

# ZANUSSI

WASHER-DRYER  
TVÄTT-/TORKMASKIN  
PESU-/KUIVAUSKONE  
СТИРАЛЬНО-СУШИЛЬНАЯ МАШИНА  
W802

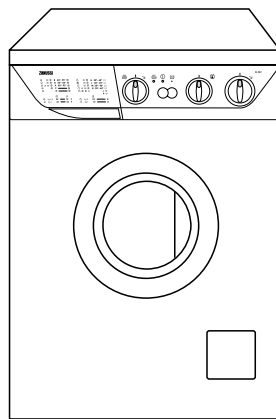

INSTRUCTION BOOKLET

BRUKSANVISNING

KÄYTTÖOHJE

РУКОВОДСТВО ПО ЭКСПЛУАТАЦИИ

GB

S

FIN

RUS

## Dear customer,

Please read these operating instructions carefully and pay particular attention to the safety notes indicated in the first pages. We recommend that you keep this instruction booklet for future reference and pass it on to any future owners.

## Transport damages

When unpacking the appliance, check that it is not damaged. If in doubt, do not use it and contact the Service Centre.

The symbols you will see on some paragraphs of this booklet have the following meaning:



The warning triangle and/or the key words (Warning!, Caution!) emphasize information that is particularly important for your safety or correct functioning of the appliance.



The information marked with this symbol provides additional instructions and practical tips on the use of the appliance.



Tips and information about economical and ecological use of the machine are marked with this symbol.

***Our contribution to the protection of the environment: we use environmentally friendly paper.***

## Contents

<b>Warnings</b>	<b>4-5</b>	Laundry weights	11
		Removing stains	11
<b>Disposal</b>	<b>5</b>	Detergents and additives	12
<b>Tips for environmental protection</b>	<b>5</b>	<b>Drying hints</b>	13
		Load	13
		Garments not suitable for drying	13
		Drying symbols on garment labels	13
		Duration of the drying cycle	13
		Fibre residue	13
		Additional drying	13
<b>Technical specifications</b>	<b>6</b>	<b>International wash code symbols</b>	<b>14</b>
<b>Installation</b>	<b>7</b>	<b>Operating sequence</b>	<b>15-17</b>
Unpacking	7	Washing only	15-16
Positioning	7	Drying only	17
Water inlet	7	Automatic washing and drying	17
Water drainage	8	<b>Washing programmes</b>	<b>18-19</b>
Electrical connection	8	<b>Drying programmes</b>	<b>20</b>
Your new washer-dryer	9	<b>Maintenance</b>	<b>21</b>
		Bodywork	21
<b>Description of the appliance</b>	<b>9</b>	Detergent dispenser drawer	21
Detergent dispenser drawer	9	Drain filter	21
		Water inlet filter	21
<b>Use</b>	<b>10</b>	Emergency emptying out	22
Control panel	10	Frost precautions	22
Controls	10	<b>Something not working?</b>	<b>23-24</b>
<b>Washing hints</b>	<b>11</b>		
Sorting the laundry	11		
Temperatures	11		
Before loading the laundry	11		
Maximum loads	11		



## Warnings

The following warnings are provided in the interests of overall safety. You must read them carefully before installing or using the appliance.

### Installation

- All internal packing must be removed before using the appliance. Serious damage may be caused to the machine or adjacent furniture if the protective transit devices are not removed or are not completely removed. Refer to the relevant paragraph in the instruction book.
- Any electrical work required to install this appliance must be carried out by a qualified electrician.
- Any plumbing work required to install this appliance must be carried out by a qualified plumber.
- After having installed the machine, check that it is not standing on its electrical supply cable.
- If the appliance is placed on a carpeted floor, ensure that air can circulate freely between the feet and the floor.

### Use

- This appliance is designed for domestic use. It must not be used for purposes other than those for which it was designed.
- Only wash and dry fabrics which are designed to be machine washed and dried. Follow the instructions on each garment label.
- Do not overload the appliance. Follow the instructions in the instruction book.
- Make sure that all pockets are empty. Objects such as coins, safety pins, pins and screws can cause extensive damage.
- Do not machine wash garments saturated with petroleum, methylated spirits, trichlorethylene, etc. If such fluids have been used to remove stains prior to washing, wait until they have completely evaporated from the fabric before placing garments in the appliance.
- Place small items such as socks, belts, etc. in a cloth bag or pillowcase to prevent them getting trapped between the drum and the tub.
- **If you use a liquid detergent with a dispenser which has to be placed directly in the drum, remember to remove this dispenser before drying.**

- Use only the recommended quantities of fabric softener. An excessive amount could damage the laundry.
- Leave the porthole door slightly ajar when the appliance is not in use. This preserves the door seal and prevents the formation of musty smells.
- Always check that water has emptied out before opening the door. If not, drain the water following the instructions in the instruction book.
- Always unplug the appliance and shut the water tap after use.

### General safety

- Repairs to the machine must be carried out only by qualified personnel. Repairs carried out by inexperienced persons could cause serious danger. Contact your local Service Centre.
- Never pull the power supply cable to remove the plug from the socket; always take hold of the plug itself.
- During high temperature wash programmes and during the drying cycle the door glass may get hot. Do not touch it!

### Child safety

- Children are often not aware of how dangerous electrical appliances can be. When the machine is working, children should be carefully supervised and not be allowed to play with the appliance.
- The packaging components (e.g. plastic film, polystyrene) can be dangerous to children - danger of suffocation! Keep them out of children's reach.
- Keep all detergents in a safe place out of children's reach.
- Make sure that children or pets do not climb into the drum.
- When the appliance is to be scrapped, cut off the electrical supply cable and destroy the plug with the remaining cable. Disable the door catch in order to prevent children from becoming trapped inside while playing.



## Disposal

### Packaging materials

The materials marked with the symbol  are recyclable.

>PE<=polyethylene

>PS<=polystyrene

>PP<=polypropylene

This means that they can be recycled by disposing of them properly in appropriate collection containers.

### Machine

Use authorised disposal sites for your old appliance. Help to keep your country tidy!



## Tips for environmental protection

To save water, energy and to help protect the environment, we recommend that you follow these tips:

- Normally soiled laundry may be washed without prewashing in order to save detergent, water and time (the environment is protected too!).
- The machine works more economically if it is fully loaded (for both washing and drying cycles).

- The machine will consume less energy if the laundry is **adequately spun** before being dried.
- With adequate pre-treatment, stains and limited soiling can be removed; the laundry can then be washed at a lower temperature.
- Measure out detergent according to the water hardness, the degree of soiling and the quantity of laundry being washed.

## Technical specifications

DIMENSIONS	Height	85 cm	
	Width	60 cm	
	Depth	58 cm	
MAXIMUM LOAD		<b>WASHING</b>	<b>DRYING</b>
	Cotton	5 kg	2.5 kg
	Synthetics	2.5 kg	2 kg
	Delicates	2.5 kg	-
	Woollens	2 kg	-
SPIN SPEED		850 rpm max.	
POWER SUPPLY VOLTAGE/FREQUENCY		220-230 V/50 Hz	
TOTAL POWER ABSORBED		2200 W	
MINIMUM FUSE PROTECTION		10 A	
WATER PRESSURE	Minimum	50 kPa	
	Maximum	800 kPa	



This appliance complies with the following EEC Directives:

73/23/EEC of 19/02/73 relating to low voltage

89/336/EEC of 03/05/89 relating to electromagnetic compatibility.

# Installation

## Unpacking

 All transit bolts and packing must be removed before using the appliance.

You are advised to keep all transit devices so that they can be refitted if the machine ever has to be transported again.

1. Using a spanner, unscrew and remove the rear right-hand bolt and lay the machine on its back, taking care not to squash the hoses. This can be avoided by placing one of the corner packing pieces between the machine and the floor.

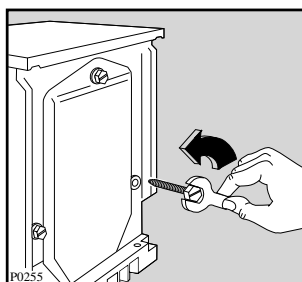

2. Remove the polystyrene block from the underside of the machine and release the two plastic bags.
3. Carefully remove the right-hand bag (1) then the left-hand bag (2) by pulling them towards the centre of the machine.

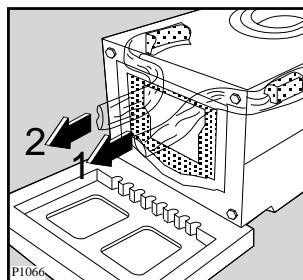
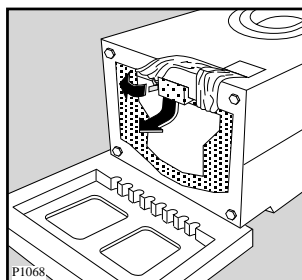

4. Set the machine upright and remove the two remaining bolts from the back.
5. Pull out the three plastic spacers from the holes into which the bolts were fitted.
6. Plug the open holes with the plugs which are supplied with the instruction booklet.

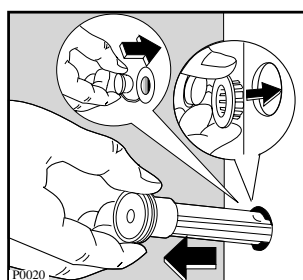
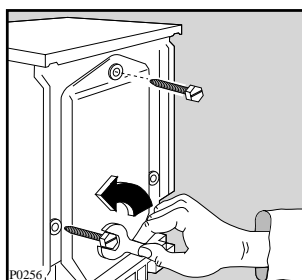

## Positioning

Install the machine on a flat hard floor. Make sure that air circulation around the machine is not impeded by carpets, rugs etc. Check that the machine does not touch the wall or other kitchen units. Carefully level by screwing the adjustable feet in or out. Never place cardboard, wood or similar materials under the machine to compensate for any unevenness in the floor.

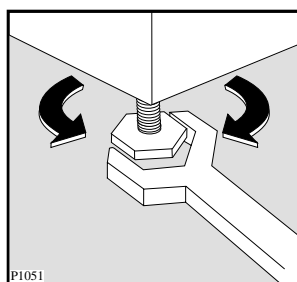

## Water inlet

Connect the water inlet hose supplied with the machine to a tap with a 3/4" thread.

Do not use already employed hoses.

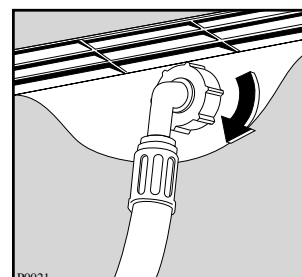
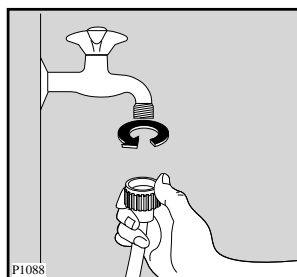

The other end of the inlet hose which connects to the machine can be turned in any direction. Simply loosen the fitting, rotate the hose and retighten the fitting, making sure there are no water leaks.

The inlet hose must not be lengthened. If it is too short and you do not wish to move the tap, you will have to purchase a new, longer hose specially designed for this type of use.

## Water drainage

The end of the drain hose can be positioned in three ways:

**Hooked over the edge of a sink using the plastic hose guide supplied with the machine.** In this case, make sure the end cannot come unhooked when the machine is emptying.

This could be done by tying it to the tap with a piece of string or attaching it to the wall.

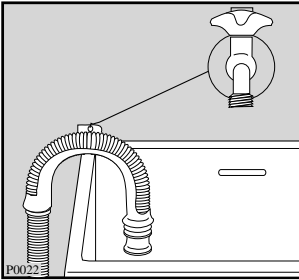

**In a sink drain pipe branch.** This branch must be above the trap so that the bend is at least 60 cm above the ground.

**Directly into a drain pipe at a height** of not less than 60 cm and not more than 90 cm. The end of the drain hose must always be **ventilated**, i.e. the inside diameter of the drain pipe must be larger than the outside diameter of the drain hose.

The drain hose must not be kinked. Run it along the floor; only the part near the drainage point must be raised.

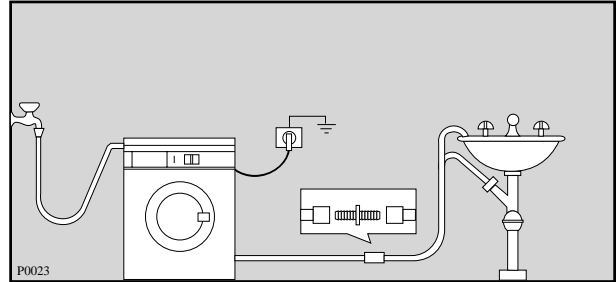

### Electrical connection

This machine is designed to operate on a 220-230 V, single-phase, 50 Hz supply.

Check that your domestic electrical installation can take the maximum load required (2.2 kW), also taking into account any other appliances in use.

**Connect the machine to an earthed socket.**



The manufacturer declines any responsibility for damage or injury through failure to comply with the above safety precaution. Should the appliance power supply cable need to be replaced, this should be carried out by our Service Centre.

**The power supply cable must be easily accessible after installing the machine.**

## Description of the appliance

- 1 Detergent dispenser drawer
- 2 Programme chart
- 3 Control panel
- 4 Drain filter
- 5 Adjustable feet

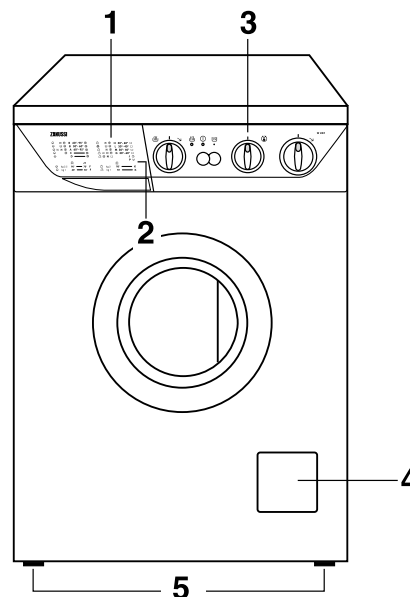



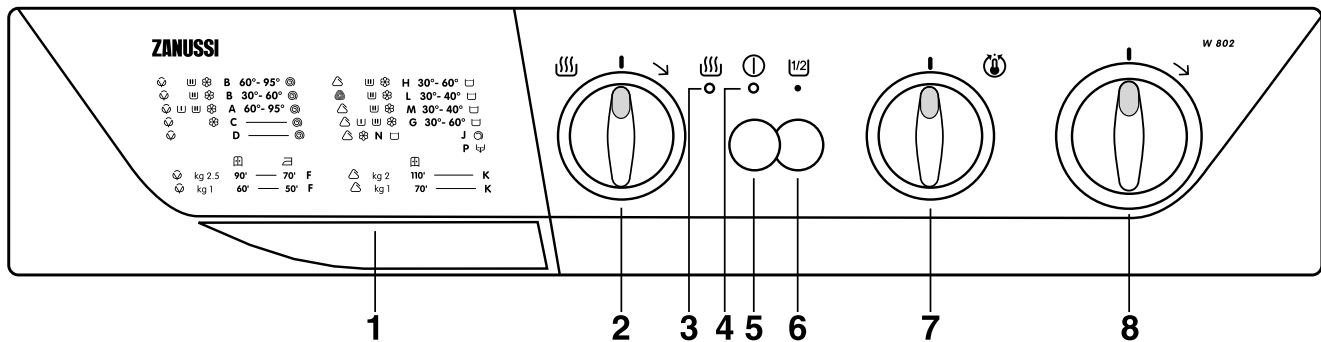

# Use

## Control panel

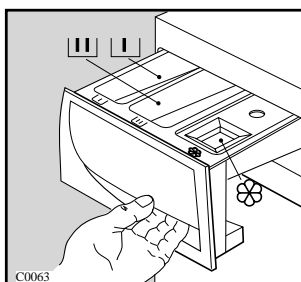

### 1 Detergent dispenser drawer



-  Prewash
-  Main wash
-  Fabric softener, starch

### 2 Drying time selector dial

Graduated up to 120 mins for cottons (black section) and synthetics (grey section), this dial allows you to select the desired drying time according to the type and quantity of laundry and the required degree of dryness.

Turn the dial **clockwise** only.

#### Cooling phase

To allow the laundry to cool down, a cooling phase starts automatically 10 minutes before the end of drying and this phase must in no circumstances be reduced or interrupted.

### 3 Drying indicator light

This light illuminates when the machine is drying.

### 4 Mains-on light

This light illuminates when the machine starts working and goes out when the ON/OFF button is released.

### 5 On/Off button

By depressing this button the machine starts operating.

When depressed again, the machine stops.

### 6 Half load

Select this button to reduce water consumption on the rinse cycle when washing a half load of cottons or linens.

### 7 Temperature selector dial

Turn this dial clockwise or anti-clockwise to select the required temperature.

Position  means that the machine will wash with cold water.

### 8 Programme selector dial

Turn the dial **clockwise** to select the required wash and drying programme.

Before setting the dial to any position the machine must be switched off by depressing the ON/OFF button again.

## **i** Washing hints

### Sorting the laundry

Follow the wash code symbols on each garment label and the manufacturer's washing instructions. Sort the laundry as follows:  
whites, coloureds, synthetics, delicates, woollens.

### Temperatures

**95°** for normally soiled white cottons and linen (e.g. tea cloths, towels, tablecloths, sheets...)

**60°** for normally soiled, colour fast garments (e.g. shirts, night dresses, pyjamas....) in linen, cotton or synthetic fibres and for lightly soiled white cotton (e.g. underwear).

**\* (cold) 30°-40°** for delicate items (e.g. net curtains), mixed laundry including synthetic fibres and woollens.

The wool wash cycle of this machine has been approved by Woolmark for the washing of machine washable Woolmark products provided that the garments are washed according to the instructions on the garment label and those issued by the manufacturer of this washing machine. M9604.

### Before loading the laundry

Never wash whites and coloureds together. Whites may lose their "whiteness" in the wash.

New coloured items may run in the first wash; they should therefore be washed separately the first time.

**Make sure that no metal objects are left in the laundry (e.g. hair clips, safety pins, pins).**

Button up pillowcases, close zip fasteners, hooks and poppers. Tie any belts or long tapes.

Remove persistent stains before washing. Rub particularly soiled areas with a special detergent or detergent paste.

Treat curtains with special care. Remove hooks or tie them up in a bag or net.

### Maximum loads

Recommended loads are indicated in the programme charts.

General rules:

**Cotton, linen:** drum full but not too tightly packed;

**Synthetics:** drum no more than half full;

**Delicate fabrics and woollens:** drum no more than one third full.

Washing a maximum load makes the most efficient use of water and energy.

For heavily soiled laundry, reduce the load size.

### Laundry weights

The following weights are indicative:

bathrobe	1200 g
napkin	100 g
quilt cover	700 g
sheet	500 g
pillow case	200 g
tablecloth	250 g
towelling towel	200 g
tea cloth	100 g
night dress	200 g
ladies' briefs	100 g
man's work shirt	600 g
man's shirt	200 g
man's pyjamas	500 g
blouse	100 g
men's underpants	100 g

### Removing stains

Stubborn stains may not be removed by just water and detergent. It is therefore advisable to treat them prior to washing.

**Blood:** treat fresh stains with cold water. For dried stains, soak overnight in water with a special detergent then rub in the soap and water.

**Oil based paint:** moisten with benzine stain remover, lay the garment on a soft cloth and dab the stain; treat several times.

**Dried grease stains:** moisten with turpentine, lay the garment on a soft surface and dab the stain with the fingertips and a cotton cloth.

**Rust:** oxalic acid dissolved in hot water or a rust removing product used cold. Be careful with rust stains which are not recent since the cellulose structure will already have been damaged and the fabric tends to hole.

**Mould stains:** treat with bleach, rinse well (whites and fast coloureds only).

**Grass:** soap lightly and treat with bleach (whites and fast coloureds only).

**Ball point pen and glue:** moisten with acetone (\*), lay the garment on a soft cloth and dab the stain.



**Lipstick:** moisten with acetone as above, then treat stains with methylated spirits. Remove any residual marks from white fabrics with bleach.

**Red wine:** soak in water and detergent, rinse and treat with acetic or citric acid, then rinse. Treat any residual marks with bleach.

**Ink:** depending on the type of ink, moisten the fabric first with acetone (\*), then with acetic acid; treat any residual marks on white fabrics with bleach and then rinse thoroughly.

**Tar stains:** first treat with stain remover, methylated spirits or benzine, then rub with detergent paste.

(\* **do not use acetone on artificial silk.**

## Detergents and additives

Good washing results also depend on the choice of detergent and use of the correct quantities to avoid waste and protect the environment. Although biodegradable, detergents contain substances which, in large quantities, can upset the delicate balance of nature.

The choice of detergent will depend on the type of fabric (delicates, woollens, cottons, etc.), the colour, washing temperature and degree of soiling.

All commonly available washing machine detergents may be used in this appliance:

- powder detergents for all types of fabric,
- powder detergents for delicate fabrics (60°C max) and woollens,
- liquid detergents, preferably for low temperature wash programmes (60°C max) for all types of fabric, or special for woollens only.

The detergent and any additives must be placed in the appropriate compartments of the dispenser drawer before starting the wash programme.

If using concentrated powder or liquid detergents, a programme **without** prewash must be selected.

The washing machine incorporates a recirculation system which allows an optimal use of the concentrated detergent.

Pour liquid detergent into the dispenser drawer compartment marked  **just before** starting the programme.

Any fabric softener or starching additives must be poured into the compartment marked  before starting the wash programme.

Follow the product manufacturer's recommendations on quantities to use and **do not exceed the «MAX» mark in the detergent dispenser drawer.**

## Quantity of detergent to be used

The type and quantity of detergent will depend on the type of fabric, load size, degree of soiling and hardness of the water used.

Water hardness is classified in so-called "degrees" of hardness. Information on hardness of the water in your area can be obtained from the relevant water supply company, or from your local authority.

Follow the product manufacturers' instructions on quantities to use.

Use less detergent if:

- you are washing a small load,
- the laundry is lightly soiled,
- large amounts of foam form during washing.

## Degrees of water hardness

Level	Characteristic	Degrees	
		German °dH	French °T.H.
1	soft	0- 7	0-15
2	medium	8-14	16-25
3	hard	15-21	26-37
4	very hard	more than 21	more than 37

## **Drying hints**

As a dryer, the machine works on the condensation principle.

Therefore, **the water tap must be open and the drain hose must drain water into a sink or into the drain pipe, even during the drying cycle.**

### **Load**

Sort of laundry	max. load (dry weight)
Linen and cottons	2.5 kg
Synthetics	2 kg

### **Warning:**

**Loads of washed laundry exceeding these values must be divided before being dried, otherwise poor results will be obtained.**





### **Garments not suitable for drying**

- Particularly delicate items such as synthetic curtains, woollen and silk, garments with metal inserts, nylon stockings, bulky garments such as anoraks, bedcovers, quilts, sleeping bags and duvets must not be machine dried.
- Garments padded with foam-rubber or materials similar to foam-rubber must not be machine dried; they represent a fire hazard.
- Also, fabrics containing residues of setting lotions or hair sprays, nail solvents or similar solutions must not be machine dried in order to avoid the formation of harmful vapours.

### **Drying symbols on garment labels**

Always look at the garment label to check whether garments can be machine dried.

The following symbols refer to drying:

-  Machine drying is usually possible
-  Normal drying (normal temperature)
-  Gentle drying (reduced temperature)
-  Do not machine dry

### **Duration of the drying cycle**

The drying time can vary according to

- the final spin speed;
- the required degree of drying (store dry or iron dry);
- the type of laundry;
- the size of load.

The usual drying times are indicated in the programme chart. As you become more familiar with the appliance, you will discover the drying times that best suit your needs according to the various type of fabric. It is a good idea to make a note of these times.

### **Fibre residue**

After drying fluffy fabrics, such as new towels, it is advisable to perform the rinse programme **N** to be sure that any residue that may remain in the tub is completely removed and does not stick to garments dried afterwards.

**After each drying cycle the filter should be checked and cleaned.**













### **Additional drying**



Should the laundry still be too wet at the end of the programme, set another short drying cycle.





**Warning! To prevent the formation of creases or shrinking of fabrics, avoid excessive drying.**





## **i** International wash code symbols







These symbols appear on fabric labels, in order to help you choose the best way to treat your laundry.

<b>Energetic wash</b>   <b>Delicate wash</b>	 Max. wash temperature 95°C	 Max. wash temperature 60°C	 Max. wash temperature 40°C	 Max. wash temperature 30°C	 Hand wash	 Do not wash at all
			 			

 <b>Bleaching</b>	 Bleach in cold water	 Do not bleach
---	---	--

 <b>Ironing</b>	 Hot iron max 200°C	 Warm iron max 150°C	 Lukewarm iron max 110°C	 Do not iron
---	---	--	---	--

 <b>Dry cleaning</b>	 Dry cleaning in all solvents	 Dry cleaning in perchlorethylene, petrol, pure alcohol, R 111 & R 113	 Dry cleaning in petrol, pure alcohol and R 113	 Do not dry clean
--	---	--	--	---

 <b>Drying</b>	 Flat	 On the line	 On clothes hanger	 high temperature  low temperature Tumble dry	 Do not tumble dry
--	---	--	--	---	--

## **i** Operating sequence

### Washing only

Before washing your first load of laundry, we recommend that you run a cotton cycle at 60°C, with the machine empty, in order to remove any manufacturing residue from the drum and tub. Pour half a measure of detergent into the main wash compartment and start up the machine.

#### 1. Place the laundry in the drum

Open the door.

Place the laundry in the drum, one item at a time, shaking them out as much as possible.

Close the door.

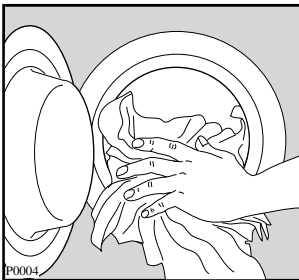

#### 2. Measure out the detergent

Pull out the dispenser drawer until it stops. Measure out the amount of detergent recommended by the manufacturer in a graduated cup and pour it into the main wash compartment **U**.

If you wish to carry out the prewash, pour detergent into the appropriate compartment marked **U**.

#### 3. Measure out the additive

If required, pour fabric softener into the compartment marked **S**, **without exceeding the «MAX» mark.**

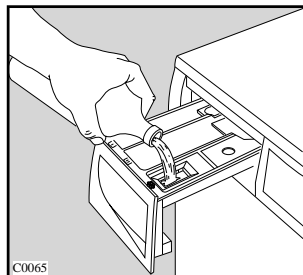
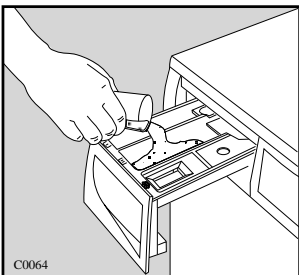

#### 4. Depress button **1/2** if required

#### 5. Select the temperature and the required programme

Turn the dial to the required temperature and the programme selector dial **clockwise** to the desired position.

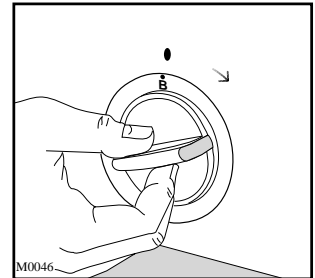
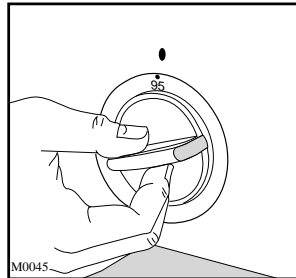

#### 6. Start the machine

Depress the ON/OFF button: the mains-on light will illuminate and the machine starts operating.

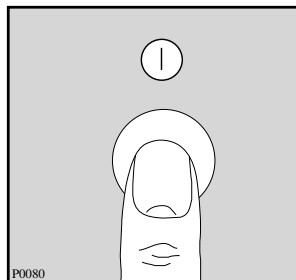

#### 7. At the end of the programme

The machine stops automatically.

If you have selected a programme which ends with the water of the last rinse in the tub, drain the water before opening the door by selecting programme **P** (drain) or **J** (drain and short spin).

The door is controlled by a safety device which releases 2 minutes after the end of the programme.

Switch the machine off by pressing the ON/OFF button **1**. The mains-on light goes out.



Remove the laundry from the drum and carefully check that the drum is empty so as to avoid any forgotten items being damaged in a subsequent wash (e.g. shrinking) or their colour running into a load of whites.

If you do not intend to carry out another wash, close the water tap.

Leave the door open to prevent the formation of mildew and unpleasant smells.

# Washing Programmes

## Programmes for cotton and linen

Wash programme	Degree of soil and type of laundry	Programme/ Temperature	Description	Possible option	Max. load
WHITES WITH PREWASH	For heavy soiled cotton items.	<b>A</b> <b>60°-95°</b>	Prewash at 40 °C Wash at 60-95°C 3 rinses Long spin		5 kg
WHITES WITHOUT PREWASH	White cotton, for example normally soiled work garments, sheets, household linen, underwear, towels.	<b>B</b> <b>60°-95°</b>	Wash at 60°-95 °C 3 rinses Long spin		5 kg
COLOUREDS	Coloured cotton or linen fabrics, shirts, underwear, towels, blouses	<b>B (*)</b> <b>30°-60°</b>	Wash at 30°-60 °C 3 rinses Long spin		5 kg
RINSES	Separate rinse cycle for hand washed cotton and linen items	<b>C</b>	4 rinses Long spin		5 kg
LONG SPIN	Separate spin for cotton and linen items	<b>D</b>	Long spin		5 kg

(\*) This programme at 60°C is the reference programme for the Energy label according to EEC Directive 92/75.

### Important!

- Programme **B** begins with a short drain, then the programme selector dial advances automatically to the water filling position.
- We suggest you not to switch the appliance off and on during its operation. This would modify the memorised programme in progress with unsatisfactory washing results.

# Washing Programmes

## Programmes for synthetics, mixed fabrics, delicates and wool

Wash programme	Degree of soil and type of laundry	Programme/ Temperature	Description	Possible option	Max. load
SYNTHETIC FABRICS WITH PREWASH	Synthetic or mixed fabrics, underwear, coloured garments, non-shrink shirts, blouses.	<b>G</b> <b>30°-60°</b>	Prewash at 40° C Wash at 30°-60° C 3 rinses Stop with water left in tub		2.5 kg
SYNTHETIC FABRICS WITHOUT PREWASH	Normally soiled synthetic or mixed fabrics, shirts, blouses, underwear	<b>H</b> <b>30°-60°</b>	Wash at 30°-60°C 3 rinses Stop with water left in tub		2.5 kg
SHORT SPIN	Separate spin for delicate items	<b>J</b>	Draining of water and short spin		2.5 kg
WOOL  WOOLMARK	Specially tested programme for wool garments bearing the "Pure new wool, non-shrink, machine washable" label.	<b>L</b> <b>30°-40°</b>	Wash at 30°-40°C 3 rinses Stop with water left in tub		2 kg
DELICATES	Delicate fabrics, for example curtains	<b>M</b> <b>30°-40°</b>	Wash at 30°-40°C 3 rinses Stop with water left in tub		2.5 kg
RINSES	This programme can be used for rinsing hand washed garments.	<b>N</b>	3 rinses, with fabric softener, if required Stop with water left in tub		2.5 kg
DRAIN	For emptying out the last rinse water of these programmes.	<b>P</b>	Draining of water		-

At the end of these programmes, the last rinse water is not emptied out, so as to avoid creasing of the fabrics. To empty out the water, select programme **J** or **P**.



**Important:** When the automatic NON-STOP washing plus drying programme is used, the water is emptied out automatically and there is a short spin at 850 rpm before drying starts.

### Important!

- Programme **H** for synthetics and **L** for wool begin with a short drain, then the programme selector dial advances automatically to the water filling position.
- We suggest you not to switch the appliance off and on during its operation. This would modify the memorised programme in progress with unsatisfactory washing results.

# Programme table

## Timed drying

Degree of drying	Type of fabric	Max. load	Spin speed	Drying time mins
Store dry  (*) Suitable for items to put away without ironing	Cotton and linen (towels, T-shirts, bathrobes) <b>Programme F</b>	2.5 kg	850	<b>Black section</b> 90
		1 kg	850	60
	Synthetic and mixed fabrics (jumpers, blouses, underwear, household linen) <b>Programme K</b>	2 kg	850	<b>Grey section</b> 110
		1 kg	850	70
Iron dry  Suitable for ironing	Cotton and linen (sheets, tablecloths, shirts, etc.) <b>Programme F</b>	2.5 kg	850	<b>Black section</b> 70
		1 kg	850	50

(\*) The STORE DRY drying programme for cotton is the reference programme for the Energy Label data, in compliance with EC directive 92/75.

### Drying only

**Warning!** Do not exceed the maximum laundry loads:

- 2.5 kg for linen and cottons
- 2 kg for synthetics.

The water tap must be open and the drain hose must be positioned in the sink or connected to the drain pipe.

1. Load the laundry
2. Select the drying programme **F** (for cotton) or **K** (for synthetics).
3. Select the drying time in the black or grey section of the selector, according to the fabrics (cotton or synthetics) to dry.
4. Press the ON/OFF button  to start the programme.
5. At the end of the cycle press the ON/OFF button again to switch the appliance off.
6. Remove the laundry.

### Automatic washing and drying (NON-STOP programme)

**Warning!** For NON-STOP programmes, it is also essential not to exceed the maximum load sizes of 2.5 kg for cotton and 2 kg for synthetics.

1. Load the laundry.
2. Add detergent and additive.  
**Do not use dosing device/ball when carrying out a NON-STOP programme. The plastic material with which it is made cannot withstand the high temperature in the drum during drying.**
3. Select the wash programme.
4. Select the drying time.
5. Start the programme by depressing the ON/OFF button .
6. At the end of the programme press the ON/OFF button again to switch the machine off.
7. Remove the laundry.

# Maintenance

## 1. Bodywork

Clean the outside of the machine with warm water and a detergent used to handwash dishes. Rinse with clean water and dry with a soft cloth.

**Important:** do not use methylated spirits, solvents or similar products to clean the bodywork.

## 2. Detergent dispenser drawer

After a while, detergents and fabric softeners leave deposits in the drawer.

Clean the drawer from time to time by rinsing it under a running tap. To remove the drawer from the machine, press the button in the rear left-hand corner.

To facilitate cleaning, the top part of the additive compartments can be removed.

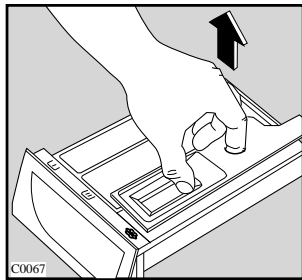
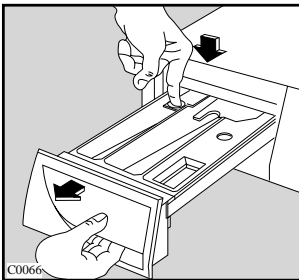

Detergent can also accumulate inside the drawer recess: clean it with an old toothbrush. Refit the drawer after cleaning.

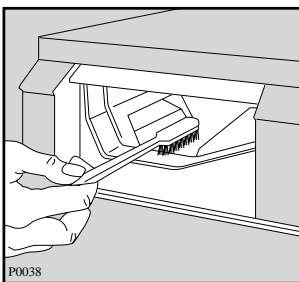

## 3. Drain filter

The drain filter collects threads and small objects inadvertently left in the laundry. Check regularly that the filter is clean.

Open the filter door.

Place a container under the filter and unscrew it.

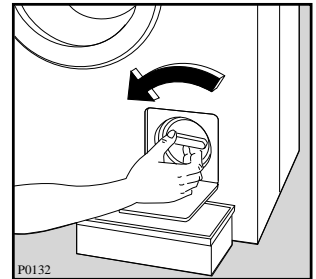
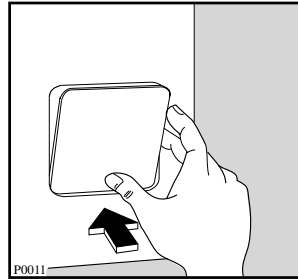

Pull out the filter.

Clean the filter under a running tap, then refit it, screwing it fully in.

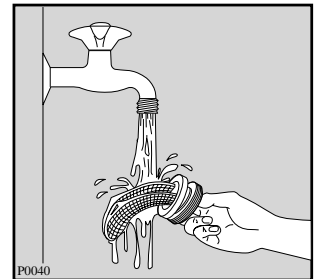
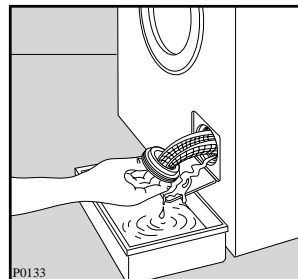

## 4. Water inlet filter

If you notice that the machine is taking longer to fill, check that the filter in the water inlet hose is not blocked.

Turn off the water tap.

Unscrew the hose from the tap.

Clean the filter with a stiff brush.

Screw the hose back onto the tap.

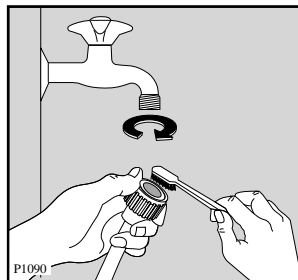



## 5. Emergency emptying out

If the water is not discharged (outlet pump is blocked, filter or drain hose are clogged), proceed as follows to empty out the machine:

- pull out the plug from the power socket;
- close the water tap;
- if necessary, wait until the water has cooled down;
- place a bowl on the floor under the filter;
- slightly loosen the filter to let the water come out slowly;
- at the end screw the filter again.

## 6. Frost precautions

If the machine is installed in a place where the temperature could drop below 0°C, proceed as follows:

- Close the water tap and unscrew the water inlet hose from the tap.
- Place the end of the drain hose and that of the inlet hose in a bowl placed on the floor.
- Select programme “**P**” (draining) and run it until the machine stops.
- Switch the machine OFF by depressing button ①.
- Screw the water inlet hose back on and put the drain hose back in its place.

By doing this, any water remaining in the machine is removed, avoiding the formation of ice and, consequently, breakage of the affected parts.

When you use the machine again, make sure that the ambient temperature is above 0°C.

# Something not working?

*Problems which you can resolve yourself.*

Problem	Possible cause
<ul style="list-style-type: none"> <li>• <b>The machine does not start up:</b></li> </ul>	<ul style="list-style-type: none"> <li>• The door is not firmly closed.</li> <li>• The machine is not plugged in or there is no power at the socket.</li> <li>• The main fuse has blown.</li> <li>• The programme selector dial is not positioned correctly.</li> <li>• The ON/OFF button has not been depressed.</li> </ul>
<ul style="list-style-type: none"> <li>• <b>The machine does not fill:</b></li> </ul>	<ul style="list-style-type: none"> <li>• The water tap is closed.</li> <li>• The inlet hose is squashed or kinked.</li> <li>• The filter in the inlet hose is blocked.</li> <li>• The door is not properly closed.</li> </ul>
<ul style="list-style-type: none"> <li>• <b>The machine fills then empties immediately:</b></li> </ul>	<ul style="list-style-type: none"> <li>• The end of the drain hose is too low. Refer to relevant paragraph in “water drainage” section.</li> </ul>
<ul style="list-style-type: none"> <li>• <b>The machine does not empty and/or does not spin:</b></li> </ul>	<ul style="list-style-type: none"> <li>• The drain hose is squashed or kinked.</li> <li>• A programme which ends with water in tub has been selected.</li> <li>• The drain filter is clogged.</li> </ul>
<ul style="list-style-type: none"> <li>• <b>There is water on the floor:</b></li> </ul>	<ul style="list-style-type: none"> <li>• Too much detergent or unsuitable detergent (creates too much foam) has been used.</li> <li>• Check whether there are any leaks from one of the inlet hose fittings. It is not always easy to see this as the water runs down the hose; check to see if it is damp.</li> <li>• The drain hose is damaged.</li> </ul>
<ul style="list-style-type: none"> <li>• <b>Unsatisfactory washing results:</b></li> </ul>	<ul style="list-style-type: none"> <li>• Too little detergent or unsuitable detergent has been used.</li> <li>• Stubborn stains have not been treated prior to washing.</li> <li>• The correct temperature was not selected.</li> <li>• Excessive laundry load.</li> </ul>
<ul style="list-style-type: none"> <li>• <b>The machine vibrates or is noisy:</b></li> </ul>	<ul style="list-style-type: none"> <li>• The transit bolts and packing have not been removed.</li> <li>• The support feet have not been adjusted.</li> <li>• The laundry is not evenly distributed in the drum.</li> <li>• Maybe there is very little laundry in the drum.</li> </ul>
<ul style="list-style-type: none"> <li>• <b>The door will not open:</b></li> </ul>	<ul style="list-style-type: none"> <li>• The programme is still running.</li> <li>• The door lock has not been released.</li> <li>• There is water in the drum.</li> </ul>

Problem	Possible cause
<ul style="list-style-type: none"> <li>• <b>Spinning starts late or the laundry is not spun enough:</b></li> </ul>	<ul style="list-style-type: none"> <li>• The electronic unbalance detection device has cut in because the laundry is not evenly distributed in the drum. The laundry is redistributed by reverse rotation of the drum. This may happen several times before the unbalance disappears and normal spinning can resume. If, after 20 minutes, the laundry is still not evenly distributed in the drum, the machine will not spin. If at the end of the programme the laundry is not spun enough, redistribute the load manually and select the spin programme.</li> </ul>
<ul style="list-style-type: none"> <li>• <b>Water is not visible in the machine.</b></li> </ul>	<ul style="list-style-type: none"> <li>• The machine, which is the result of modern technology, runs in a very economical way with low water consumption. Performance is nevertheless excellent.</li> </ul>
<ul style="list-style-type: none"> <li>• <b>The machine makes an unusual noise.</b></li> </ul>	<ul style="list-style-type: none"> <li>• The machine is fitted with a commutator motor which improves machine performance.</li> </ul>
<ul style="list-style-type: none"> <li>• <b>The machine will not dry or the laundry is not dry enough</b></li> </ul>	<ul style="list-style-type: none"> <li>• The water tap is closed.</li> <li>• The drain filter is clogged.</li> <li>• The drying time has not been selected.</li> <li>• An appropriate drying time has not been chosen.</li> <li>• There is too much laundry inside the appliance.</li> </ul>

If you are unable to identify or solve the problem, contact our service centre. Before telephoning, make a note of the model, serial number and purchase date of your machine: the Service Centre will require this information.

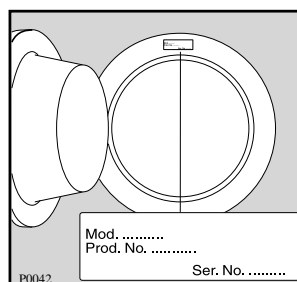

## Bästa kund,

vi ber dig att läsa igenom den här bruksanvisningen noggrant.

Framför allt är det viktigt att du läser säkerhetsinformationen på de första sidorna i bruksanvisningen. Förvara alltid bruksanvisningen lättillgänglig, så att du snabbt kan hitta den och slå upp information i den vid ett senare tillfälle. Om du säljer maskinen ska bruksanvisningen överlämnas till nästa ägare.

## Transportskador

Kontrollera att maskinen inte är skadad. Eventuella transportskador skall omedelbart anmälas till den som ansvarat för transporten. Skador, felaktigheter och ev. saknade delar skall omedelbart anmälas till säljaren.

## Så här använder du bruksanvisningen

Några stycken i bruksanvisningen är försedda med en symbol. Dessa symboler betyder följande:



Här finns viktig information om olämplig användning av maskinen som skulle kunna förorsaka person- och egendomsskada.



Här finns information, som är särskilt viktig för att erhålla bästa möjliga tvätt- och torkresultat.



Här finns viktiga miljö- och energispartips.

**Vårt bidrag till miljöskyddet är att vi använder returpapper.**

## Innehållsförteckning

<b>Viktig säkerhetsinformation</b>	<b>21</b>	<b>Programöversikt: Torkning</b>	<b>30</b>
<b>Bortskaffning/avfallshantering</b>	<b>22</b>	Manuell torkning	30
<b>Energisparråd</b>	<b>22</b>	Tvätt och torkning i ett	30
<b>FÖR ANVÄNDAREN</b>		<b>Skötsel och rengöring</b>	<b>31</b>
<b>Beskrivning av maskinen</b>	<b>22</b>	Rengöring av höljet	31
<b>Bruk</b>	<b>23</b>	Rengöring av tvättmedelslådan	31
Kontrollpanel	23	Rengöring av lådöppningen	31
Beskrivning av maskinens panelfunktioner	23	Rengöring av avloppssilen	31
<b>Viktiga råd och tips för dig som tvättar</b>	<b>24</b>	Rengöring av tilllopps slangens filter	31
Sortering av tvätt	24	Rengöring av maskinen	32
Temperaturer	24	Avkalkning av maskinen	32
Hur mycket tvätt per omgång?	24	Nödtömning	32
Tvättmedel och tillsatser	24-25	Åtgärd vid frysrisk	32
Tvättmärkning	25	<b>Om maskinen inte fungerar</b>	<b>33-34</b>
<b>Viktiga råd och tips för dig som torkar</b>	<b>26</b>	Service och reservdelar	35
Vikt	26	Konsumentrådgivning	35
Tvättgods som inte bör torkas	26	Garanti (gäller för Finland)	35
Torksymboler på tvättmärken	26	<b>FÖR INSTALLATÖREN</b>	
Torkningens längd	26	<b>Tekniska data</b>	<b>35</b>
Extra torkning	26	<b>Installation</b>	<b>36</b>
Fiberrester	26	Uppackning	36
<b>Så här använder du maskinen</b>	<b>27</b>	Tillbehör	36
Lägg i tvätten	27	Transportsäkring	36
Fyll på tvättmedel och tillsätt sköljmedel	27	Placering	36
Välj önskad temperatur	27	Nivåjustering	36
Välj önskat program och starta maskinen	27	Vattenanslutning	37
Avslutat program	27	Avloppsanslutning	37
<b>Programöversikt: Tvätt</b>	<b>28-29</b>	Elektrisk anslutning	37



## Viktig säkerhetsinformation

Följande varningsuppgifter är till för den allmänna säkerheten. Läs igenom dem noggrant före installation och användning av apparaten.

### Installation

- Alla installationsarbeten på och ingrepp i produkten och elanslutningen skall utföras av behörig fackman. Ger du dig på produkten utan behörighet kan du försämra dess funktion och skada person och egendom.
- Se till att maskinen inte står på anslutningsladdan och att inte av- och tilloppslangarna har några veck, samt att underlaget är plant och stabilt.
- Maskinen får aldrig placeras på sockel, fundament eller liknande, eftersom det då finns risk för tippning under centrifugeringen.

### Användning

- Tvätt-/torkmaskinen är endast avsedd att användas för normal hushållstvätt enligt anvisningarna i denna bruksanvisning. Används den för andra ändamål finns det risk för person- och egendomsskada.
- Lägg aldrig tvättgods i trumman utan att först titta efter om den är tom.
- Överbelasta inte maskinen (se «Tvätt-torkkapacitet»).
- En bygelbehå bör inte tvättas i maskinen, då en bygel som lossnat kan förstöra tvätten och fastna i tvätttrumman.
- Föremål som t ex mynt, nålar, spikar och skruvar kan skada maskinen allvarligt. Se till att alla fickor är tömda och att knappar är uppknappta och blixtlås är stängda innan du tvättar ett plagg.
- Små kläder såsom band, skärp och strumpor bör tvättas i en tvättpåse, eftersom de annars kan komma in mellan trumman och behållaren.
- Följ alltid tillverkarens rekommendationer för tvätt- och sköljmedelsdosering. Överdoserering kan skada maskinen och tvättgodset.
- I vissa länder säljs särskilda doseringsbehållare av plast som läggs i maskinen tillsammans med tvätten. Dessa plastbehållare måste tas bort före torkningen.

- Använd inte din tvättmaskin för kemtvätt. Undvik att bleka och färga i maskinen. Tvättgods som innehåller starka kemikalier bör först sköljas ur i vatten innan det läggs in i tvättmaskinen.

#### **Skador som uppstår på grund av punkterna ovan täcks inte av konsumentköplagen.**

- **Explosionsrisk:** Torka aldrig tvätt som kommit i kontakt med brandfarliga lösningsmedel (bensin, alkohol, fläckborttagningsmedel etc) eftersom dessa kemikalier kan orsaka en explosion på grund av sin flyktighet. Endast vattentvättad tvätt får torkas.

### Underhåll/Service

- När du tvättat färdigt, stäng vattenkranen och tryck ut huvudströmbrytaren. Låt luckan stå lite öppen när maskinen inte används så att lucktätningen bibehåller sin smidighet.
- Service och reparationer skall utföras av ett serviceföretag som leverantören godkännt. Använd bara reservdelar som dessa säljer. Försök aldrig reparera maskinen själv.

### Barnsäkerhet

- Barn förstår oftast inte hur farligt det kan vara att leka med elektriska maskiner. Därför ska du hålla uppsikt över maskinen under drift. Låt inte barnen leka med maskinen.
- Förpackningsmaterial (t ex plastfolie och frigolit) kan vara farligt för barn. Risk för kvävning! Se till att barnen inte kommer åt att leka med förpackningsmaterialet.
- Under tvätt och torkning kan glasluckan bli het. Låt därför inte barn vistas i närheten av maskinen under drift.
- Kontrollera att barn eller små djur inte tar sig in i maskinens trumma.
- Förvara tvättmedel på säker plats; oåtkomligt för barn.
- När maskinen är uttjänt och ska forslas bort, ska du dra ut stickkontakten och skära av nätkabeln. Stickkontakten och resterna av nätkabeln ska också kastas. Lucklåset ska förstöras. På så sätt kan lekande barn inte bli instängda i maskinen och försättas i livsfara.



## Bortskaffning/avfallshantering

### Hantering av förpackningsavfall

De material i förpackningen som kan återanvändas är märkta med symbolen  och skall i princip återanvändas.

>PE< står för polyeten

>PS< står för polystyrol

>PP< står för polypropylen

Pappemballaget bör läggas i en pappersinsamlingscontainer, om en sådan finns i ert område.

### Deponering av uttjänt maskin

Kontakta din kommun för information om var du kan lämna din maskin.



## Energisparråd

Allra sparsammast och miljövänligast tvättar man om man följer dessa tips:

- De bästa förbrukningsvärdena uppnås när maskinen är fylld (gäller både tvätt och torkning).
- Dosera tvättmedelsmängden efter vattnets hårdhet, plaggens nedsmutsningsgrad och tvättmängden.
- För normalt smutsad tvätt räcker det med ett tvättprogram utan förtvätt.

- När du tvättar små mängder tvätt ska du bara använda hälften eller upp till två tredjedelar av den rekommenderade doseringen för tvättmedlet.
- Med rätt förbehandling kan fläckar och lätt smuts avlägsnas. Sedan kan tvätten tvättas på en lägre temperatur.
- Maskinen förbrukar mindre energi om tvätten är **tillräckligt** centrifugerad före torkningen.

## Beskrivning av maskinen

- 1 Tvättmedelslåda
- 2 Programkort
- 3 Kontrollpanel
- 4 Avloppssil
- 5 Fötter för nivåjustering

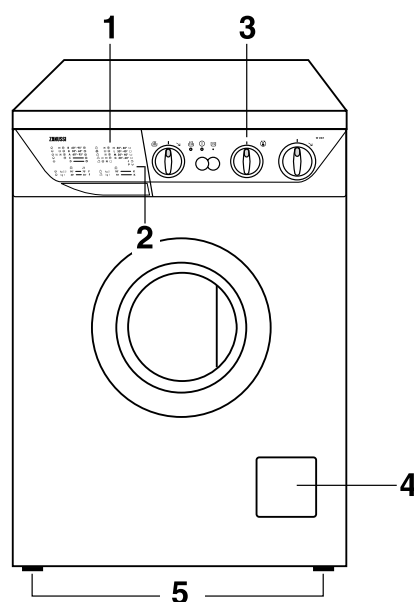



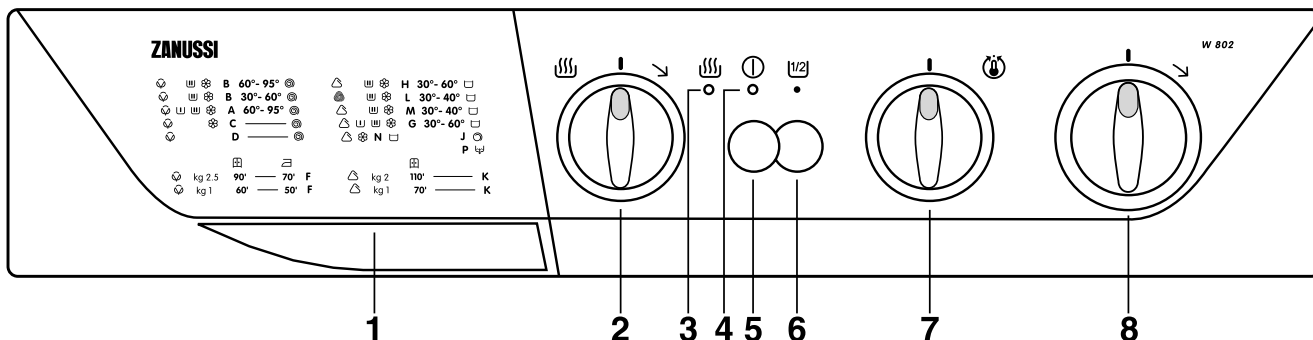

# Bruk

## Kontrollpanel

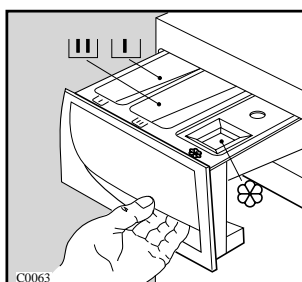

### 1 Tvättmedelslådan



-  Fack för förtvättmedel
-  Fack för huvudtvättmedel
-  Fack för sköljmedel

### 2 Val av torktid

Genom att vrida vredet medsols kan man ställa in torktiden för automatisk eller manuell torkning:  
**svart fält:** Torkning med normal temperatur (bomull)  
**grått fält:** Torkning med sänkt temperatur (syntet).

- Automatisk torkning (Non-stop-program) innebär att direkt efter avslutat tvättprogram startar torkningen.

**Viktigt! Tänk på att fylla trumman med max. 2,5 kg vit- och kulörtvätt eller 2 kg syntettvätt.**

- Manuell torkning väljs tillsammans med program **F** eller **K**.

### Avkylning

Avkylningsfasen startar automatiskt 10 minuter före programmets slut, så tvättgodset kyls av.

Avkylningsfasen får under inga omständigheter avkortas, avbrytas eller uteslutas, då det kan medföra risk för förbränning!

### 3 Kontrollampa för torkning

Denna lampa lyser, när maskinen genomför torkprogrammen **F** eller **K**.

### 4 Driftkontrollampa

Denna lampa tänds när maskinen startar, och den släcks när start/stoppknappen åter trycks in.

### 5 Start/stopp (strömbrytare)

Tryck in knappen så startar programmet och driftkontrollampan tänds. Under programmets gång kan du trycka ut knappen för att lägga i glömd tvätt i trumman. Tryck åter på knappen så fortsätter programmet. Efter avslutat program skall knappen tryckas ut så att maskinen stängs av.

### 6 Halvfull maskin

Tryck på denna knapp, när maskinen endast är fylld till hälften (2,5 kg bomull), för att därigenom använda mindre vatten vid sköljningarna.

### 7 Temperaturväljare

Vrid vredet tills önskad tvätttemperatur står under markeringen.

I programöversikten finns förslag på lämpliga temperaturer för olika program. Vredet kan vridas både med- och moturs.

När vredet står vid  sker ingen uppvärmning.

### 8 Programväljare

Vrid vredet medurs tills önskat tvätt- och torkprogram står under markeringen.



## Viktiga råd och tips för dig som tvättar

### Sortering av tvätt

- Låt inte tvätten ligga för länge, särskilt inte när den är fuktig. Fuktig tvätt möglar och luktar illa. Mögelfläckarna går inte att få bort.
- Kulörta plagg bör inte blandas med vita.
- Kulörta plagg och i synnerhet plagg, som inte är färgäkta skall tvättas separat första gången. De innehåller i regel överskottsfärg, som avges vid första tvätten.
- Linne kan tvättas som "bomull" eller "syntettvätt" men centrifugera bara en kort stund, annars bryts fibrerna.
- Strykfria material som polyester/bomull bör tvättas som "syntettvätt".
- Ömtåliga material som akryl och de flesta gardiner bör tvättas som "fintvätt".
- Ullprogrammet för denna maskin är godkänt av Woolmark för tvätt av maskintvättbara plagg som är märkta med en Woolmark-etikett, under förutsättning att tvättinstruktionerna på plaggets etikett och tvättmaskinens instruktioner följs. M9604. Andra ylletyper och -blandningar kan krympa eller filtas, om de tvättas i maskin. Ylle bör centrifugeras lätt efter tvätten.
- Besvärliga fläckar som gräs, rost, tjära, målarfärg, bläck osv, skall behandlas före tvätt. För att avlägsna målarfläckar kan lösningsmedel som t ex terpentin användas. I så fall får plagget inte tvättas, förrän det är helt torrt.

**Tvättmaskinsproducenten ansvarar inte för skador som beror på användning av lösningsmedel eller brännbara ämnen.**

### Temperaturer

- Vi rekommenderar att du tvättar vit bomull på 60° i stället för 95°C.
- Tvätta aldrig linne i högre temperatur än 60°, för då blir tyget tufsigt.
- Tvättäkta kulörtvätt kräver i regel 60°C, men är plaggen inte så smutsiga, blir de rena på 40°C.
- Vita och kulörta syntetmaterial kan normalt tvättas på 60°C, men ofta räcker 40°C om plaggen inte är så smutsiga.
- Kulörta plagg med risk för färgfällning och ömtåliga material bör aldrig tvättas på högre temperatur än 40°C.

### Hur mycket tvätt per omgång?

Eftersom det kan vara besvärligt att väga tvätten föreslår vi att du uppskattar vikten genom att se hur full trumman är:

**Bomull och linne:** Full trumma, men inte för tätt packat.

**Ej ömtåliga syntetmaterial:** Högst 2/3 trumma.

**Ömtåliga material, fintvätt och ylle:** Högst halvfull trumma.

### Innan tvätten läggs i maskinen skall:

- Alla revor och hål lagas.
- Lösa knappar sys fast.
- Blixtlås stängas.
- Fickor tömmas och stängas. Spikar, häftstift, gem och dylika föremål kan orsaka stor skada på tvättmaskinen och tvätten.

**Sådana skador täcks inte av konsumentköplagen.**

### Tvättmedel och tillsatser

Tvättresultatet beror bl a på vilket tvättmedel och vilken dosering du använder. Det finns speciella tvättmedel för vit-, kulör- och fintvätt samt ylle.

Använd bara tvättmedel som är av god kvalitet och som är avsedda för tvättmaskin.

Följ alltid tvättmedelsfabrikantens anvisningar och dosera tvättmedel i förhållande till tvättmängden, hur smutsigt godset är samt vattnets hårdhetsgrad. Har du hårt vatten, se avsnittet «Avkalkning». Är du osäker på vattnets hårdhetsgrad kan du kontakta kommunen.

Underdosering av tvättmedel kan ge återsmutsning i form av gråa noppor, bruna avtryck av trumman och dålig lukt i maskinen. Överdoserings av tvättmedel ökar belastningen på miljön. Även biologiskt nedbrytbara tvättmedel innehåller ämnen som i stora mängder kan skada den ekologiska balansen.

Kontrollera alltid plaggets tvättmärkning så att det tvättas vid rätt temperatur. Plagget kan missfärgas om det tvättas vid högre temperatur än vad som angivits.



## Koncentrerat tvättpulver

Stoppa inte in tillverkarens doseringsmått i maskinen utan häll tvättmedlet i facket.

Denna tvättmaskin har en tvättekniik som innebär minsta möjliga vattenmängd för att få tvätten ren. Risken finns därför att tvättmedlet inte löses upp under huvudtvätten och rester av tvättmedlet kan finnas kvar på plaggen efter programmets slut om doseringsmättet används i maskinen.

## Flytande tillsatser

Eventuella tillsatser som t ex sköljmedel skall hällas i facket «☼». Om du använder sköljmedel undviker du statisk elektricitet i plaggen, speciellt om tvätten torkas i en torktumlare.

Dosering enligt produkttillverkarens rekommendationer.



























## Flytande tvättmedel

Ett lämpligt flytande tvättmedel kan användas till låg- eller medeltemperaturprogram samt program utan förtvätt.

Häll flytande tvättmedel i facket ☼ i tvättmedelslådan omedelbart innan du startar programmet.

## Tvättmärkning

Ofta finner du att plaggen är försedda med tvättsymboler som anger hur de bör tvättas.

<p><b>NORMAL-TVÄTT</b></p>  <p><b>TVÄTT</b></p>  <p><b>SKÖN-TVÄTT</b></p>	 <p>tvätt i 95°</p>	 <p>tvätt i 60°</p>	 <p>tvätt i 40°</p>	 <p>tvätt i 30°</p>	 <p>handtvätt</p>	 <p>tvättas ej i vatten</p>
 <p><b>BLEKNING</b></p>	 <p>kan blekas i kallt vatten</p>			 <p>bleks ej</p>		
 <p><b>STRYKNING</b></p>	 <p>stryks vid högst 200°</p>	 <p>stryks vid högst 150°</p>	 <p>stryks vid högst 110°</p>	 <p>stryks ej</p>		
 <p><b>KEMTVÄTT</b></p>	 <p>kemtvätt i alla slags tvättvätskor</p>	 <p>kemtvätt i bensin, ren alkohol, perklorat, R111 och R113</p>	 <p>kemtvätt i bensin, ren alkohol och R113</p>	 <p>kemtvättas ej</p>		
 <p><b>TORKNING</b></p>	 <p>plantorkning</p>	 <p>droptorkning</p>	 <p>hängtorkning</p>	 <p>normal temp. låg temp. kan torkas i torktumlare</p>	 <p>torkas ej i torktumlare</p>	



## Viktiga råd och tips för dig som torkar

Maskinen arbetar efter kondensationsprincipen vid torkningen.

Vattenkranen skall därför vara öppen även under torkningen och avloppsslangen skall tömma ut vattnet i en vask eller ett avloppsrör.

### Vikt

Tvättstort	Max. vikt (torrvikt)
Vittvätt, kulörtvätt	2,5 kg
Syntetvätt	2 kg

### Varning:

**Om tvättvikten överskrider dessa värden måste tvätten delas upp innan den torkas. Annars försämras resultatet.**

### Tvättgods som inte bör torkas

- Särskilt känsligt tvättgods som syntetgardiner, ylle- och sidenplagg, kläder med metalldelar, nylonstrumpor, skrymmande tvättgods som jackor, sängkläder, täcken, sovsäckar och duntäcken bör inte torktumlas.
- Tvättgods stoppat med skumgummi eller liknande material får inte torktumlas. De kan utgöra brandfara.
- Inte heller material med rester av läggningssväska eller hårspray, nagellacksborttagare eller liknande lösningsmedel bör torktumlas. Det kan annars bildas skadliga ångor.

### Torksymboler på tvättmärken

Kontrollera alltid på tvättmärket om plagget kan torktumlas.

Följande symboler avser torkning:



Får torktumlas



Normal torkning (normal temperatur)



Skonsam torkning (låg temperatur)



Får ej torktumlas

### Torkningens längd

Torkningens längd kan variera beroende på

- hastigheten för sista centrifugeringen
- önskad torknivå
- tvättstort
- tvättvikt

De normala torktiderna tas upp i programöversikten. Efterhand som du lär känna din maskin kommer du att hitta de torktider som passar dig bäst beroende på tvättmaterial. Skriv ned tiderna så att du kommer ihåg dem till nästa gång.

### Extra torkning

Om tvätten fortfarande är fuktig när programmet är avslutat kan du välja ett kort torkprogram.

**Varning! För att inte tvätten skall bli skrynklig bör du undvika överdriven torkning.**

### Fiberrester

När du har torkat luddiga material, t.ex. nya handdukar, bör maskinen rengöras ordentligt, så att inga rester sitter kvar i trumman och fastnar på de kläder du torkar nästa gång.

**Kontrollera och rengör filtret efter varje torkning.**

## Så här använder du maskinen

### Endast tvätt

Innan du tvättar första gången, ska du köra ett tvättprogram på 60°C utan förtvätt och utan plagg för att göra ren tvätttrumman och invändiga delar. Fyll 1/2 dl tvättmedel i facket för huvudtvätt.

### 1. Lägg i tvätten

Öppna luckan.

Lägg in plaggen ett i taget så ovikta som möjligt.

Stäng luckan.

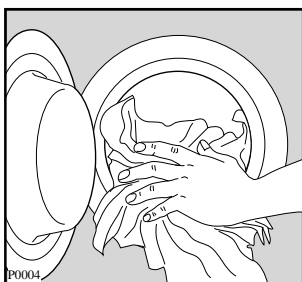

### 2. Fyll på tvättmedel och tillsätt sköljmedel

Dra ut tvättmedelslådan.

Fyll ett mått med den mängd tvättmedel som motsvarar tvättmängden och håll det i facket för huvudtvätten .

Om du förtvättar, skall en viss mängd tvättpulver också fyllas på i fack .

Häll sköljmedlet i facket med symbolen «», utan att maxnivån överskrids. Skjut in lådan.

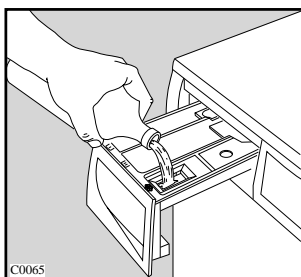
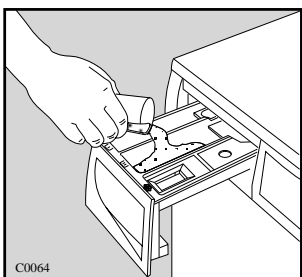

### 4. Tryck ned knapp om så behövs

### 5. Välj önskad temperatur

Vrid temperaturväljaren till önskat läge.

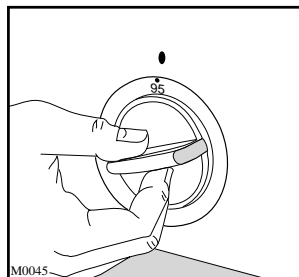

### 6. Välj önskat program och starta maskinen

Kontrollera innan att:

vattenkranen är öppen;

avloppsslangen är korrekt ansluten;

luckan är ordentligt stängd.

Vrid programväljaren medsols till önskat program.

Tryck på start-/stoppknappen: driftkontrollampen tänds och maskinen startar.

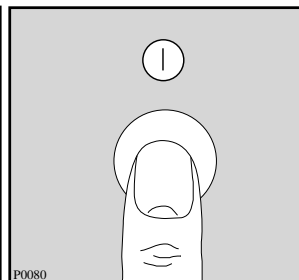
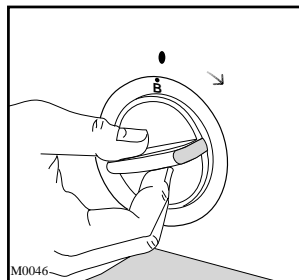

### 7. Avslutat program

När inställt program är avslutat stannar maskinen automatiskt.

Ett skontvättprogram slutar med sista sköljvattnet i maskinen för att förhindra att tvätten blir skrynklig. Välj program **P** för tömning och program **J** för kort centrifugering.

Luckan styrs av en säkring som gör att den först kan öppnas 1-2 minuter efter avslutat program.

Tryck ut start-/stoppknappen, driftkontrollampen släcks.

Ta ut tvätten.



Kontrollera att trumman är helt tom genom att vrida den runt med handen.

Låt luckan stå lite öppen när maskinen inte används så att lucktätningen bibehåller sin smidighet.

Efter avslutat program är det tillrådligt att dra ur kontakten och stänga vattenkranen.

# Programöversikt - Tvätt

## Normalprogram för bomull och linne

Program	Temperatur	Material	Program-beskrivning	Tilläggs-funktioner med knappar	Max. tvätt-mängd
<b>A</b>	<b>60°-95°</b>	VITTVÄTT MED FÖRTVÄTT hårt smutsade arbetskläder, lakan, dukar, underkläder, handdukar	Förtvätt 40°C, huvudtvätt 60°-95°C, 3 sköljningar, lång centrifugering		5 kg
<b>B</b>	<b>60°-95°</b>	VITTVÄTT UTAN FÖRTVÄTT normalsmutsade lakan, handdukar, kökshanddukar, underkläder	Tvätt 60°-95°C, 3 sköljningar, lång centrifugering		5 kg
<b>B*</b>	<b>30°-60°</b>	KULÖRTVÄTT UTAN FÖRTVÄTT underkläder, frotté, dukar, handdukar, lakan, skjortor, blusar	Tvätt 30°-60°C, 3 sköljningar, lång centrifugering.		5 kg
<b>C</b> Sköljningar	<b>KALL</b>	Extra sköljningar för handtvättade plagg	4 sköljningar, lång centrifugering		5 kg
<b>D</b> Centri-fugering		Normal centrifugering för handtvättad tvätt	Lång centrifugering		5 kg

\* Program **B** 60° är referensprogrammet för de värden som anges på etiketten med energiinformation, i enlighet med EU-bestämmelserna i direktivet 92/75/EEC.

### Viktigt!

- Program **B** inleds med en kortvarig tömning, varefter programväljaren automatiskt flyttas till vattenpåfyllningsläge.
- Vi avråder från att stänga av och på maskinen under drift. Detta kan ändra aktuellt programinne och ge otillfredsställande resultat.

# Programöversikt - Tvätt

## Skonprogram för syntetmaterial, fintvätt och ylle

Program	Temperatur	Material	Programbeskrivning	Tilläggfunktioner med knappar	Max. tvättmängd
<b>G</b>	<b>30°-60°</b>	SYNETTVÄTT MED FÖRTVÄTT hårt smutsade syntetmaterial, underkläder, skjortor, blusar	Förtvätt 40°C, huvudtvätt 30°-60°C, 3 sköljningar, sköljstopp		2,5 kg
<b>H</b>	<b>30°-60°</b>	SYNETTVÄTT UTAN FÖRTVÄTT syntetmaterial, underkläder, lätt smutsade skjortor	Huvudtvätt 30°-60°C, 3 sköljningar, sköljstopp		2,5 kg
<b>J</b> Kort centrifugering		Separat centrifugering av handtvättade plagg eller tömning och centrifugering efter dessa program	Tömning och kort centrifugering		2,5 kg
<b>L</b>	<b>30°-40°</b>	YLLE  tvättprogram för ylle, för plagg med yllesymbol eller med etikett/ märkning "Filtar ej" alternativt "Kan tvättas i maskin"	Huvudtvätt 30°-40°C, 3 sköljningar, sköljstopp		2 kg
<b>M</b>	<b>30°-40°</b>	FINTVÄTT för alla känsliga material, som t ex gardiner	Huvudtvätt 30°-40°C, 3 sköljningar, sköljstopp		2,5 kg
<b>N</b> Sköljningar	<b>30°-40°KALL</b>	Handtvättade plagg kan sköljas med det här programmet	3 sköljningar, sköljstopp		2,5 kg
<b>P</b> Tömning		Tömning av vatten efter dessa program (utan centrifugering)			-



Tänk på att sista sköljvattnet stannar kvar i maskinen efter programmets slut.

**OBS!** Om automatisk torkning väljs tillsammans med ett syntet-program avslutas tvättprogrammet med en centrifugering med 850 varv/min. istället för sköljstopp.

### Viktigt!

- Program **H** för syntetmaterial och **L** för ylle inleds med en kortvarig tömning, varefter programväljaren automatiskt flyttas till vattenpåfyllningsläge.
- Vi avråder från att stänga av och på maskinen under drift. Detta kan ändra aktuellt programminne och ge otillfredsställande resultat.

## Programöversikt - Torkning

Program	Torknivå	Material	Max. vikt	Centrifugerings-hastighet	Torktid i minuter
<b>F</b>		Bomull och linne (handdukar, T-shirts, badrockar)	2.5 kg	<b>850</b>	<b>svart fält</b> 90
			1 kg	<b>850</b>	60
<b>K</b>	Skåptorrt (*)  Plagg som inte skall strykas	Syntet och blandade material (tröjor, blusar, underkläder, kökshanddukar)	2 kg	<b>850</b>	<b>grått fält</b> 110
			1 kg	<b>850</b>	70
<b>F</b>	Stryktorrt  Plagg som skall strykas	Bomull och linne (lakan, dukar, skjortor etc.)	2.5 kg	<b>850</b>	<b>svart fält</b> 70
			1 kg	<b>850</b>	50

(\*) Torkprogrammet SKÅPTORRT för bomull är referensprogrammet för den information om energiförbrukning som anges i enlighet med EU-direktivet 92/75/EU.

### Manuell torkning

#### Maximal mängd tvätt:

- Vit- och kulörtvätt (bomull) 2,5 kg
- Syntettvätt 2 kg

Vattenkranen måste vara öppen och avloppsslangen ligga i hon eller vara ansluten till dräneringsröret.

1. Lägg i tvätten.
2. Välj torktid (inom området för hög eller låg temperatur).
3. Vrid programväljaren till läge **F** eller **K** beroende på typ av tvätt som skall torkas.
4. Starta programmet genom att trycka på start/stoppknappen.
5. Efter avslutat torkprogram, tryck på START/STOPP-knappen igen för att stänga av maskinen.
6. Efter avslutad torkning bör tvätten genast tas ut för att undvika skrynkling.

### Tvätt och torkning i ett (non-stop program)

**Varning!** Vid användning av ett non-stop-program är det mycket viktigt att maxvolymerna, 2,5 kg för bomull och 2 kg för syntet, inte överskrids.

1. Lägg i tvätten.
2. Tillsätt tvättmedel och sköljmedel.  
**Använd inte doseringsmått/boll när du använder ett non-stop-program. Plastmaterialet tål inte de höga temperaturerna i trumman under torkningen.**
3. Välj önskat program.
4. Välj torktid.
5. Starta programmet genom att trycka på start/stoppknappen.
6. Efter avslutat torkprogram, tryck på START/STOPP-knappen igen för att stänga av maskinen.
7. Efter avslutad torkning bör tvätten genast tas ut för att undvika skrynkling.

# Skötsel och rengöring

## Rengöring av höljet

Maskinen rengörs utvändigt med **ett mildt handdiskmedel**. Tvätta efter med rent vatten och torka av.

**Viktigt:** Sprithaltiga rengöringsmedel, thinner eller dylikt får inte användas.

## Rengöring av tvättmedelslådan

Efter en tid kommer tvättmedel och sköljmedel att orsaka avlagringar i lådan. Den bör därför göras ren med jämna mellanrum genom spolning med vatten.

Ta vid behov ut lådan ur maskinen genom att trycka ned tappen som sitter upptill till vänster.

För att underlätta rengöringen kan den övre delen av facken för tillsatsmedel tas bort.

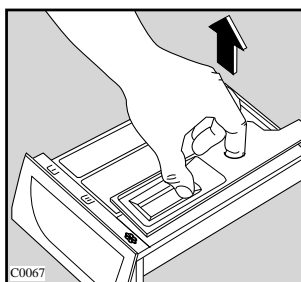
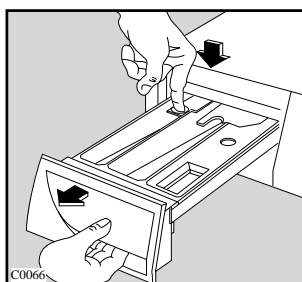

## Rengöring av lådöppningen

Tvättmedel kan också avlagras inuti lådöppningen. Rengöring här kan t ex ske med en gammal tandborste. När du är färdig med rengöringen sätt tillbaka lådan och kör en sköljning utan tvätt.

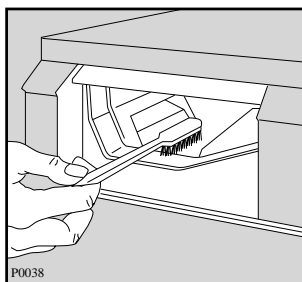

## Rengöring av avloppssilen

Avloppssilen samlar upp trådar och partiklar från tvätten.

Kontrollera regelbundet, att silen är ren så att avloppet från maskinen inte täpps till.

Regelbunden rengöring av silen sker enligt följande:

1. Den lilla luckan, som täcker silen, öppnas.
2. Ett kärl placeras under och silen skruvas ur genom att den vrids åt vänster.

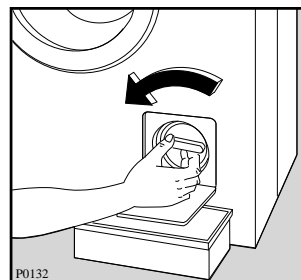
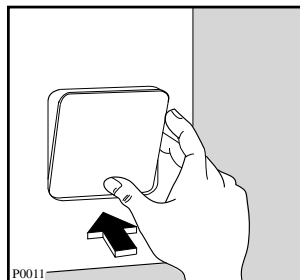

3. Silen avlägsnas.
4. Gör den ordentligt ren under rinnande vatten.
5. Sätt tillbaka silen och stäng luckan.

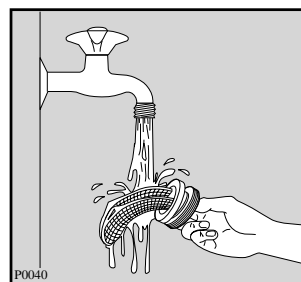
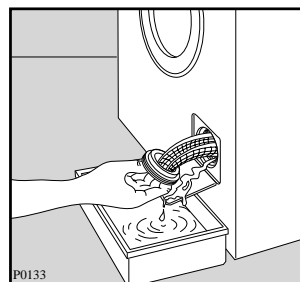

## Rengöring av tilloppsslangens filter

Om du märker, att det tar lång tid att fylla maskinen, bör du kontrollera att tilloppsslangens filter inte är igensatt.

Stäng vattenkranen och skruva loss tilloppsslangen från vattenkranen. Rengör filtret med t ex en tandborste. Skruva fast tilloppsslangen på vattenkranen.

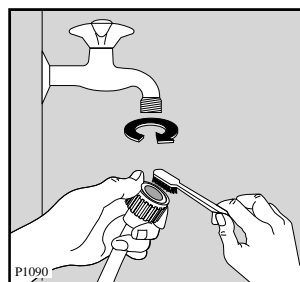

## Rengöring av maskinen

Tvättar du ofta vid låga temperaturer och/eller tillsätter lite tvättmedel, bör du göra ren tvättmaskinen någon gång i månaden. Då förhindras mögelväxt och dålig lukt i maskinen. Normaldosera med tvättmedel och kör ett tvättprogram **utan tvätt** vid så hög temperatur som möjligt (95°C).

## Avkalkning av maskinen

Om vattnets hårdhetsgrad är högre än 7°dH skall maskinen rengöras minst 4 gånger per år.

Kalkavlagringar på t.ex. värmelementet förkortar dess livslängd.

Dosera med ca 1,5 dl citronsyra istället för tvättmedel och kör ett tvättprogram **utan tvätt** vid så hög temperatur som möjligt.

(Kontakta din kommun för att få veta vattnets hårdhetsgrad).

## Nödtömning

Gör så här om du av någon anledning måste tömma maskinen manuellt:

1. Bryt strömmen.
2. Stäng vattenkranen.
3. Vänta tills det eventuellt uppvärmda tvättvattnet har svalnat.
4. Lägg ner avloppsslangens ände i en hink eller golvbrunn.

Skulle detta vara omöjligt på grund av maskinens placering, lossa och skruva ur silen istället och låt vattnet rinna ut den vägen.

## Åtgärd vid frysrisk

Om din maskin skulle utsättas för temperaturer under 0°C, så måste följande åtgärder vidtas:

1. Stäng vattenkranen och skruva av tillloppsslangen från kranen.
2. Lägg ned tilllopps- och avloppsslangens ände i golvbrunnen eller i en hink.
3. Välj program "Tömning" och kör programmet tills det är avslutat.
4. Anslut åter tilllopps- och avloppsslangen.
5. Tryck ut START/STOPP-knappen för att stänga av maskinen.

På det här sättet ser du till att det inte finns vatten kvar i maskinen, som skulle kunna orsaka skada om det fryser.



## Om maskinen inte fungerar

Här hittar du information om hur du själv kan försöka avhjälpa vissa mindre fel och driftstörningar, innan du tillkallar en servicetekniker.

<b>• TYP AV PROBLEM</b>	<b>• MÖJLIG ORSAK</b>
<b>• Maskinen startar inte:</b>	<ul style="list-style-type: none"><li>• Är säkringarna hela?</li><li>• Sitter stickkontakten ordentligt i vägguttaget?</li><li>• Är luckan till maskinen riktigt stängd?</li><li>• Är vattenkranen öppen?</li><li>• Är START/STOPP-knappen intryckt?</li></ul>
<b>• Maskinen fylls inte med vatten:</b>	<ul style="list-style-type: none"><li>• Är vattenkranen öppen? Kommer det vatten ur kranen? Är vattentrycket tillräckligt?</li><li>• Är tilloppsslangen klämd eller bockad?</li><li>• Är tilloppsslangens filter igensatt?</li><li>• Är luckan riktigt stängd?</li></ul>
<b>• Maskinen fylls med vatten, men töms omedelbart:</b>	<ul style="list-style-type: none"><li>• Är avloppsslangen riktigt placerad? Slangen måste ledas upp min. 60 cm innan den leds till ett avlopp.</li></ul>
<b>• Maskinen centrifugerar inte/töms inte:</b>	<ul style="list-style-type: none"><li>• Ligger avloppsslangen riktigt, utan veck?</li><li>• Är avloppssilen igensatt? Rengör regelbundet</li><li>• Har du valt ett skonprogram?</li></ul>
<b>• Maskinen vibrerar/oljud från maskinen:</b>	<ul style="list-style-type: none"><li>• Är alla transportsäkringar borttagna?</li><li>• Står tvättmaskinen stabilt och plant?</li><li>• Finns det tillräckligt med utrymme mellan tvättmaskinen och ev. vägg eller skåp?</li><li>• För mycket tvättgods i trumman?</li><li>• Ojämn fördelning av tvättgods i trumman (obalans).</li></ul>
<b>• Vatten rinner ut på golvet:</b>	<ul style="list-style-type: none"><li>• Är tvättmedlet riktigt doserat? (för mycket tvättmedel kan ge överskumning)</li><li>• Är tvättmedlet avsett för maskintvätt?</li><li>• Är tvättmedelsfacken rengjorda och utan stopp?</li><li>• Är avloppsslangen riktigt fäst?</li><li>• Är avloppssilen åter på plats efter rengöring?</li><li>• Är slangen tät? Finns det läckor i någon av kopplingarna eller vid kranen?</li></ul>
<b>• Luckan kan inte öppnas:</b>	<ul style="list-style-type: none"><li>• Är ett program igång?</li><li>• Är luckan låst?</li><li>• Finns det vatten i maskinen?</li></ul>

• TYP AV PROBLEM	• MÖJLIG ORSAK
• <b>Dålig lukt i maskinen:</b>	<ul style="list-style-type: none"> <li>• För låg tvättmedelsdosering.</li> <li>• Då 40°C program används ofta och 60/95°C program sällan eller aldrig.</li> <li>• Då maskinen inte har använts på länge <b>Åtgärd:</b> Tvätta en tom maskin med normal dosering tvättmedel vid 95°C.</li> </ul>
• <b>Centrifugeringen startar med fördröjning, eller tvätten centrifugeras inte när programmet avslutas:</b>	<ul style="list-style-type: none"> <li>• Maskinens elektroniska kontrollsystem för obalans reagerar på en felaktig fördelning av tvätten. Tvätten omfördelas genom att trumman ändrar riktning och centrifugeringen börjar igen – åt andra hållet. Detta kan upprepas flera gånger tills det inte längre uppstår någon obalans och en normal centrifugering kan genomföras. Fasen där tvätten omfördelas varar ca 20 minuter. Om tvätten fortfarande inte är i balans efter denna tid, genomför maskinen ingen centrifugering.</li> </ul>
• <b>Ovanliga ljud:</b>	<ul style="list-style-type: none"> <li>• Maskinen har ett modernt drivsystem som jämfört med tidigare drivsystem alstrar avvikande ljud. Det nya drivsystemet möjliggör mjukstart och en bättre tvättfördelning vid centrifugeringen. Härigenom förbättras stabiliteten.</li> </ul>
• <b>Inget vatten syns i trumman:</b>	<ul style="list-style-type: none"> <li>• Moderna tvättmaskiner arbetar mycket sparsamt med små vattenmängder. Trots det blir tvätt- och sköljresultatet fullgott.</li> </ul>
• <b>Otillfredsställande tvättresultat:</b>	<ul style="list-style-type: none"> <li>• För lite tvättmedel eller olämpligt tvättmedel har använts.</li> <li>• Envisa fläckar har inte förbehandlats och bearbetats före tvätt.</li> <li>• Fel temperatur eller fel program har valts.</li> <li>• För stor mängd tvätt i maskinen.</li> </ul>
• <b>Tvättmedelsrester kvar efter tvätt:</b>	<ul style="list-style-type: none"> <li>• Den troligaste orsaken är att det finns komponenter i tvättmedlet som inte kan lösas upp. Tvättmedelsrester på plaggen är inte ett tecken på otillräcklig sköljning. Borsta eller skaka plaggen. Skölj dem på nytt om det behövs.</li> </ul>
• <b>Skum kvar efter sista sköljningen:</b>	<ul style="list-style-type: none"> <li>• Moderna tvättmedel kan bilda skum även efter sköljning, men det påverkar inte själva tvättresultatet.</li> </ul>
• <b>Maskinen torkar inte eller tvätten är inte tillräckligt torr:</b>	<ul style="list-style-type: none"> <li>• Vattenkranen är stängd.</li> <li>• Filtret är igensatt.</li> <li>• Fel torkprogram eller torktid har valts.</li> <li>• För mycket tvätt i maskinen.</li> <li>• Tvätten är inte tillräckligt centrifugerad före torkningen.</li> </ul>

## Service och reservdelar

I Finland alla servicearbeten, reservdelsbeställningar och eventuella reparationer får utföras endast av ett auktoriserat serviceföretag. Information om det närmaste auktoriserade serviceföretaget får du från numret 0200-2662 (0,1597 €/min (0.95 mk/min) + pvm)\* eller telefonkatalogens gula sidor "hushållsapparatservice". För att säkra maskinens klanderfria funktion skall man vid reparationer endast använda originala reservdelar. För service i Finland ansvarar Oy Electrolux Kotitalouskoneet Ab - HUOLTOLUX, i Björneborg, Tel. (02) 622 33 00.

\*När du beställer service eller reservdelar bör du ha maskinens produktnummer och modellbeteckning till hands.

Den informationen står på dataskylten.

Modell.....  
 Prod nr.....  
 Serie nr.....  
 Inköpsdatum.....

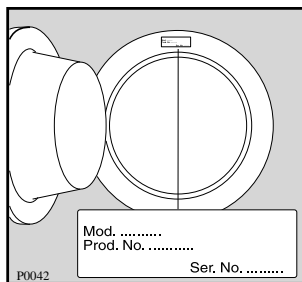

## Konsumentrådgivning

Om du har frågor som gäller din produkt eller dess användning, kan du ringa till vår konsumentrådgivning tel. 0200-2662 (0,1597 €/min (0.95 mk/min) + pvm).

## Garanti

Produkten har två års garanti.

Garantivillkoren uppfyller branchens allmänna villkor vilka tillhandahålls av leverantören eller återförsäljaren.

Spara kvittot som verifikation på inköpsdatumet.

Kostnaderna kan debiteras även under den tid som omfattas av kostnadsfri service om:

- reklamationen är omotiverad
- anvisningarna i bruksanvisningen inte har följts.

## Tekniska data

Mått	Bredd	60 cm	
	Höjd	85 cm	
	Djup	58 cm	
Elanslutning	Spänning	220-230 V/50Hz	
	Max. effektförbrukning	2200W 10A	
Vattentryck	Minimum	50kPa	
	Maximum	800kPa	
Rekommenderad maximal mängd	Normaltvätt Syntettvätt Fintvätt Ylle	<b>Tvätt</b>	<b>Torkning</b>
		5 kg	2,5 kg
		2,5 kg	2 kg
		2,5 kg	-
2 kg	-		
Centrifugering	Max	850 v/min.	



Denna apparat uppfyller kraven i EG-direktiv 89/336/EEG, 73/23/EEG.

# Installation

## Uppackning



Lämna förpackningsmaterialet på ett sådant sätt att små barn inte kan leka med det.

## Tillbehör

Förminskningsnippl 3/4"-1/2"

## Transportsäkring



Tvätttrumman är låst med säkringar för att inte skadas under transporten. Dessa säkringar måste tas bort innan maskinen kopplas in:

1. Lossa höger skruv på baksidan och ta ur den (använd skiftnyckel).

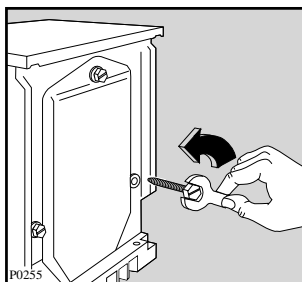

2. Lägg maskinen med baksidan nedåt och kontrollera att slangarna inte kläms.
3. Lägg lite polystyrenemballage mellan maskinen och golvet.
4. Avlägsna polystyrenblocket från motorn och lossa de två plastpåsar.
5. Ta försiktigt ut den högra plastpåsen (1) med polystyrenblocket genom att föra den in mot mitten av maskinen. Dra därefter ut påsen.
6. Ta bort den vänstra plastpåsen (2) med polystyrenblocket på samma sätt genom att föra den in mot mitten av maskinen. Dra därefter ut påsen.

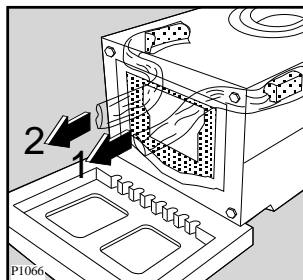
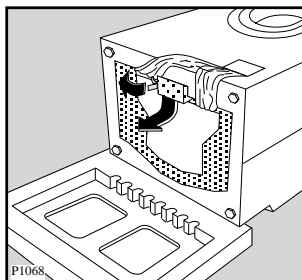

7. Ta bort polystyrenunderlaget, ställ maskinen upp och lossa de sista två skruvarna baktill.
8. Ta ut de tre plastbultarna och täpp till de tre hålen med de tre plastpluggarna, som ligger i påsen med bruksanvisningen.

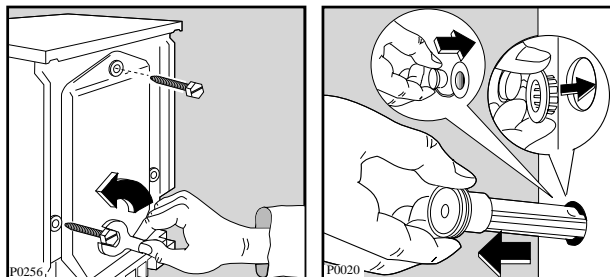

**OBS!** Spara transportsäkringarna om maskinen vid någon senare tidpunkt skall transporteras igen.

## Placering

Maskinen får inte placeras för nära vägg eller skåp. Under centrifugering är vibrationer normalt och oundvikligt. Speciellt om tvättmaskinen placeras på ett fjädrande golv, vilket är mycket olämpligt.



Den får inte placeras på sockel, fundament eller liknande, eftersom det då finns risk för tippning under centrifugeringen.

Om kran, avlopp och ström uttag inte är placerade i närheten av maskinen, bör VVS-/el-tekniker tillkallas för att flytta kran/avlopp/ström uttag.

Placeras tvättmaskinen i ett utrymme där frysrisk finns (under 0°C), se åtgärd under avsnitt «Skötsel och rengöring».

## Nivåjustering

Maskinen måste stå plant på ett fast och stabilt underlag för att fungera bra. Justera fötterna så att maskinen står vågrätt.

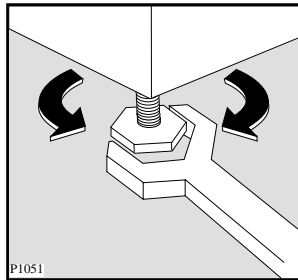

## Vattenanslutning

Maskinen levereras med en tilloppsslang som sitter monterad baktill på maskinen. Använd denna slang för vattenanslutningen. Utnyttja inte någon annan slang som använts tidigare. Slangen kan vridas åt höger eller vänster för att underlätta installationen. Lossa anslutningsmuttern och vrid åt önskat håll. Dra sedan åt muttern ordentligt för att förhindra läckage.

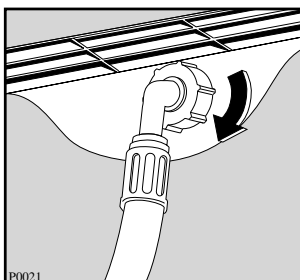

**OBS!** Även om du inte behöver vrida slangen skall du alltid kontrollera att muttern är åtdragen.

Vattenanslutningen kopplas till kallvatten. Arbetet bör utföras av en kunnig VVS- installatör. Maskinen skall anslutas via en avstängningskran. På marknaden finns olika typgodkända kranar och kranatsar.

Vattentrycket skall vara 50-800 kPa (0,5-8 kp/cm<sup>2</sup>)

**Viktigt:** Glöm inte att passa in förminskningsnippeln 3/4"-1/2" i låsringen (om den behövs).

Tilloppsslangen får inte förlängas. Är den för kort - ersätt hela slangen med en längre högtrycksslang.

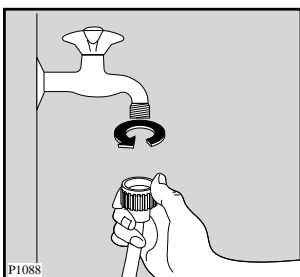

## Avloppsanslutning

**Avloppsslangens ända kan placeras på tre sätt:**

**Över kanten på en vask:** I det fallet skall du försäkra dig om, att slangen inte kan röra sig, när vattnet töms ut. Den kan t ex fästas i väggen med en krok eller bindas fast vid kranen med ett snöre.

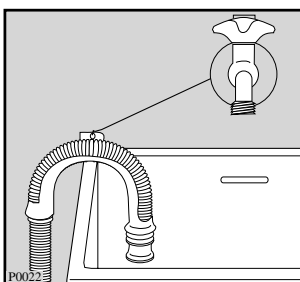

**Anslutning till golvbrunn:** Fäst ett rör på väggen, 60-80 cm från golvet och anslut avloppsslangen till röret. Avloppsslangens ändstycke skall vara ventilerat, d.v.s. rörets invändiga diameter skall vara min. 40 mm. Se till att slangen sitter fast och inte kan lossna.

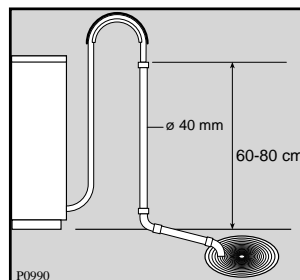

**Anslutning till vattenlås:** Då avloppsslangen ansluts till ett vattenlås under en tvätt- eller diskho, måste du kapa pipen på vattenlåset för att få största möjliga öppning så att maskinen kan tömmas ordentligt.

Avloppsslangen är 170 cm lång och får förlängas till max. 400 cm.

Använd en förlängnings slang med en invändig diameter, som minst motsvarar originalslangens diameter och använd en lämplig slangkoppling.

Placera alltid slangen längs golvet och lyfta endast upp slangen vid avloppet, min 60 cm och max 100 cm från maskinens botten.

**Kontrollera att inga veck uppstår på avloppsslangen.**

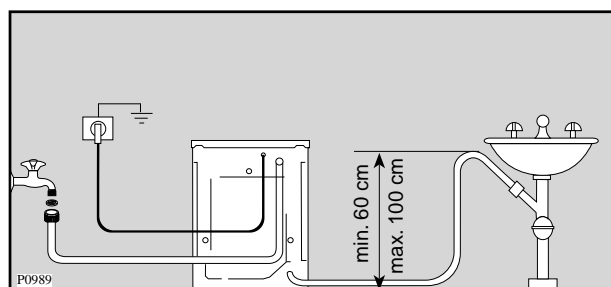

## Elektrisk anslutning

Maskinen levereras med sladd och stickkontakt för anslutning till 220-230 V 1 fas 10 A. Vid placering i våtutrymmen t ex. badrum skall maskinen anslutas fast enligt gällande bestämmelser. Fast elanslutning får endast utföras av behörig elinstallatör.



Om anslutningssladden måste bytas ut skall detta arbete utföras av auktoriserad service.

Efter att maskinen har ställts upp skall det gå att kunna komma åt elledningen.

## Hyvä asiakas,

Ole hyvä ja lue tämä käyttöohje huolellisesti ja huomioi erityisesti turvallisuusohjeet ensimmäisillä sivuilla. Suosittelemme, että säilytät tämän käyttöohjeen huolellisesti myöhempää käyttöä varten ja annat sen edelleen myös pesukoneen mahdolliselle uudelle käyttäjälle.

## Kuljetusvauriot

Pakkauksen purkamisen yhteydessä tarkistetaan, ettei kone ole vaurioitunut kuljetuksessa.

**HUOMIO!** Mikäli kone on vaurioitunut, on siitä välittömästi ilmoitettava jälleenmyyjälle.

## Opas käyttöohjeen käyttämiseen

Käyttöohjeen muutamat kappaleet on merkitty tietyllä symbolilla. Nämä symbolit tarkoittavat seuraavaa:



Kappaleessa annetaan tärkeää tietoa pesukoneen käytöstä, jonka huomiotta jättäminen voi aiheuttaa laitteeseen teknisiä vikoja.



Kappaleessa annetaan tietoa, joka on erityisen tärkeää pesukoneesi moitteettomalle toiminnalle.



Kappaleessa on tärkeää tietoa ympäristönsuojelusta.

**Me suojelemme luontoa käyttämällä uusiopaperia.**

## Sisällysluettelo

<b>Turvallisuusohjeet</b>	<b>39</b>	<b>Ohjelmataulukko: Kuivaus</b>	<b>48</b>
<b>Hävittäminen</b>	<b>40</b>	Kuivaus	48
<b>Vinkkejä käyttöohjeen lukemiseen</b>	<b>40</b>	Pesu ja kuivaus samassa ohjelmassa	48
<b>KÄYTTÄJÄLLE</b>		<b>Hoito</b>	<b>49</b>
<b>Koneen kuvaus</b>	<b>40</b>	Koneen runko	49
<b>Käyttö</b>	<b>41</b>	Pesuainekotelo	49
Ohjelmapaneeli	41	Kotelosyvyyden	49
Pesukoneen valitsimet	41	Nukkasuodatin	49
<b>Pesuvihjeitä</b>	<b>42</b>	Vedentulosuodatin	49
Pyykin lajittelu	42	Pesukoneen puhdistus	50
Lämpötilat	42	Kalkin poisto	50
Koneen enimmäistäyttömäärä	42	Suojeltava jäätymiseltä	50
Pesuaineet ja lisäaineet	42	Veden tyhjennys käsin	50
<b>Kuivausvihjeitä</b>	<b>43</b>	<b>Jos pesukone ei toimi</b>	<b>51-52</b>
Pyykin määrä	43	Huolto ja varaosat	53
Vaatteet, joita ei saa kuivattaa koneellisesti	43	Kuluttajaneuvonta	53
Vaatteissa olevat kuivatusmerkit	43	Maahantuoja	53
Kuivauksen kesto	43	Takuu	53
Ylimääräinen kuivaus	43	<b>ASENTAJALLE</b>	
Koneeseen jäävä nukka	43	<b>Tekniset tiedot</b>	<b>53</b>
<b>Pesumerkinnät</b>	<b>44</b>	<b>Asennus</b>	<b>54</b>
<b>Koneen täyttö ja käynnistys</b>	<b>45</b>	Pakkauksen purkaminen	54
Koneen täyttö	45	Tarvikkeet	54
Annostelet pesuaine koteloon ja annostelet huuhteluaine tarvittaessa	45	Kuljetustuet	54
Valitse lämpötila	45	Sijoitus	54
Valitse haluamasi ohjelma ja käynnistä kone	45	Tasainen sijoitus	54
Pesuohjelman päätyttyä	45	Vesiliitäntä	55
<b>Ohjelmataulukko: Pesu</b>	<b>46-47</b>	Viemäriiliitäntä	55
		Sähköiliitäntä	55



## Turvallisuusohjeet

Seuraavat varoitukset ovat tärkeitä yleisen turvallisuuden kannalta. Lue ne huolella ennen koneen asennusta tai käyttöä.

### Yleinen turvallisuus

- Vian ilmetessä älä yritä korjata sitä itse. Ammattitaidottoman henkilön suorittamat korjaukset voivat aiheuttaa vaurioita.
- Jos korjauksia tarvitaan, ota yhteys valtuutettuun huoltoliikkeeseen ja kysy alkuperäisiä varaosia.
- Kone on suunniteltu aikuisten käyttöön. Älä anna lasten koskea ohjelmointivalitsimiin tai leikkiä koneella.
- Veden lämmitysvaiheen aikana luukun lasi on kuuma. Älä koske siihen.
- Katso aina, että rumpu on tyhjä, ennen kuin aloitat sen täyttämisen ja käynnistät koneen.

### Asentaminen

- Kaikki pakkauksen osat täytyy poistaa ennen koneen käyttöönottoa. Koneelle tai viereisille kalusteille saattaa aiheutua vakavia vaurioita, jos koneen kuljetustukia ei poisteta tai jos ne jätetään osittain paikalleen.
- Kaikki asennustyöt saa suorittaa vain ammattitaitoinen henkilö. Ammattitaidottoman henkilön tekemät työt voivat heikentää laitteen toimintaa ja aiheuttaa henkilö- tai aineellisia vaurioita.
- Tarkista, ettei koneen liitäntäjohto ole koneen alla eivätkä koneen tulo- ja poistoletkut ole mutkalla tai painuneet kokoon.
- Jos kone asetetaan matolle, varmista, että ilma pääsee kiertämään vapaasti säätäjalkojen ja lattian välissä.

### Käyttö

- Pesukone on tarkoitettu normaalissa kotitalouskäytössä vaatteiden pesuun tämän käyttöohjeen mukaan. Sitä ei saa käyttää muihin tarkoituksiin, kuin mitä varten se on suunniteltu.
- Pese vain sellaisia vaatteita, jotka ovat konepesun kestäviä. Noudata vaatteissa olevia pesuohjeita.
- Älä ylikuormita konetta. Noudata käyttöohjeen ohjeita.
- Tarkista ennen koneeseen laittamista, että kaikki taskut ovat tyhjiä. Irralliset pikkuesineet kuten kolikot, hakaneulat, neulat ja ruuvit voivat aiheuttaa vakavia vaurioita koneelle.

- Älä pese koneella bensiinissä, metanoli-alkoholissa, trikloorietyleenissä tms. likaantuneita vaatteita. Jos tällaisia nesteitä on käytetty tahranpoistoon ennen pesua, odota kunnes ne ovat täydellisesti haihtuneet vaatteelta ennen sen laittamista koneeseen.
- Laita pienet vaatteet, kuten sukat, vyöt jne. pesupussiin tai tynnyliinaan estääksesi niiden juuttumisen rummun ja pesualtaan väliin.
- Jos laitat pesuaineen koneeseen muovisessa annostelupallossa, poista pallo rummusta ennen kuivaustoiminnon valitsemista.
- **Räjähdyksivaara:** Älä koskaan kuivaa koneellisesti vaatteita, joissa voi olla herkästi syttyviä liuotainaineita (bensiniä, alkoholia, tahranpoistoainetta jne.), koska aineet voivat aiheuttaa räjähdysten höyrystyessään. Vain vedellä pestyjä vaatteita saa kuivata.
- Noudata huuhteluaineen annostusohjeita. Liian suuri annostus saattaa vaurioittaa vaatteita.
- Jätä koneen luukku hieman raolleen, kun et käytä konetta. Tämä säästää luukun tiivistettä ja ehkäisee tunkkaisen hajun muodostumista.
- Tarkista aina, että vesi on poistunut ennen koneen luukun avaamista. Jos näin ei ole, poista vesi käyttöohjeen ohjeiden mukaisesti.
- Irrota koneen pistotulppa pistorasiasta ja sulje vesihana aina käytön jälkeen.

### Lapsiturvallisuus

- Lapset eivät yleensä ole tietoisia sähkölaitteiden vaarallisuudesta. Koneen käydessä lapsia pitää valvoa eikä heidän saa antaa leikkiä koneella.
- Pakkausmateriaalit (esim. muovikalvo, polystyreeni) voivat olla vaaraksi lapsille – tukehtumisvaara! Pidä ne lasten ulottumattomissa.
- Pidä kaikki pesuaineet turvallisessa paikassa lasten ulottumattomissa.
- Jos kone aiotaan romuttaa, irrota pistotulppa pistorasiasta ja katkaise liitosjohto pesukoneen puoleisesta päästä. Tee luukun lukko käyttökelvottomaksi.



## Hävittäminen

### Pakkausmateriaalit

Materiaalit, jotka on merkitty symbolilla ♻️ ovat kierrätettäviä.

>PE< polyeteeni

>PS< polystyreeni

>PP< polypropyleeni

Tämä tarkoittaa, että materiaalit voidaan kierrättää viemällä ne niille tarkoitettuihin keräyslaatikoihin.

### Kone

Vie vanha koneesi viralliselle kaatopaikalle. Tarvittaessa ota yhteyttä kuntasi jäteasioita hoitavaan viranomaiseen. Auta pitämään ympäristömme puhtaana!



## Vinkkejä käyttöohjeen lukemiseen

Veden, energian ja ympäristön säästämiseksi suosittelemme, että noudatat seuraavia vinkkejä:

- Hieman likainen pyykki voidaan pestä ilman esipesua pesuaineen, veden ja ajan säästämiseksi (suojelet myös ympäristöä!).
- Pese vain täysiä koneellisia (sekä pesu- että kuivausvaiheessa).
- Käytä pientä pyykkimäärää pestessä vain puolet tai 2/3 suositellusta pesuainemäärästä.

- Tahrat ja kevyt lika voidaan poistaa oikealla esikäsitteilyllä; sen jälkeen pyykki voidaan pestä alhaisemmassa lämpötilassa.
- Annostele pesuainetta veden kovuuden, likaantumisasteen ja pyykin määrän mukaan.
- Kone kuluttaa vähemmän energiaa, jos pyykki lingotaan **kunnolla** ennen kuivausta.

## Koneen kuvaus

- 1 Pesuainekotelo
- 2 Ohjelmakortti
- 3 Ohjelmapaneeli
- 4 Nukkasuodatin
- 5 Säätojalat

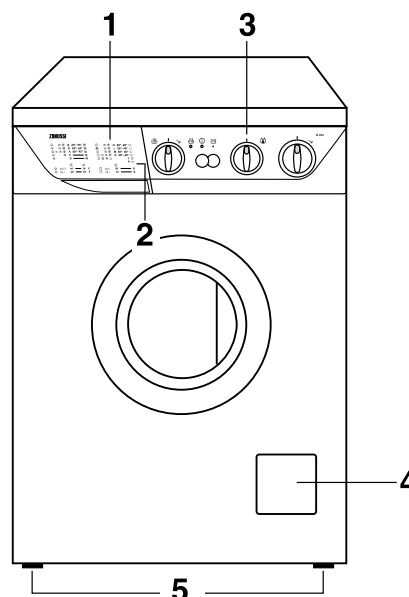



# Käyttö

## Ohjelmanpaneeli

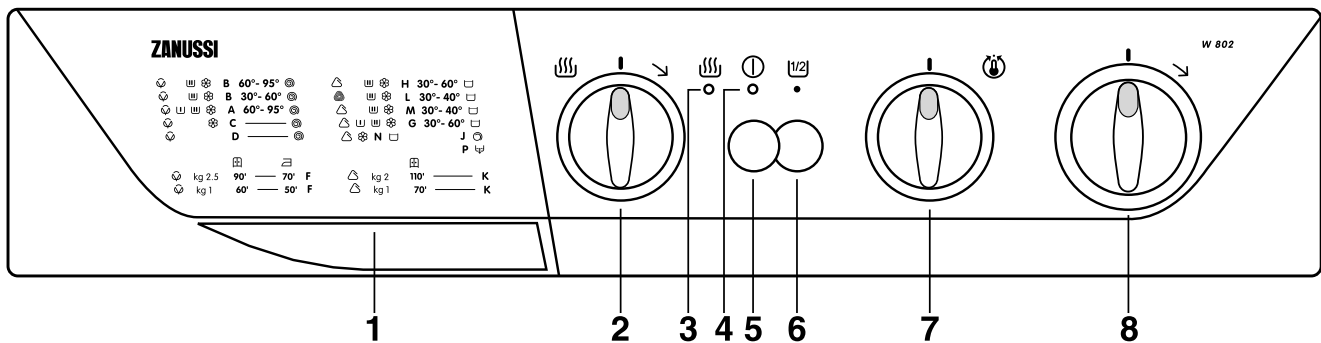

### 1 Pesuainekotelot

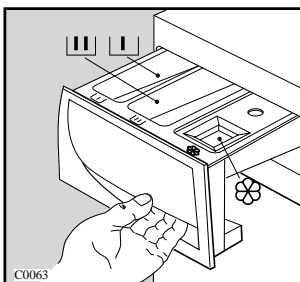

 Espesuaine

 Pesuaine

 Huuhteluaine

### 2 Kuivausajan valitsin

Vääntämällä myötäpäivään valitaan kuivausaika:  
**musta alue:** kuivaus normaalilla lämpötilalla (valko-/kirjopyykki)

**harmaa alue:** kuivaus alhaisemmalla lämpötilalla (siliävät).

- Automaattisessa kuivauksessa (Non-stop-ohjelma) kone aloittaa kuivauksen heti pesuohjelman päättyttyä.
- **Tärkeää! Muista, että maksimitäyttömäärä on 2,5 kg valko- ja kirjopesussa ja 2 kg siliävien pesussa.**
- Kuivaus voidaan valita manuaalisesti ohjelmissa **F** ja **K**.

### Jäähdytys

Pyykin jäähdytys käynnistyy automaattisesti 10 min ennen ohjelman päättymistä.

Jäähdytysvaihetta ei saa missään tapauksessa lyhentää, lopettaa kesken tai kytkeä pois toiminnasta, koska pyykki voi vahingoittua.

### 3 Kuivauksen merkkivalo

Tämä valo syttyy, kun kuivausohjelma **F** tai **K** on toiminnassa.

### 4 Virran merkkivalo

Merkkivalo palaa virran ollessa kytkettynä.

### 5 Verkkokytkin

Pesuohjelma käynnistyy valitsinta painamalla. Ohjelman ollessa käynnissä valitsinta painamalla kone voidaan pysäyttää pyykin lisäämiseksi. Painettaessa valitsinta uudelleen kone käynnistyy ja ohjelma jatkuu. Kun ohjelma on päättynyt, virta katkaistaan koneesta valitsinta painamalla.

### 6 Valitsin puolikoneellisen valitsemista varten

Paina tätä valitsinta veden kulutuksen vähentämiseksi huuhtelussa silloin, kun kone on vain puoliksi täynnä (2,5 kg puuvillapyykkiä).

### 7 Lämpötilanvalitsin

Valitse tällä valitsimella haluamasi pesulämpötila. Käyttöohjeen kohdassa "Ohjelmataulukko" esitellään eri ohjelmissa suositeltavat lämpötilat. Valitsinta voidaan kääntää sekä myötä- että vastapäivään. Valitsimen ollessa merkin  kohdalla vettä ei lämmitetä.

### 8 Ohjelmanvalitsin

Valitse haluamasi pesuohjelma kääntämällä valitsinta myötäpäivään.



## Pesuvihjeitä

### Pyykin lajittelu

- Likaista pyykkiä ei tule säilyttää liian kauan. Tämä koskee eritoten kosteita vaatteita, joihin saattaa tulla hometta. Hometahrat eivät lähde pois pesussa.
- Tutustu huolellisesti tämän ohjekirjasen merkkien selvityksiin, jotka koskevat vaatteissa olevia pesuohjeita.
- Kiinnitä erityisesti huomiota seuraaviin seikkoihin:
- Astian alla oleva viiva merkitsee sitä, että vaatekappaletta ei tule pestä lujille kangaslaaduille kuten puuvillalle ja pellavalle tarkoitetuilla ohjelmilla.
- Pese valkoiset ja värilliset vaatekappaleet erikseen.
- Pese siliävät vaatekappaleet tekokuiduille tarkoitetuilla ohjelmilla (esim. polyesteri/puuvilla).
- Arat materiaalit kuten akryyli ja useimmat verhoaukkaat tulee pestä hienopesussa.
- Woolmark on hyväksynyt tämän pesukoneen villaohjelman käytettäväksi Woolmark -etiketillä varustettujen konepestävien villavaatteiden pesuun edellyttäen, että vaateen etiketissä olevia pesuohjeita ja pesukoneen ohjeita noudatetaan. M9604. Muut villatyypit tai -sekoitteet saattavat kutistua tai vanuttua konepesussa.

Villaiset vaatekappaleet lingotaan lyhyesti heti pesun jälkeen.

### Lämpötilat

- Valkoiselle puuvillalle ja pellavalle suosittelemme 60°C 95°C:n sijasta. Jos pyykki ei ole kovin likaista, se puhdistuu yhtä tehokkaasti kuin korkeammassa lämpötilassa, ja energiaa säästyy jopa 30%. Sama koskee osittain myös väriäpäästämätöntä kirjopyykkiä, joka pestään normaalisti 60°C:ssa. Mikäli pyykki ei kuitenkaan ole erityisen likaista, riittää lämpötilaksi 40°C.
- Väriäpäästävät vaatekappaleet pestään korkeintaan 40°C:ssa. Jos väriäpäästäviä ja värinsä pitäviä vaatekappaleita pestään yhdessä, lämpötila valitaan väriäpäästävien vaatekappaleiden mukaan, eli enint. 40°C.
- Lujat valkoiset vaatekappaleet ja värilliset tekokuidut voidaan yleensä pestä 60°C:ssa, mutta normaalisti riittää tällöinkin 40°C, mikäli pyykki ei ole erityisen likaista.
- Kone voi pestä myös «kylmäpesulla». Tällöin on kuitenkin muistettava, ettei pesuun voi käyttää tavallista pesujauhetta, koska se ei liukene kylmään veteen - varsinkaan talvella. Kylmällä vedellä pestäessä on käytettävä vain nestemäisiä pesuaineita.

### Koneen enimmäistäyttömäärä

Tarkasti ottaen pestävä pyykki tulisi aina punnita. Rummun täyttömäärä on enint. 5 kg puuvillaa ja pellavaa. Tekokuitujen ja arkojen tekstiilien kohdalla enimmäistäyttömäärä on 2,5 kg, villalle 2 kg.

Pyykin punnitseminen on vaivalloista, joten annamme avuksi seuraavat täyttöohjeet:

**puuvilla ja pellava** (valko- kirjopyykki): täytä rumpu, mutta ei liian tiiviisti.

**värinsä pitävät keinokuidut:** enint. 2/3 rummun tilavuudesta.

**arat tekstiilit ja villa:** enint. 1/2 rummun tilavuudesta.

### Ennen pyykin koneeseen panoa:

- korjaa vaatteissa olevat repeytymät
- napita napit, painonapit ja sulje vetoketjut
- korjaa rispaantuneet vaatekappaleet ennen pesua
- tyhjennä taskut. Neulat, naulat ja muut terävät esineet saattavat vaurioittaa pesukonetta ja pestäviä vaatteita
- irrota verhoaukukset
- pese värilliset ja väriäpäästävät vaatekappaleet ensimmäisen kerran erikseen, sillä niistä irtoaa todennäköisesti väriä ensimmäisessä pesussa.

Poista maalitahrat esim. tärpätillä. Odota, että tärpätti on täysin haihtunut ja kuivunut ennen pesua.

Pesukoneen valmistaja ei ole vastuussa vahingoista, jotka aiheutuvat haihtuvien, tulenarkojen tai myrkyllisten aineiden käytöstä.

### Pesuaineet ja lisäaineet

Hyvä pesutulos riippuu mm. siitä, mitä pesuainetta ja annostusta on käytetty. Sekä kirjo-, hieno- että villapesulle on olemassa omat pesuaineensa.

Käytä vain ensiluokkaisia, konepesuun tarkoitettuja pesuaineita.

Noudata aina valmistajan annostusohjeita. Annostus riippuu pyykin määrästä, likaisuusasteesta ja veden kovuudesta. Paikalliselta vesilaitokselta saat tietää veden kovuusasteen paikkakunnallasi.

Liian pieni annostus voi ilmetä harmaina likapilkkuina tai ruskeina tahroina rummussa, ja koneeseen voi jäädä paha haju. Liian suuri annostus saastuttaa luontoa. Jopa biologisesti hajoavissa pesuaineissa on aineita, jotka suurina määrinä vahingoittavat ekologista tasapainoa.

Tarkista aina vaatteiden pesumerkinnästä, suoritatko pesun oikeassa lämpötilassa. Vaatteista voi lähteä väriä, jos ne pestään liian kuumalla vedellä.

## Jauhemainen pesuaine

Pesuaine on annosteltava oikeaan lokeroon ennen ohjelman käynnistämistä.

## Tiivistetty pesuaine

Pesuainetiiviste kaadetaan varsinaiselle pesulle tarkoitettuun pesuainekotelon osaan. Tiivistettyjä pesuaineita käytettäessä ei tule valita esipesua.

## Nestemäiset pesuaineet

Jauhemaisen pesuaineen sijasta voidaan käyttää sopivaa nestemäistä pesuainetta matalia ja keskikorkeita lämpötiloja käyttävissä ohjelmissa. Tällöin ei tarvita esipesua. Kaada nestemäistä pesuainetta pesu- ja huuhteluainekotelon lokeroon  ennen ohjelman käynnistämistä.

## Nestemäiset lisäaineet

Pyykin pehmentämiseksi voidaan haluttaessa lisätä huuhteluainetta pesu- ja huuhteluainekotelon lokeroon  ennen ohjelman käynnistämistä. Jos vaatteet pesun jälkeen kuivataan kuivausrummussa, huuhteluaine poistaa staattisen sähkön. Noudata aineen valmistajan annosteluohjeita.



## Kuivausvihjeitä

Kone toimii kuivausrumpuna tiivistymisperiaatteella.

Siksi vesihanauksen täytyy olla auki, ja tyhjennysletkun täytyy tyhjentää vesi altaaseen tai tyhjennysputkeen myös kuivausvaiheen aikana.

## Pyykin määrä

Pyykin laatu	Enimmäistäyttömäärä (kuiva paino)
Valko-kirjopyykki	2,5 kg
Siliävät	2 kg

### Varoitus:

Jos pyykin määrä ylittää yllä annetut määrät, kuivaustulos heikkenee.



## Vaatteet, joita ei saa kuivattaa koneellisesti

- Koneessa ei saa kuivata erityisen arkoja tekstiilejä, esim. tekokuiduista valmistettuja verhoja, villa- ja silkkiwaatteita, vaatteita, joissa on metalliosia, nailonsukkia, tai tilaa vieviä vaatteita, kuten takkeja, sänkypeitteitä, peitteitä ja makuupusseja.
- Vaatteita, jotka on topattu vaahtokumilla tai vastaavilla materiaaleilla, ei saa kuivata koneessa, sillä ne aiheuttavat tulipalon vaaran.
- Myöskään vaatteita, joissa on hiuslakan, kynsilakanpoistoaineen tai muiden vastaavien aineiden jäänteitä, ei saa kuivata koneessa, jotteivät ne muodosta haitallisia höyryjä.

## Vaatteissa olevat kuivatusmerkit

Tarkista aina vaateen pesuohjeesta, voiko sen kuivata koneessa.

Seuraavat merkit liittyvät kuivaukseen:

- Kuivaus koneessa on yleensä sallittu
-  Normaali kuivaus (normaali lämpötila)
-  Kevyt kuivaus (alennettu lämpötila)
- Kuivaus koneessa kielletty

## Kuivauksen kesto

Kuivauksen kesto voi vaihdella

- loppulinkouksen nopeuden mukaan
- tarvittavan kuivausasteen mukaan
- pyykin laadun mukaan
- pyykin määrän mukaan.

Normaalit kuivausajat on merkitty ohjelmataulukkoon. Kun totut käyttämään konetta, löydät varmasti omiin tarpeisiisi ja eri kangaslaatuihin sopivat kuivausajat. Nämä ajat kannattaa merkitä muistiin.

## Ylimääräinen kuivaus

Jos pyykki on liian märkää ohjelman loputtua, säädä koneeseen vielä toinen lyhyt kuivausjakso.

**Varoitus! Vältä kuivaamasta tekstiilejä liikaa rypistymisen ja kutistumisen ehkäisemiseksi.**

## Koneeseen jäävä nukka

Kun olet kuivannut koneessa nukkaisia tekstiilejä, esim. uusia pyyhkeitä, kannattaa sinun tehdä kevyt huuhtelu, jottei nukkaa jää koneeseen eikä tartu myöhemmin kuivattaviin vaatteisiin.

**Nukkasuodatin täytyy tarkistaa ja puhdistaa jokaisen kuivausjakson jälkeen.**



## Pesumerkinnät

Useimmissa vaatteissa on nykyään pesu- ja hoitomerkinnot. Ne auttavat saavuttamaan hyvän pesutuloksen.

<p><b>Normaali ohjelma</b></p> <p><b>VESIPESU</b></p> <p><b>Hellävarainen ohjelma</b></p>	<p>Vesipesu 95°</p>	<p>Vesipesu 60°</p>	<p>Vesipesu 40°</p>	<p>Vesipesu 30°</p>	<p>Käsinpesu</p>	<p>Vesipesu kielletty</p>
	<p>60</p>	<p>40</p> <p>40</p>	<p>30</p>			

<p><b>KLOORI-VALKAISU</b></p>	<p>Kloorivalkaisu sallittu</p>	<p>Kloorivalkaisu kielletty</p>
-------------------------------	--------------------------------	---------------------------------

<p><b>SILITYS</b></p>	<p>Silitys kosteana enintään 200°</p>	<p>Silitys kosteana tai kostean liinan läpi enintään 150°</p>	<p>Silitys kuivana enintään 100°</p>	<p>Silitys kielletty</p>
-----------------------	---------------------------------------	---	--------------------------------------	--------------------------

<p><b>KUIVAPESU</b></p>	<p>Normaali kuivapesu</p>	<p>Erikois-kuivapesu</p>	<p>Erikois-kuivapesu</p>	<p>Kuivapesu kielletty</p>
-------------------------	---------------------------	--------------------------	--------------------------	----------------------------

<p><b>KUIVAUS (vapaaehtoinen)</b></p>	<p>Kuivaus tasaisella alustalla</p>	<p>Kuivaus ripustamalla</p>	<p>Kuivaus vaate-ripustimessa</p>	<p>normaali rumpukuivaus</p> <p>Mieto rumpukuivaus</p> <p>Rumpukuivaus sallittu</p>	<p>Rumpukuivaus kielletty</p>
---------------------------------------	-------------------------------------	-----------------------------	-----------------------------------	---	-------------------------------



## Koneen täyttö ja käynnistys

### Pelkkä pesu

Ennen ensimmäistä pesua on hyvä käynnistää 60°C:een ohjelma ilman esipesua, jolloin koneen rumpu ja sisäosat puhdistuvat. Annostele 1/2 mitallista pesuainetta varsinaisen pesun pesuainelokeroon ja valitse kirjopyykkiohjelma ilman pyykkiä.

### 1. Koneen täyttö

Avaa luukku.

Laita pestävät vaatekappaleet yksitellen koneeseen mahdollisimman tasaisesti. Sulje luukku varmistuen siitä, että salpa naksahtaa kiinni.

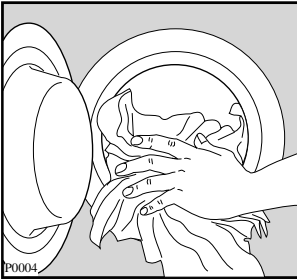

### 2. Annostele pesuaine koteloon ja annostele huuhteluaine tarvittaessa

Vedä kotelo esiin ohjaustaulusta.

Mittaa pesuaine annostimella ja kaada aine kotelon keskiosaan. Mikäli valitset ohjelman, johon kuuluu esipesu, annostele pesuainetta myös vasemmanpuoleiseen lokeroon.

Kaada huuhteluaine kotelon  -osaan.

Täytä korkeintaan MAX-tasoon.

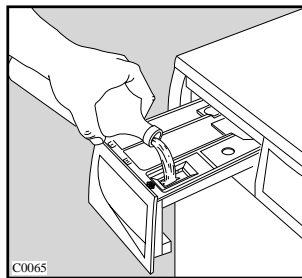
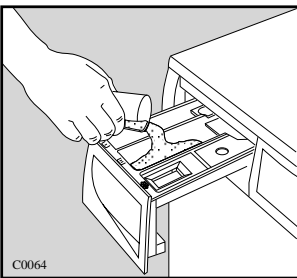

### 4. Paina tarvittaessa painiketta

### 5. Valitse lämpötila

Valitse haluamasi lämpötila valitsinta kääntämällä.

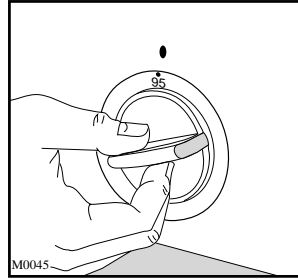

### 6. Valitse haluamasi ohjelma ja käynnistä kone

Avaa vesihana.

Tarkista tyhjennysletkun asento.

Käännä valitsinta myötäpäivään haluamaasi ohjelmaan.

Paina verkkokytintä: merkkivalo syttyy, pesuohjelma käynnistyy.

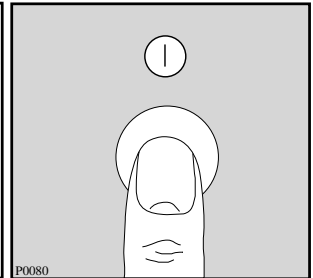
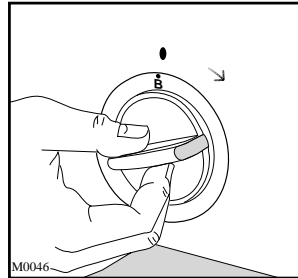

### 7. Pesuohjelman päätyttyä

Kone lakkaa toimimasta automaattisesti.

Jos olet valinnut ohjelman, jossa viimeinen huuhteluvesi jää koneeseen, valitse ohjelman loputtua linkous- tai tyhjennysohjelma.

Odota pari minuuttia ennen luukun avaamista, jotta sähköinen lukkomekanismi vapauttaa luukun.

Paina jälleen verkkokytintä, merkkivalo sammuu.

Sulje vesihana ja irrota pistotulppa pistorasiasta.



Avaa luukku ja ota pyykki pois koneesta.

Varmistu siitä, että rumpu on täysin tyhjä pyörittämällä sitä käsin.

Jätä koneen luukku hieman raolleen, kun et käytä konetta. Tämä säästää luukun tiivistettä ja ehkäisee tunkkaisen hajun muodostumista.

# Ohjelmataulukko - Pesu

## Valko- ja kirjopyykki ohjelmat

Ohjelma	Lämpötila	Materiaali	Ohjelman kuvaus	Lisätoimintojen valitsimet	Enimmäistäyttömäärä
<b>A</b>	<b>60°-95°</b>	VALKOPYYKKI ESIPESULLA esim. erittäin likaiset työpaidat, lakanat, pöytäliinat, alusvaatteet, käsipyhkeet	Esipesu 40°C:ssa. Pääpesu 60°-95°:ssa 3 huuhtelua Pitkä linkous		5 kg
<b>B</b>	<b>60°-95°</b>	VALKOPYYKKI ILMAN ESIPESUA, esim. likaiset lakanat, käsipyhkeet, keittiö-pyyhkeet, alusvaatteet	Pesu 60°-95°C:ssa 3 huuhtelua Pitkä linkous		5 kg
<b>B*</b>	<b>30°-60°</b>	KIRJOPYYKKI ILMAN ESIPESUA alusvaatteet, pyyhkeet, käsipyhkeet, lakanat, paidat, puserot	Pesu 30°-60°C:ssa 3 huuhtelua Pitkä linkous		5 kg
<b>C</b> Huuhtelut	<b>KYLMÄ</b>	Lisähuuhtelut	4 huuhtelua Pitkä linkous		5 kg
<b>D</b> Linkous		Tavallinen linkous käsinpestylle pyykille	Pitkä linkous		5 kg

\* Ohjelma **B** 60°C:ssa on energiamerkin viiteohjelma, ja se on yhdenmukainen säännöksen 92/75/EY kanssa.

### Tärkeää!

- Ohjelma **B** alkaa lyhyellä vedenpoistolla, jonka jälkeen ohjelmanvalitsin siirtyy vedentäyttöasentoon automaattisesti.
- Älä kytke laitteen virtaa päälle ja pois käytön aikana. Se voi muuttaa muistiin tallennettua, käynnissä olevaa ohjelmaa, mikä saattaa heikentää pesutulosta.

# Ohjelmataulukko - Pesu

## Hienopesuohjelmat; siliävien, hienopyykki ja villaohjelmat

Ohjelma	Lämpötila	Materiaali	Ohjelman kuvaus	Lisätoimintojen valitsimet	Enimmäis-täyttömäärä
<b>G</b>	<b>30°-60°</b>	TEKOKUIDUT ESIPESULLA Erittäin likaiset tekokuidut, alusvaatteet, silittämättömät paidat, puserot	Esipesu 40°C:ssa, pääpesu 30°-60°C:ssa, 3 huuhtelua, pysähtyy vesa koneessa		2,5
<b>H</b>	<b>30°-60°</b>	SILIÄVÄT ILMAN ESIPESUA Tekokuidut, alusvaatteet, hieman likaiset silittämättömät paidat	Pääpesu 30°-60°C:ssa 3 huuhtelua, pysähtyy vesi koneessa		2,5
<b>J</b> <b>Lyhyt linkous</b>		Erillinen käsipyökin linkous tai tämän ohjelman veden tyhjennys ja linkous	Tyhjennys ja lyhyt linkous		2,5
<b>L</b>	<b>30°-40°</b>	VILLA  Villavaatteiden pesuohjelma, villaa sisältäville vaatteille tai vaatteille, joissa on merkki "ei huovu" tai "konepesun kestävä"	Pääpesu 30°-40°C:ssa 3 huuhtelua, pysähtyy vesi koneessa		2,5
<b>M</b>	<b>30°-40°</b>	HIENOPYYKKI kaikille aroille materiaaleille, esim. verhoille	Pääpesu 30°-40°C:ssa 3 huuhtelua, pysähtyy vesi koneessa		2,5
<b>N</b> <b>Huuhtelut</b>	<b>KYLMÄ</b>	Käsinpestyt vaatteet voidaan huuhdella tällä ohjelmalla	3 huuhtelua, pysähtyy vesi koneessa		2,5
<b>P</b> <b>Tyhjennys</b>		Veden tyhjentäminen (ilman linkousta)			-



**Viimeisen huuhtelun lopussa kone pysähtyy poistamatta vettä, mikä estää vaatteiden rypistymisen. Vesi poistetaan ohjelman J tai P avulla.**

**HUOM!** Kun käytät siliävien pesuohjelman kanssa automaattista kuivausta, pesuohjelman päättää linkous 850 kierrosta minuutissa sen sijaan, että ohjelma pysähtyisi huuhteluun.

### Tärkeää!

- Ohjelmat **H** (siliävät) ja **L** (villa) alkavat lyhyellä vedenpoistolla, jonka jälkeen ohjelmanvalitsin siirtyy vedentäyttöasentoon automaattisesti.
- Älä kytke laitteen virtaa päälle ja pois käytön aikana. Se voi muuttaa muistiin tallennettua, käynnissä olevaa ohjelmaa, mikä saattaa heikentää pesutulosta.

# Ohjelmataulukko - Kuivaus

Ohjelma	Kuivausaste	Kangastyypit	Enimmäis-täyttömäärä	Linkoamisnopeus	Kuivausaika (min)
<b>F</b>		Puvilla ja pellava (pyyhkeet, T-paidat, kylpytakit)	2,5 kg	<b>850</b>	<b>musta alue</b> 90
			1 kg	<b>850</b>	60
<b>K</b>	Kaappikuiva (*)  Sopii vaatteille, joita ei tarvitse silittää	Tekokuidut ja sekoitekankaat (neulepuserot, puserot, alusvaatteet, liinavaatteet)	2 kg	<b>850</b>	<b>harmaa alue</b> 110
			1 kg	<b>850</b>	70
<b>F</b>	Silityskuiva  Sopiva silitettäväksi	Puvilla ja pellava (lakanat, pöytäliinat, paidat jne.)	2,5 kg	<b>850</b>	<b>musta alue</b> 70
			1 kg	<b>850</b>	50

(\*) KAAPPIKUIVA-kuivausohjelma puuvillalle on energiamerkin viiteohjelma EEC 92/75 -standardin mukaisesti.

## Kuivaus

Enimmäistäyttömäärä:

- valko- kirjopyykki 2,5 kg
- siliävät 2 kg

Vesihanana on oltava auki ja poistoletkun pään on oltava pesualtaassa tai viemäriputkeen yhdistettynä.

1. Aseta pyykki koneeseen.
2. Valitse kuivausaika (korkean ja matalan lämpötilan väliltä).
3. Käännä ohjelmanvalitsin haluttuun ohjelmaan (**F** tai **K** pyykistä riippuen)
4. Käynnistä kone painamalla verkkokytkintä .
5. Kun ohjelma on päättynyt, kytke laite pois päältä painamalla virtapainiketta.
6. Ota pyykki pois koneesta mahdollisimman nopeasti kuivauksen loputtua, jotta vaatteet eivät pääse rypistymään.

## Pesu ja kuivaus samassa ohjelmassa

### (NON-STOP-ohjelma).

**Varoitus!** NON-STOP-ohjelmien yhteydessä on erittäin tärkeää, ettei maksimitäyttömääriä (2,5 kg valko- ja kirjopesussa, 2 kg siliävien pesussa) ylitetä.

1. Aseta pyykki koneeseen.
2. Annostele pesu- ja huuhteluaine koteloon.
- Kun peset pyykkiä NON-STOP-ohjelmalla, älä käytä pesupalloa tms. Ne on valmistettu muovista, joka ei kestä rummussa kuivauksen aikana vallitsevaa kuumuutta.**
3. Valitse haluamasi ohjelma.
4. Valitse kuivausaika.
5. Käynnistä kone painamalla verkkokytkintä .
6. Kun ohjelma on päättynyt, kytke laite pois päältä painamalla virtapainiketta.
7. Ota pyykki pois koneesta mahdollisimman nopeasti kuivauksen loputtua, jotta vaatteet eivät pääse rypistymään.



# Hoito

## Koneen runko

Kone puhdistetaan ulkopuolelta lämpimällä vedellä ja yleispesuaineella, joka ei sisällä hankausaineita. Huuhtelee lopuksi puhtaalla vedellä ja kuivaa rievulla.

**Huom:** Spriin, ohentimien yms. aineiden käyttö on kielletty.

## Pesuainekotelo

Pesuainekoteloon syntyy ajan mittaan pesuainekerääntymiä.

Puhdista kotelo silloin tällöin juoksevalla vedellä.

Kotelon voi tarvittaessa irrottaa kokonaan painamalla kotelon vasemmalla puolella olevaa salpaa.

Puhdistuksen helpottamiseksi voidaan irrottaa huuhteluainekotelon päällimmäinen osa.

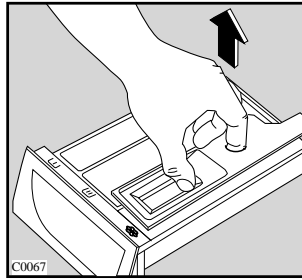
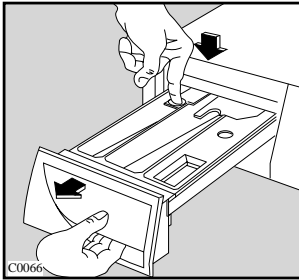

## Kotelosyvennys

Pesuainetta voi kerääntyä myös kotelosyvennykseen, joka voidaan puhdistaa esim. vanhalla hammasharjalla. Puhdistuksen jälkeen kotelo työnnetään paikoilleen ja kone kytketään huuhtelulle ilman pyykkiä.

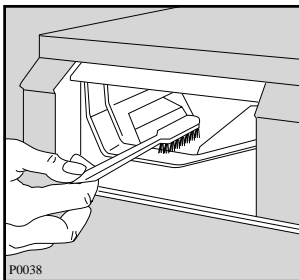

## Nukkasuodatin

Nukkasuodattimeen kerääntyvät nukka, langat ja pienet pyykin sekaan jääneet esineet. Tarkista suodatin säännöllisesti, jotta kone toimisi moitteettomasti.

1. Avaa suodattimen kansi.
2. Aseta alle astia ja kierrä suodatinta vasemmalle, kunnes se avautuu.

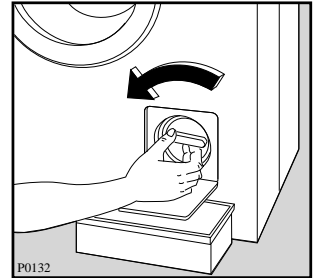
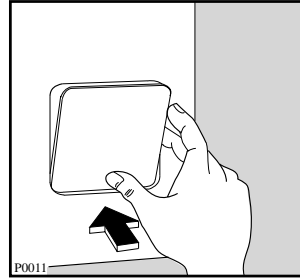

3. Irrota suodatin.
4. Puhdista suodatin juoksevalla vedellä.
5. Aseta suodatin takaisin paikalleen ja sulje kansi.

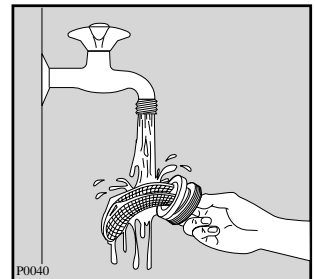
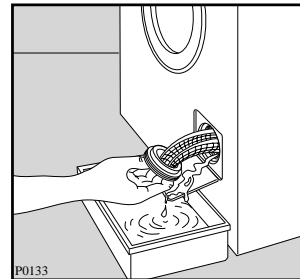

## Vedentulosuodatin

Mikäli kone vaatii täytyäkseen tavallista pitemmän ajan, tarkista, onko vedentulosuodatin tukkeutunut. Sulje vesihana ja kierrä vedentuloletku irti hanasta. Puhdista suodatin esim. hammasharjalla. Kiinnitä letku takaisin hanaan.

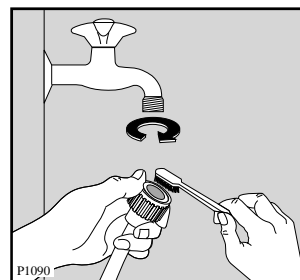

## Pesukoneen puhdistus

Jos käytät pesuun enimmäkseen alhaista lämpötilaa ja/tai vähäistä pesuainemäärää, kone kannattaa puhdistaa kerran kuussa. Tällöin homeen, joka aiheuttaa pahaa hajua, muodostuminen estetään. Annostele puhdistukseen normaali pesuainemäärä ja valitse valkopesuohjelma **ilman pyykkiä** mahdollisimman korkealla lämpötilalla (95°).

## Kalkin poisto

Veden kovuusasteen ollessa suurempi kuin 7° dH pesukone tulee puhdistaa vähintään neljä kertaa vuodessa. (Tiedustele käyttämäsi veden kovuusasteesta paikkakuntasi viranomaisilta.) Kalkisaostumat saattavat alentaa koneen lämpöelementin elinikää. Annostele koneeseen sitruunahappoa 1-2 rkl (saa apteekista). Valitse valkopesuohjelma, lämpötilaksi 95°C ja käynnistä kone ilman pyykkiä.

## Suojeltava jäätymiseltä

Jos pesukone on sijoitettu tilaan, jossa lämpötila voi laskea alle 0°C, pitää tehdä seuraavat toimenpiteet. Muuten koneessa oleva vesi voi jäätyessään vahingoittaa koneen osia

1. Sulje vesihana ja irrota vedentuloletku.
2. Laske vedentulo- ja poistoletkujen päät lattialle astiaan, johon vesi voi valua.
3. Valitse "tyhjennys" ja anna ohjelman käydä loppuun.
4. Paina jälleen verkkokytäkintä.

Kun pesukone otetaan uudelleen käyttöön, pitää vesi- ja viemäriliitännät suorittaa uudelleen.

Ennen ensimmäistä käyttöä on koneen ja huonetilan lämmitettävä ja kuivuttava vastaamaan normaaleja käyttöolosuhteita.

Tarkista ensimmäisten käyttökertojen aikana, ettei koneeseen ole varotoimista huolimatta syntynyt vesivuotoja aiheuttavia jäätymisvaurioita.

**Huom!** Kone on tarkoitettu käytettäväksi ja säilytettäväksi normaalissa huonelämpötilassa.

Valmistaja ei vastaa jäätymisvaurioista.

## Veden tyhjennys käsin

Jos kone on jostain syystä tyhjennettävä käsin, toimi seuraavalla tavalla:

1. Katkaise virta.
2. Sulje vesihana.
3. Odota, että kuuma pesuvesi viilenee.
4. Aseta poistoletkun pää ämpäriin tai suoraan lattiakaivoon.

Jos tämä ei ole mahdollista koneen sijainnin vuoksi, irrota nukkasuodatin ja anna veden valua ulos sitä kautta.

## Jos kone ei toimi

Tästä löydät tietoa siitä, kuinka voit itse yrittää korjata pieniä vikoja tai poistaa lieviä toimintahäiriöitä, ennen kuin otat yhteyttä huoltoon.

<b>• VIRHE</b>	<b>• MAHDOLLINEN SYY</b>
<b>• Kone ei käynnisty:</b>	<ul style="list-style-type: none"><li>• Ovatko sulakkeet kunnossa?</li><li>• Onko kone liitetty sähköverkkoon?</li><li>• Onko täyttöluukku kiinni?</li><li>• Onko ohjelma valittu?</li><li>• Onko vesihana auki?</li><li>• Onko verkkokytöntä painettu?</li></ul>
<b>• Kone ei ota vettä:</b>	<ul style="list-style-type: none"><li>• Onko vesihana auki? Tuleeko hanasta vettä? Onko vedenpaine riittävä?</li><li>• Onko vedentuloletku taipunut tai mutkalla?</li><li>• Onko vedentuloletkun suodatin paikoillaan?</li><li>• Onko täyttöluukku kiinni?</li></ul>
<b>• Kone täyttyy vedellä, mutta tyhjenee välittömästi:</b>	<ul style="list-style-type: none"><li>• Onko vedenpoistoletku sijoitettu oikein? Sen on oltava vähintään 60 cm:n korkeudella, ennen kuin se johdetaan viemäriin.</li></ul>
<b>• Kone ei linkoa/vesi jää rumpuun:</b>	<ul style="list-style-type: none"><li>• Onko poistoletku mutkalla?</li><li>• Onko nukkasuodatin tukkeutunut? Suodatin on puhdistettava säännöllisin väliajoin.</li><li>• Oletko valinnut ohjelman, johon ei kuulu tyhjennys?</li><li>• Pyykki on jakautunut rummussa epätasaisesti.</li></ul>
<b>• Kone pärisee ja meluaa:</b>	<ul style="list-style-type: none"><li>• Onko kuljetustuet poistettu?</li><li>• Seisooko kone tasaisesti?</li><li>• Onko koneen ja esim. seinän välillä tarpeeksi tilaa?</li><li>• Onko koneessa liikaa pyykkiä?</li><li>• Pyykki on jakautunut rummussa epätasaisesti.</li></ul>
<b>• Lattialle valuu vettä:</b>	<ul style="list-style-type: none"><li>• Onko pesuaineen annostus väärä? (Lian paljon pesuainetta vaahtoa liikaa.)</li><li>• Oletko käyttänyt väärää pesuainetta?</li><li>• Oliko pesuainelokero puhdas vai oliko se päässyt tukkeutumaan?</li><li>• Onko vedenpoistoletku kiinnitetty kunnolla?</li><li>• Onko nukkasuodatin paikoillaan puhdistuksen jälkeen?</li><li>• Onko poistoletku tiivis? Onko liitännöissä tai hanassa vaurioita?</li></ul>
<b>• Luukku ei avaudu:</b>	<ul style="list-style-type: none"><li>• Onko luukun turvalukko päällä? Luukku lukittuu automaattisesti ohjelman ajaksi ja pysyy kiinni vielä noin 2 min ajan ohjelman päätyttyä.</li><li>• Oletko valinnut ohjelman, johon ei kuulu tyhjennys?</li></ul>

• VIRHE	• MAHDOLLINEN SYY
• <b>Pesukone haisee pahalta:</b>	<ul style="list-style-type: none"> <li>• Liian alhainen pesuaineen annostus.</li> <li>• Jos käytetään lähes aina 40 asteen ohjelmaa ja 60/95° asteen ohjelmaa tuskin koskaan.</li> <li>• Pesukonetta ei ole käytetty pitkään aikaan.</li> </ul> <p><b>Menettelytapa:</b> Pese tyhjällä koneella 95 asteessa normaalilla pesuainemäärällä.</p>
• <b>Linkous käynnistyy tyhjennyksellä tai kone ei linkoa pyykkiä ohjelman lopussa:</b>	<ul style="list-style-type: none"> <li>• Koneessa oleva elektroninen valvontamekanismi reagoi pyykin jakaantumisen epätasaisesti pesurummussa. Rumpu muuttaa pyörimissuuntaansa ja linkous käynnistyy toisesta suunnasta uudelleen pyykin jakamiseksi rummussa tasaisemmin. Tätä voidaan toistaa, kunnes pyykki jakaantuu tasaisesti ja normaali linkous voidaan aloittaa. Pyykin tasaamisvaihe kestää noin 10 minuuttia. Jos pyykki ei ole rummussa tasaisesti tämänkään jälkeen, kone ei aloita linkousta.</li> </ul>
• <b>Epätavalliset äänet:</b>	<ul style="list-style-type: none"> <li>• Koneessa on nykyaikainen käyttöjärjestelmä, josta voi vanhaan käyttöjärjestelmään verrattuna kuulua poikkeavia ääniä. Uusi käyttöjärjestelmä mahdollistaa pehmeän käynnistyksen ja pyykin jakautumisen tasaisemmin koneessa linkouksen aikana. Tämä parantaa tasapainoa.</li> </ul>
• <b>Rummussa ei näy vettä:</b>	<ul style="list-style-type: none"> <li>• Nykyaikaiset pesukoneet käyttävät vettä hyvin säästeliäästi. Silti päästään riittävän hyvään pesu- ja huuhtelutulokseen.</li> </ul>
• <b>Huonot pesutulokset:</b>	<ul style="list-style-type: none"> <li>• On käytetty liian vähän tai väärää pesuainetta.</li> <li>• Pinttyneitä tahroja ei ole esikäsitelty ennen pesua.</li> <li>• Oikeaa lämpötilaa tai ohjelmaa ei valittu.</li> <li>• Pyykkiä oli liikaa.</li> </ul>
• <b>Pesuainejäämiä pesun jälkeen:</b>	<ul style="list-style-type: none"> <li>• Tämä johtuu mitä luultavimmin siitä, että nykyiset pesuaineet sisältävät liukenemattomia aineosia. Se ei ole merkki riittämättömästä huuhtelusta. Harjaa tai pudistele vaatteet ja, mikäli tarpeen, pese ne uudestaan.</li> </ul>
• <b>Vaahtojäämiä viimeisen huuhtelun jälkeen:</b>	<ul style="list-style-type: none"> <li>• Nykyiset pesuaineet voivat tuottaa vaahtoa jopa huuhtelun jälkeen, mutta tämä ei vaikuta pesutuloksen laatuun.</li> </ul>
• <b>Kone ei kuivaa, tai pyykki ei kuivu kunnolla:</b>	<ul style="list-style-type: none"> <li>• Vesihana on suljettu.</li> <li>• Nukkasuodatin on tukkeutunut.</li> <li>• On valittu väärä kuivausohjelma tai -aika.</li> <li>• Koneessa on liikaa pyykkiä.</li> <li>• Pyykkiä ei ole lingottu riittävästi ennen kuivausta.</li> </ul>

## Huolto ja varaosat

Huollot, varaosatilaukset ja mahdolliset korjaukset on annettava valtuutetun huoltoliikkeen tehtäväksi. Lähimmän valtuutetun huoltoliikkeen numeron löydät soittamalla numeroon **0200-2662** (01,597 €/min (0,95 mk/min) + pvm),\* tai katsomalla puhelinluettelon keltaisilta sivuilta kohdasta "kodinkoneiden huoltoa".

Varmistaaksesi laitteesi moitteettoman toiminnan, vaadi aina käytettäväksi sopivinta, siis alkuperäistä varaosaa. Huollosta vastaa Oy Electrolux Kotitalouskoneet Ab - HUOLTOLUX, Porissa, puh. (02) 622 3300.

\* Mainitse soittaessasi tuotteen merkki. Kopioi arvokilvestä tuotteen tiedot alla olevaan kohtaan, niin ne löytyvät helposti, jos sinun pitää ottaa yhteys huoltoliikkeeseen.

Malli (Model) .....  
 Tuotenumero (Prod. nr.) .....  
 Sarjanumero (Serial nr.) .....

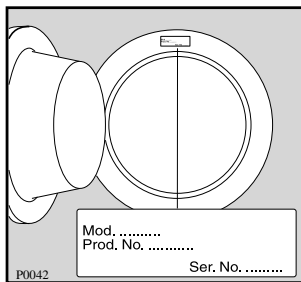

## Kuluttajaneuvonta

Tuotettasi tai sen käyttöä koskeviin kysymyksiin saat vastauksen kuluttajaneuvonnastamme soittamalla numeroon 0200-2662 (01,597 €/min (0,95 mk/min) + pvm) tai sähköpostitse: **carelux.fsh@electrolux.fi**

## Maahantuoja

Oy Electrolux Kotitalouskoneet Ab Zanussi  
 Pakkalankuja, 6  
 01510 VANTAA

## Takuu

Tuotteella on kahden (2) vuoden takuu. Takuuehdot noudattavat alan yleisiä ehtoja ja niitä on saatavissa myyjäliikkeistä tai maahantuojalta. Ostokuitti säilytetään, koska takuun alkaminen määritetään ostopäivän mukaan.

Korvaus huollosta voidaan periä myös takuuajana:

- aiheettomasta valituksesta
- ellei käyttöohjetta ole noudatettu.

## Tekniset tiedot

Mitat	Leveys	60 cm	
	Korkeus	85 cm	
	Syvyys	58 cm	
Sähköliitäntä	Jännite	220-230 V / 50 Hz	
	Liitäntäteho	2200 W (10 A)	
Tuloveden paine	Vähintään	50 kPa	
	Enintään	800 kPa	
Enimmäistäyttömäärä	Valko- kirjopyykki	<b>Pesu</b> 5 kg	<b>Kuivaus</b> 2,5 kg
	Siliävät	2,5 kg	2 kg
	Hienopyykki	2,5 kg	-
	Villa	2 kg	-
Linkous	Enintään	850 kierr/min.	
Liitosjohdon pituus	1.55 m		
Poistoletkun pituus	1.70 m		
Vedentuloletkun pituus	1.50 m		



Tämä laite täyttää EN:n asettamat määräykset 89/336/EU, 73/23 EU.

# Asennus

## Pakkauksen purkaminen



Huolehdi, että lapset eivät leiki pakkausmateriaalilla.

## Tarvikkeet

Pienennysnipiä 3/4" - 1/2" .

## Kuljetustuet



Pesurumpu on lukittu kuljetustuilla, jotta se ei vahingoittuisi kuljetuksen aikana. Nämä tuet tulee poistaa ennen koneen liittämistä verkkoon.

1. Irrota ja poista koneen takasivulla oleva oikeanpuoleinen ruuvi (käytä ruuviavainta)

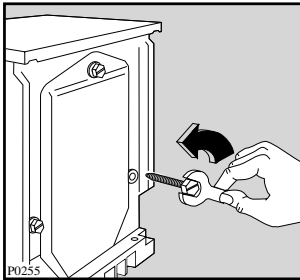

2. Kallista kone takaosan varaan ja varmista, etteivät letkut vahingoitu.
3. Pane koneen ja lattian väliin kappale polystyreenipakkausta.
4. Poista polystyreenisuojat moottorista ja irrota kumpikin muovipussi.
5. Poista oikeanpuoleinen polyeteenipussi (1) vetämällä sitä varovasti koneen keskikohtaan päin.
6. Poista samalla tavalla vasemmanpuoleinen polyeteenipussi (2) vetämällä sitä koneen keskikohtaan päin.

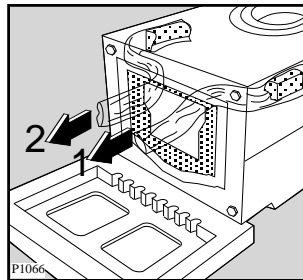
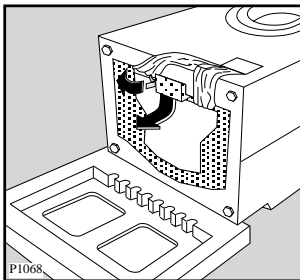

7. Poista polystyreenialusta ja nosta kone pystyyn.

8. Irrota ja poista koneen takasivulla olevat kaksi viimeistä ruuvia.

9. Poista 3 muovipulttia. Peitä reiät käyttöohjeiden mukana toimitetuilla kolmella muovitulpalla.

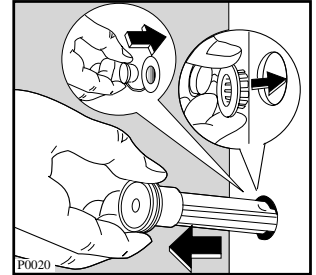
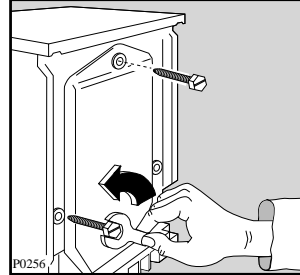

**HUOM!** Kannattaa säilyttää kaikki pakkauksen osat käytettäväksi uudelleen, jos konetta joskus myöhemmin joudutaan kuljettamaan muualle.

## Sijoitus

Sijoita kone tukevasti tasaiselle alustalle.

Kone ei saa koskettaa seinää eikä muita kalusteita.

Vesihanauksen, viemärin ja pistorasian tulee olla helposti ulottuvilla koneen letkuihin ja liittämätöhtöön nähden. Kutsu tarvittaessa asentajaa.

## Tasainen sijoitus

Koneen tulee seistä kiinteällä ja tasaisella alustalla, jotta se toimisi moitteettomasti. Säädä koneen alla olevat säätöjalat.

Linkouksen aikana tärinä on normaalia ja väistämätöntä. Erityisesti, mikäli konetta ei ole sijoitettu tasaisesti.

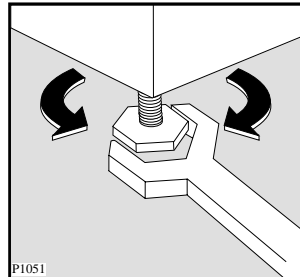

## Vesiliitäntä

Kytke vedentuloletku hanaan 3/4" kierteellä. Käytä koneen mukana toimitettua vesiliitäntän letkua. Älä käytä muuta letkua.

Vedentuloletkua ei saa jatkaa. Jos se on liian lyhyt, ja haluat muuttaa vesihanan paikkaa, vaihda tuloletku uuteen erikoisvalmisteiseen letkuun.

### Tarkista, että letkun liitokset ovat tiiviit.

Vedentuloletkun koneeseen liitettävä pää kääntyy joka suuntaan. Löysäät vain liitososan, kierrät letkun haluttuun asentoon ja kiristät uudelleen.

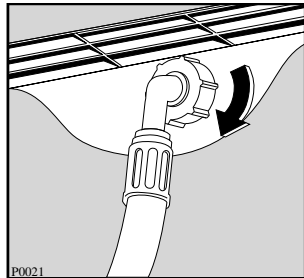
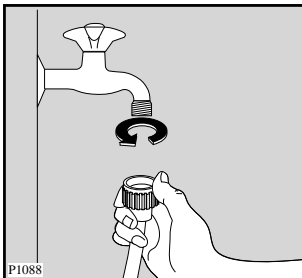

## Viemäriiliitäntä

Tyhjennysletkun pää voidaan sijoittaa kolmella eri tavalla:

**Pesualtaan reunan yli:** tällöin letku on kiinnitettävä tukevasti paikoilleen, joko koukulla seinään tai esim. sitomalla se vesihanaan.

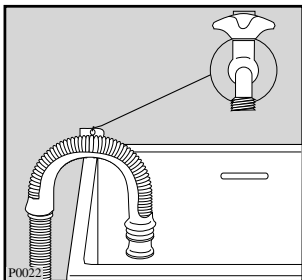

**Lattiakaivoon:** Yhdistä tyhjennysletku seinään kiinnitettyyn putkeen. Putken yläpää ei missään tapauksessa saa olla matalammalla kuin 60 cm eikä korkeammalla kuin 80. cm. Katso kuva.

Tyhjennysletkun päässä tulee aina olla ilmarako\*, ts. putken sisähalkaisijan tulee olla suurempi kuin tyhjennysletkun ulkohalkaisija.

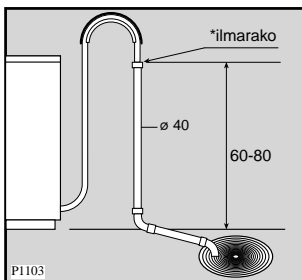

**Pesualtaan tyhjennysputken haaraan:** putkihaaran tulee olla altaan vesilukon yläpuolella siten, että letkun pää on vähintään 60 cm:n korkeudella lattiasta.

Poistoletku on 1,70 metriä pitkä; sitä voidaan pidentää 4 m.

Käytä pidennysletkua, jonka sisähalkaisija on sama kuin alkuperäisen letkun, sekä sopivaa letkuliitintä.

Letku asetetaan lattialle ja viemäriin kohdalla se nostetaan ylös.

### Tarkista, että letku on ehjä.

### Tarkista, että letkun liitokset ovat tiiviit.

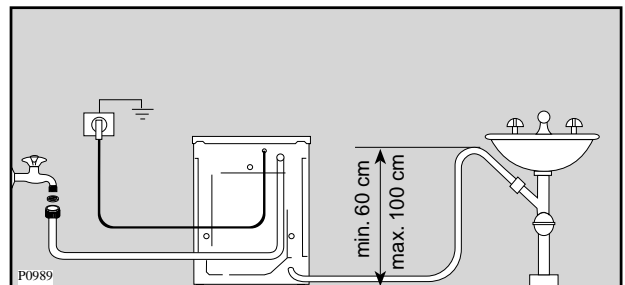

## Sähköliitäntä

Kone liitetään 220-230 V sähköverkkoon 10 A sulakkeella suojamaadoitetun pistorasian kautta.

**Koneen asennuksen jälkeen verkkojohtoon on päästävä helposti käsiksi.**



Liitäntäjohton vaihto- ja asennustyöt on annettava.

## Для пользователя

Перед установкой и началом использования машины изучите внимательно наши рекомендации. Их соблюдение обеспечивает надежную работу машины. Все пользователи машины должны знать правила ее эксплуатации. Сохраните эту инструкцию на случай, если машину придется перевозить на новое место или продать.

Тот, кто после Вас будет ею пользоваться, должен иметь возможность ознакомиться с машиной и ее функциями, а также с указаниями по ее безопасной эксплуатации.

О повреждениях и неисправностях, а также об отсутствии каких-либо деталей надо сообщить продавцу машины.

## Некоторые параграфы данного руководства помечены символами, имеющими следующее значение:



Здесь Вы найдёте важные сведения по эксплуатации Вашей стиральной машины. Несоблюдение данных требований может привести к нанесению ущерба людям и имуществу.



Обозначает информацию для правильной эксплуатации машины и для достижения лучших результатов.



Обозначает важную информацию по охране природы.

**Наш вклад в защиту окружающей среды: мы используем только бумагу из вторсырья.**

## Содержание

<b>Указания по безопасной эксплуатации машины</b>	<b>57-58-</b>	мощного средства	64
<b>Охрана окружающей среды</b>	<b>58</b>	Замечания по сушке	65
<b>Рекомендации по охране окружающей среды</b>	<b>58</b>	Загрузка	65
<b>Установка</b>	<b>59</b>	Бельё, непригодное для сушки	65
Крепления, установленные на время перевозки	59	Обозначения для сушки на этикетках белья	65
Расположение	59	Продолжительность цикла сушки	65
Подключение машины к водопроводу	59-60	Дополнительная сушка	65
Подключение к канализации	60	Волокна тканей	65
Подключение к электросети	60	Как пользоваться машиной	66-67
<b>Ваша новая стирально-сушильная машина</b>	<b>61</b>	Программы стирки	68-69
<b>Описание машины</b>	<b>61</b>	Программы сушка	70
<b>Технические данные</b>	<b>61</b>	Этикетки на белье с указаниями по стирке	71
<b>Описание панели управления</b>	<b>62</b>	<b>Уход за машиной и чистка</b>	<b>72</b>
Панель управления	62	Чистка корпуса машины	72
Рекомендации для стирки	63	Уплотнение люка	72
Сортировка белья	63	Чистка дозатора стирального порошка	72
Перед загрузкой белья	63	Чистка фильтра сливного шланга	72
Температура	63	Чистка фильтра наливного шланга	73
Максимальная загрузка	63	Аварийный слив воды	73
Вес белья	63	Предотвращение замерзания	73
Выведение пятен	63	<b>Если машина не работает</b>	<b>74-75</b>
Мощные средства и добавки	64		
Количество используемого			





## Указания по безопасной эксплуатации машины

### Для пользователя

Перед установкой и началом использования машины изучите внимательно наши рекомендации. Их соблюдение обеспечивает надежную работу машины. Все пользователи машины должны знать правила ее эксплуатации. Сохраните эту инструкцию на случай, если машину придется перевозить на новое место или продать. Тот, кто после Вас будет ею пользоваться, должен иметь возможность ознакомиться с машиной и ее функциями, а также с указаниями по ее безопасной эксплуатации.

### Установка и обслуживание

- Машина предназначена исключительно для использования в домашнем хозяйстве; поэтому, ее надо использовать именно так, как указано в данной инструкции. Если машину используют для иных целей, то есть риск получения травм и повреждения имущества.
- Если для подключения стиральной машины требуются дополнительные сантехнические работы и работы по электропроводке, следует доверить их специалисту. Если это сделаете Вы сами, то существует опасность плохого функционирования машины. Это может привести к травмам или к повреждению обстановки помещения, где установлена машина.
- Ремонт должен производиться уполномоченной изготовителем фирмой с использованием фирменных запчастей. Не пытайтесь самостоятельно отремонтировать машину!
- Машина не должна стоять на шлангах: наливной и сливной шланги должны лежать свободно, без перегибов, а сама машина должна стоять на ровной и прочной поверхности.

### Эксплуатация стиральной машины

- Пользоваться стиральной машиной могут только взрослые. Во время стирки с высокотемпературными программами и во время сушки белья стекло может сильно нагреться. Не дотрагивайтесь до него.
- Не начинайте загрузку белья в машину, не убедившись в том, что барабан пуст.
- Не перегружайте машину бельем (см. раздел “Максимальное заполнение”).
- Стирайте только бельё, предназначенное для машинной стирки. Следуйте инструкциям на этикетке каждой вещи.
- Бюстгалтеры с “косточками” нельзя стирать в машине, так как косточки могут порвать другое белье и повредить механизм машины.
- Такие предметы, как монеты, гвозди, заколки, булавки, иголки, могут серьезно повредить машину. Поэтому перед загрузкой белья в машину нужно проверить, пусты ли карманы стираемых изделий. Застегните все пуговицы и молнии.
- Мелкие предметы, такие как, например,

чулки, пояса, ленты и пр., нужно для стирки заложить в мешочек, иначе во время стирки они могут застрять между баком и барабаном.

- При стирке белья следуйте указаниям производителя стиральных порошков и средств полоскания. Используйте только стиральные порошки с нормированным пенообразованием, то есть порошки, предназначенные для автоматической машинной стирки. Передозировка моющих средств может привести к серьезным повреждениям, как белья, так и машины.
- Не используйте Вашу машину для химчистки. Не производите отбеливание или окраску белья в стиральной машине. Те вещи, для удаления пятен с которых были использованы химические вещества, нужно аккуратно прополоскать в воде перед их загрузкой в машину.
- Бельё, вступившее в контакт с воспламеняющимися растворителями, не следует стирать в машине.

**Согласно Закону “О защите прав потребителей”, при нарушении установленных правил установки и эксплуатации ущерб, причинённый вследствие таких нарушений, не возмещается, требования по недостаткам, возникшим в результате таких нарушений, не удовлетворяются.**

- Если вы используете дозирующую ёмкость (дозировочный шарик) в стирально-сушильной машине, то его необходимо вынуть перед началом сушки.
- Перед открытием загрузочного люка необходимо каждый раз проверять отсутствие воды в барабане. Если вода не слилась, то следуйте указаниям руководства по эксплуатации.
- По окончании стирки закройте водопроводный кран и выключите главный выключатель (отключите питание). Когда машина не используется, ее загрузочный люк должен быть приоткрытым. Тогда уплотнение загрузочного люка не потеряет своей эластичности.

## Безопасность детей

- Зачастую дети не осознают опасности электроприборов. Во время работы машины необходимо следить за детьми и не позволять им играть с нею.
- Упаковочные материалы (такие как полиэтиленовая плёнка, пенопласт) являются опасными и могут стать причиной удушья. Держите их вне досягаемости детей.

- Содержите все моющие средства в безопасном месте, вне досягаемости детей.
- Для утилизации машины необходимо отрезать кабель питания и вывести из строя замок грузочного люка, чтобы в машине не могли закрыться дети.



## Охрана окружающей среды

### Повторное использование упаковочных материалов

Материалы, обозначенные символом  могут использоваться повторно.

>PE< полиэтилен

>PS< полистирол

>PP< полипропилен

Для их утилизации необходимо укладывать их в специальные места (или контейнеры).

### Утилизация машины

Для правильной утилизации машины необходимо обратиться за справкой в местный муниципалитет.



## Рекомендации по охране окружающей среды

Для экономии потребления воды и электроэнергии, а также для охраны окружающей среды, рекомендуем Вам придерживаться следующих рекомендаций:

- Машина работает более экономично при полной загрузке (как во время стирки, так и во время сушки).
- Используйте программу предварительной стирки только для очень грязного белья.
- Добивайтесь соответствия количества моющего средства жёсткости водопроводной воды, количеству белья и степени его загрязнённости.
- Выбирайте “короткую” программу для мало загрязнённого белья.
- При стирке небольших количеств белья используйте от половины до двух третей рекомендуемого количества моющего средства.
- Машина будет расходовать меньше энергии, если перед сушкой белье было отжато **при максимальной допустимой для данного белья скорости**.

## Установка

### Крепления, установленные на время перевозки

 Перед использованием машины необходимо удалить все крепления для перевозки и упаковочные материалы.

Рекомендуем вам сохранить все транспортные крепления на случай перевозки машины на новое место.

1. При помощи гаечного ключа отвинтите и удалите правый болт на задней панели.

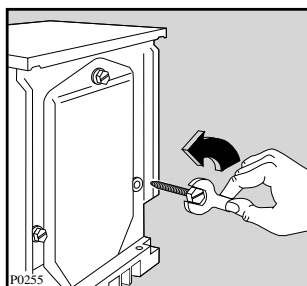

2. Положите машину на заднюю панель, стараясь не пережать шланги. Этого можно избежать, положив один из пенопластовых уголков под машину.
3. Удалите пенопластовый поддон из-под машины.
4. Удалив липкую ленту, снимите два полиэтиленовых пакетика. Осторожно снимите сначала правый пакетик (1), затем левый пакетик (2) в сторону центра машины.

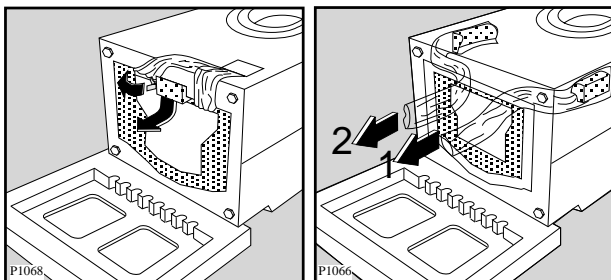

5. Поставьте машину в вертикальное положение и удалите остальные два болта с задней панели.
6. Выньте три пластмассовых заглушки из отверстий, в которые были завинчены болты.

7. Закройте открытые отверстия заглушками, которые находятся в пакете с инструкциями.

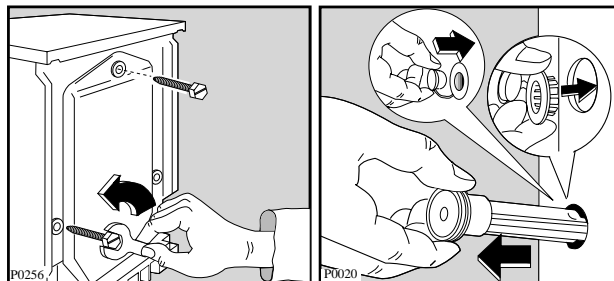

### Расположение

Устанавливайте машину на горизонтальный, твёрдый пол.

Убедитесь, что циркуляция воздуха под машиной не затруднена коврами, ковровыми дорожками и т.д. Убедитесь, что машина не касается стен или кухонной мебели.

Тщательно выровняйте машину, закручивая или откручивая регулирующие ножки. Никогда не подкладывайте картон, куски дерева или другие материалы для компенсации неровностей пола.

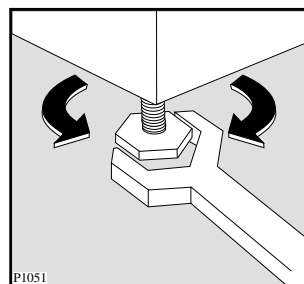

### Подключение машины к водопроводу

Подключите наливной шланг, поставляющийся в комплекте с машиной, к водопроводному крану с резьбой 3/4".

Ни в коем случае не используйте уже бывшие в употреблении наливные шланги.

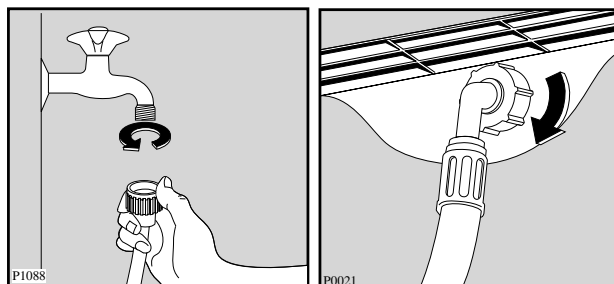

Другой конец наливного шланга, подключающийся к машине, может быть повернут в любом направлении. Ослабьте гайку, поверните шланг и вновь затяните гайку, проверив отсутствие течей воды. Наливной шланг нельзя вытягивать. Если он слишком короткий, и вы не хотите передвигать кран, то

вам следует купить новый, более длинный шланг, специально предназначенный для данных целей.

### Подключение к канализации

Конец сливного шланга можно устанавливать тремя способами:

**Повесить на край раковины при помощи пластмассовой направляющей, входящей в комплект машины.** В этом случае убедитесь, что шланг не соскочит во время слива воды.

Это можно устранить, привязав шланг к крану куском шпагата, или закрепив его на стене.

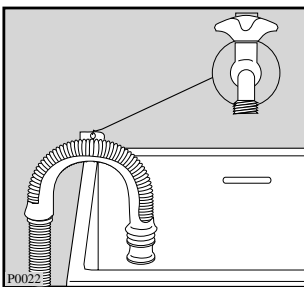

**Подключить к ответвлению сливной трубы раковины.** Данное ответвление должно быть над сифоном раковины, чтобы высота от пола составляла не менее 60 см.

**Непосредственно к сливной трубе** на высоте не менее 60 см и не более 90 см.

Конец сливного шланга должен всегда **вентилироваться**, то есть внутренний диаметр трубы должен быть шире наружного диаметра сливного шланга.

Нельзя перегибать сливной шланг. Он должен пролегать по полу и подниматься только рядом с местом слива.

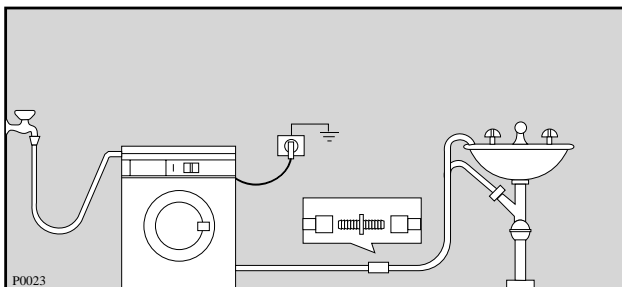

### Подключение к электросети

Данная машина разработана для работы от электросети с однофазным напряжением 220-230 В, 50 Гц.

Убедитесь, что ваша домашняя электрическая система способна выдержать максимальную нагрузку (2,2 кВт), учитывая работу и других электроприборов.

**Подключайте машину только к розеткам с заземлением, в соответствии с действующими правилами электротехники.**



Изготовитель освобождается от любой ответственности за ущерб людям или имуществу в случае невыполнения вышеуказанных предосторожностей.

**При необходимости замены кабеля питания прибора эта операция должна выполняться только специалистом из авторизованного изготовителем сервисного центра.**

После установки машины должен быть обеспечен свободный доступ к кабелю питания.

# Ваша новая стирально-сушильная машина

Эта новая стиральная машина отвечает всем требованиям современной стирки белья, так как позволяет сэкономить воду, электроэнергию и стиральный порошок.

- **Ручка выбора температуры** позволяет вам выбрать наиболее подходящую температуру для вашего белья.
- **Автоматическое охлаждение воды до 60°C** перед сливом при использовании программы 95°C. Это смягчает резкий перепад температуры ткани, что помогает избежать сминания белья.
- **Специальная программа для шерсти** с новой системой выстирает ваши шерстяные вещи с особенной осторожностью.
- **Программы сушки** позволят вам получить сухое и мягкое бельё за короткое время.
- **Устройство предотвращения дисбаланса** обеспечит устойчивость машины во время отжима.

## Описание машины

- 1 Дозатор моющего средства
- 2 Программная карточка
- 3 Панель управления
- 4 Фильтр сливного шланга
- 5 Регулируемые ножки для выравнивания машины по горизонтали

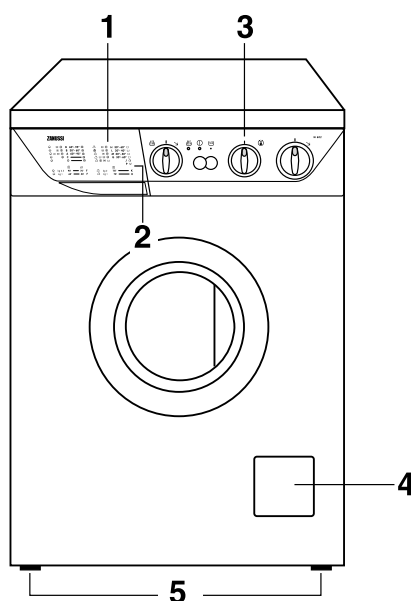

РУССКИЙ

## Технические данные

РАЗМЕРЫ	Высота	85 см	
	Ширина	60 см	
	Глубина	58 см	
ПИТАНИЕ	Напряжение	220-230В/50 Гц	
	Потребляемая мощность	2200 Вт 10А	
НАПОР ВОДЫ	Минимум	50кПа	
	Максимум	800кПа	
НОМИНАЛЬНАЯ ЗАГРУЗКА СУХОГО БЕЛЬЯ	Хлопок Синтетика Тонкие ткани Шерсть	<b>Стирка</b>	<b>Сушка</b>
		5 кг	2,5 кг
		2,5 кг	2 кг
		2,5 кг	-
		2 кг	-
ОТЖИМ	Максимум	850 об/мин	

 Машина соответствует директивам ЕЭС N° 89/336/EEG и 73/23/EEG.

# Описание панели управления

## Панель управления

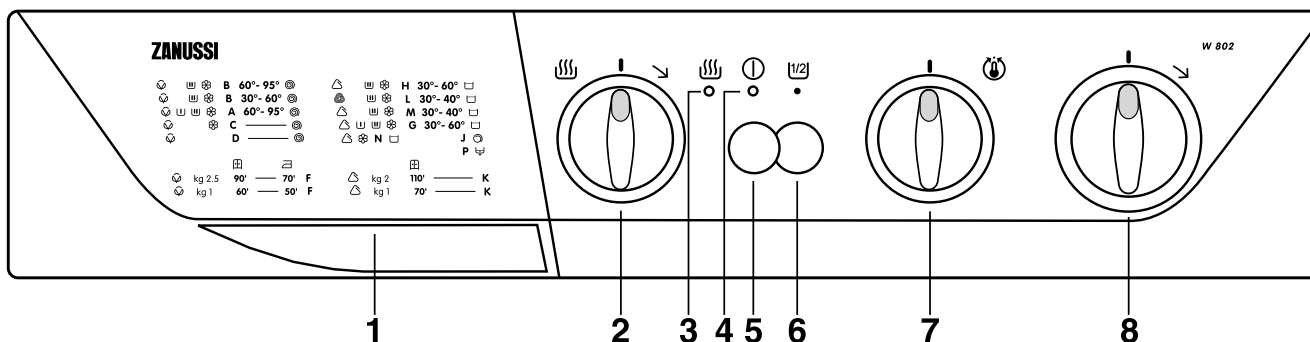

### 1 Дозатор моющего средства

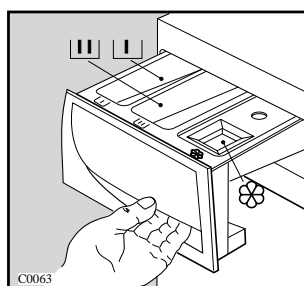

- ☉ отделение для дозирования порошка предварительной стирки
- ☉ отделение для дозирования порошка основной стирки
- ☉ отделение для дозирования добавок, используемых при полоскании

### 2 Ручка выбора времени сушки ☉

Ручка градуирована до 120 минут для хлопка и синтетики и позволяет выбирать время сушки согласно типу и количеству белья, а также требуемой степени сушки:

- **чёрный сектор** для хлопка
- **серый сектор** для синтетики

Поворачивайте ручку только **по часовой стрелке**.

#### Фаза охлаждения

Для охлаждения белья, за 10 минут до конца сушки, начинается фаза охлаждения. Эту фазу ни при каких обстоятельствах не следует сокращать или отключать.

### 3 Контрольная лампа сушки ☉

Лампа загорается, когда начинается сушка.

### 4 Сигнальная лампа “Выполнение программы”

Сигнальная лампа включена во время работы машины и выключается в конце программы после нажатия кнопки выключения.

### 5 Вкл./Выкл. ⓪

Нажмите кнопку запуска машины. Машина заработает и сигнальная лампа “Выполнение программы” загорится. Если вы хотите доложить белье в машину, кнопку надо отжать. Для повторного запуска машины надо вновь нажать на кнопку, и процесс будет продолжаться. По окончании стирки машину следует выключить, отжав кнопку.

### 6 Кнопка неполной загрузки [1/2]

Нажмите эту кнопку, если Вы стираете небольшое количество льняного или хлопчатобумажного белья (макс. 2,5 кг). Это позволит сэкономить воду при полоскании.

### 7 Выбор температурного ☉ режима

Вращайте ручку переключателя режимов и установите её на необходимую температуру. В описании программ Вы найдете рекомендации по выбору правильного температурного режима для стирки разных видов белья. Ручку можно вращать в обе стороны. Когда ручка установлена на символе ✕, то нагревания воды не происходит.

### 8 Выбор программы

Поверните селектор вправо и установите его на необходимую программу. Перед выбором или изменением выполняющейся программы машину следует выключить, нажав кнопку Вкл./Выкл.



## Рекомендации для стирки

### Сортировка белья

Необходимо руководствоваться символами на этикетках белья и инструкциями по стирке изготовителя.

Рассортируйте бельё следующим образом: белое бельё, цветное, синтетика, тонкие ткани, шерсть.

### Перед загрузкой белья

- Ни в коем случае не стирайте белое и цветное бельё вместе, так как во время стирки белое бельё может потерять свою белизну.
- Новое цветное бельё может полинять во время первой стирки, поэтому, в первый раз его следует стирать отдельно.
- **Убедитесь, что в бельё не остались металлические предметы (например, заколки, шпильки, булавки).**
- Застегните наволочки, закройте застёжки-молнии, застегните крючки и кнопки. Завяжите все ремешки или длинные ленты. Перед стиркой выведите стойкие пятна. Очистите сильно загрязнённые участки белья специальным моющим средством или чистящей пастой.
- Обращайтесь с занавесочными тканями с особенной осторожностью. Снимите крючки или завяжите их в мешок или сетку.

### Температура

**95°** для белого хлопчатобумажного и льняного белья с обычной степенью загрязнения (например, салфетки, полотенца, скатерти, простыни...)

**60°** для цветного белья со средней степенью загрязнения (например, сорочки, ночные рубашки, пижамы...) из льняных, хлопчатобумажных или синтетических тканей и для малогазного хлопчатобумажного белого белья (например, нижнего белья).

**✳ (холодная стирка) 30°-40°** для тонких тканей (например, занавесочные ткани), белья из смешанных волокон, включая синтетику, цветного нестойкого белья и шерсти, имеющие этикетку “чистая шерсть”, пригодна для машинной стирки, не садится”.

### Максимальная загрузка

Рекомендуемая загрузка указывается в таблице программ.

Общие правила:

**Хлопок, лён:** барабан полон, но не утрамбован;

**Синтетика:** не более половины барабана;

**Тонкие ткани и шерсть:** не более трети барабана.

Стирка максимального количества белья позволяет наиболее эффективно использовать воду и электроэнергию.

Для очень грязного белья необходимо уменьшить количество загружаемого белья.

### Вес белья

Ниже приводится приблизительный вес некоторых вещей:

халат	1200 г.
салфетка	100 г.
пододеяльник	700 г.
простыня	500 г.
наволочка	200 г.
скатерть	250 г.
махровое полотенце	200 г.
кухонное полотенце	100 г.
ночная рубашка	200 г.
женские трусы	100 г.
толстая мужская рубашка	600 г.
мужская рубашка	200 г.
мужская пижама	500 г.
сорочка	100 г.
мужские трусы	100 г.

### Выведение пятен

Некоторые пятна могут не отстираться лишь только водой и моющим средством. Следовательно, перед стиркой их необходимо обработать.

**Пятна крови:** свежие пятна необходимо обработать холодной водой. Сухие пятна крови необходимо замочить на ночь со специальным моющим средством и потереть в мыльном растворе.

**Масляные краски:** смочите пятновыводителем на бензиновой основе, разложив ткань на мягкой подстилке, и промокните пятно. Повторите операцию несколько раз.

**Сухие жирные пятна:** смочите скипидаром, кончиками пальцев прижмите к пятну хлопчатобумажную ткань, предварительно расстелив пятно на мягкую подстилку.

**Ржавчина:** горячий раствор оксалиновой соли или холодное средство для выведения пятен ржавчины. Будьте осторожными со старыми пятнами ржавчины, так как структура целлюлозы была повреждена и ткань может порваться.

**Пятна плесени:** обработайте отбеливателем, тщательно прополощите (только для белого и цветного белья, устойчивого к хлору).

**Травяные пятна:** слегка обработайте мылом, а затем растворённым отбеливателем (только для белого белья, устойчивого к хлору).

**Шариковые ручки и клей:** смочите уксусом (\*), промокните пятна, расстелив ткань на мягкую подстилку.

**Губная помада:** смочите уксусом, как указано выше, затем обработайте пятна спиртом. Следы на белых тканях обработайте отбеливателем.

**Красное вино:** замочите с моющим средством, прополощите и обработайте уксусной или лимонной кислотой, после чего прополощите. Следы обработайте отбеливателем.

**Чернила:** в зависимости от состава чернил, смочите пятно сначала уксусом (\*), затем уксусной кислотой. Следы на белых тканях обработайте отбеливателем и тщательно прополощите.

**Пятна гудрона:** сначала обработайте пятновыводителем, спиртом или бензином, после чего специальной моющей пастой.

(\* **не пользуйтесь уксусом для обработки искусственного шёлка.**

## Моющие средства и добавки

Хорошие результаты стирки зависят от выбора моющего средства и от его правильной дозировки. В то же время, в целях защиты окружающей среды избегайте передозировки моющих средств, поскольку, несмотря на биоразлагаемость, моющие средства содержат в себе элементы, способные нарушить хрупкое экологическое равновесие в природе.

Выбор моющего средства зависит от типа ткани (тонкие ткани, шерсть, хлопок и т.д.), цвета, температуры стирки и степени загрязнения.

В этой стиральной машине можно использовать все типы моющих средств, пригодных для стирки в стиральных машинах-автоматах, имеющих в продаже:

- порошкообразные моющие средства для всех типов тканей;
- порошкообразные моющие средства для тонких тканей (макс. температура 60°C) и шерсти;
- жидкие моющие средства, предназначенные для низкотемпературных программ стирки (макс. температура 60°C) для всех типов ткани, или специальные моющие средства для шерсти.

Моющее средство и добавки должны загружаться до начала программы стирки в специальные отсеки дозатора.

При использовании концентрированных порошкообразных или жидких моющих средств необходимо выбирать программу **без** предварительной стирки.

Стиральная машина оборудована системой циркуляции, которая обеспечивает наилучшее использование концентрированных моющих средств.

Жидкое моющее средство следует заливать **непосредственно** перед началом программы в отсек **(Ш)** дозатора моющего средства.

Жидкие добавки для смягчения или крахмаливания белья должны заливаться в отсек, обозначенный символом  до начала программы стирки.

Дозировку добавок и отбеливателя следует искать в рекомендациях изготовителя.

**Не превышайте отметку «MAX» дозатора.**

## Количество используемого моющего средства

Тип и количество моющего средства зависят от типа ткани, загружаемого количества, степени загрязнения белья и от степени жёсткости используемой воды.

Жёсткость воды классифицируется по так называемым уровням. Информация о данных уровнях может быть получена в специальных службах или в городской администрации.

Следуйте инструкциям изготовителя моющего средства по дозировке.

Используйте меньшее количество моющего средства, если:

- вы стираете небольшое количество белья;
- бельё не очень грязное;
- во время стирки образуется много пены.

## Градусы жёсткости воды

Уровень жёсткости	Характеристика	Градусы	
		Немецкие °dH	Французские °Т.Н.
1	мягкая	0- 7	0-15
2	средняя	8-14	16-25
3	жёсткая	15-21	26-37
4	очень жёсткая	выше 21	выше 37





## Замечания по сушке

Во время сушки машина использует принцип конденсации.

Поэтому, **даже во время сушки, водопроводный кран должен быть открыт, а вода должна сливаться через сливной шланг в ёмкость или в канализационную трубу.**

## Загрузка

Тип белья	макс. загрузка (сухой вес)
Лён и хлопок	2,5 кг
Синтетика	2 кг

### Внимание:

**Количество выстиранного белья, превышающее данные значения, для сушки необходимо разделить на части, в противном случае результаты будут неудовлетворительными.**

## Бельё, непригодное для сушки

- Особенно тонкие ткани, такие как синтетические занавески, шерсть и шёлк, бельё с металлическими деталями, нейлоновые чулки, объёмные предметы, такие как тёплые куртки, покрывала, накидки, спальные мешки, пуховые одеяла, не следует сушить в машине.
- Бельё на поролоне или на материалах, сходных с поролоном, не следует сушить в машине, так как они огнеопасны.
- Также и ткани с остатками лосьонов для укладки волос, лака для волос, растворителя лака для ногтей не следует сушить в машине, чтобы избежать образования опасных испарений.

## Обозначения для сушки на этикетках белья

Чтобы определить возможность сушки вещи в машине, необходимо всегда проверять её этикетку.

К сушке относятся следующие символы:

- Как правило, разрешается машинная сушка
- Обычная сушка (нормальная температура)
- Бережная сушка (пониженная температура)
- Запрещается машинная сушка

## Продолжительность цикла сушки

Продолжительность сушки может изменяться в зависимости от:

- конечной скорости отжима;
- необходимой степени сушки (для хранения в шкафу или для глажения);
- типа белья;
- количества белья.

Обычное время сушки указывается в инструкции. При более близком ознакомлении с прибором вы научитесь определять время сушки, которое больше всего подходит для ваших нужд, в зависимости от типа ткани. Рекомендуется также записывать это время.

## Дополнительная сушка

Если бельё ещё слишком влажное в конце программы, то можно включить дополнительный короткий цикл сушки.

**Внимание! Для избежания образования складок или усадки ткани, избегайте чрезмерной сушки.**

## Волокна тканей

После сушки ворсистых тканей, таких как новые полотенца, рекомендуется выполнить короткое полоскание, чтобы полностью смыть любые остатки волокон в баке, и чтобы они не прилипали к белью, которое будет сушиться в следующий раз.

**После каждой сушки необходимо проверять и промывать сливной фильтр.**



## Как пользоваться машиной

Перед началом эксплуатации машины включите программу стирки без белья при температуре 60°C, чтобы прочистить барабан и все внутренние элементы машины. При этом в отделение дозатора “Основная стирка” следует насыпать 100 г стирального порошка. Теперь можно выполнить первую стирку.

### 1. Загрузка машины

Откройте загрузочный люк.

Положите бельё в машину, вещь за вещь, как можно более равномерно.

Не мните и не комкайте его.

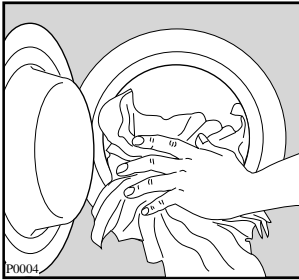

### 2. Дозирование стирального порошка

Выдвиньте дозатор стирального порошка. Отмерьте нужное количество стирального порошка, учитывая вес стираемого белья. Засыпьте порошок в дозатор, в отсек .

Если есть необходимость в предварительной стирке, то часть порошка засыпьте в отделение с обозначением .

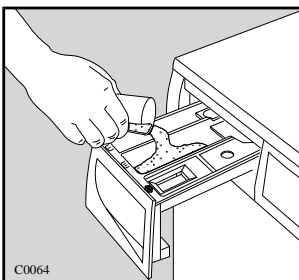

### 3. Дозировка добавок

Добавки для полоскания следует налить в отделение с обозначением . Не превышайте дозировку.

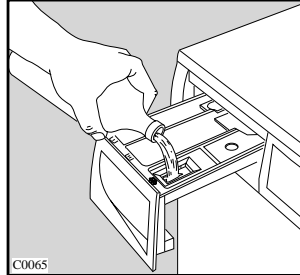

### 4. При необходимости нажмите

### 5. Выбор температуры стирки

Теперь следует установить температурный режим стирки.

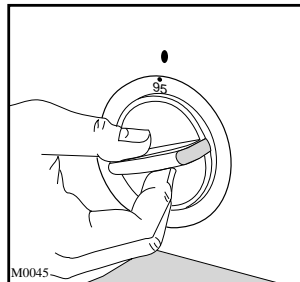

### 6. Выбор программы стирки

Поверните переключатель выбора программ по часовой стрелке, на необходимую программу.

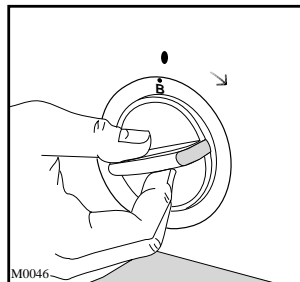

## 7. Запуск машины

Перед запуском машины проверьте, что:

- прибор включён,
- водопроводный кран открыт,
- сливной шланг правильно и надёжно установлен,
- загрузочный люк и дозатор моющего средства закрыты.

Нажмите кнопку ВКЛ/ВЫКЛ: загорится сигнальная лампа, после чего машина начнёт работу.

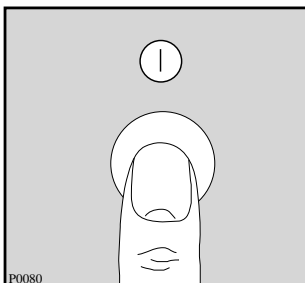

## 8. В конце программы стирки

Машина выключается автоматически.

Люком управляет предохранительное устройство, которое отключается через 2 минуты после завершения программы.

Выключите машину, нажав кнопку ВКЛ/ВЫКЛ ещё раз. Сигнальная лампа погаснет.

Выньте бельё.

Проверните барабан вручную, и убедитесь, что он совершенно пуст, чтобы в нём не оставалось бельё, которое может испортиться во время последующей стирки (напр., сесть) или окрасить белые ткани.

После завершения работы программы рекомендуем вынуть вилку из розетки и закрыть водопроводный кран.

Оставьте загрузочный люк приоткрытым для проветривания машины.

## • Только сушка

- хлопок, лён макс. 2,5 кг
- синтетика 2 кг
- Выберите для сушки чёрный или серый сектор.
- Выберите программу сушки **F** или **K**.
- Нажмите кнопку **ⓘ** ВКЛ/ВЫКЛ.

## • Автоматическая стирка и сушка (программа НОН-СТОП)

Автоматическая стирка и сушка возможны лишь только с программами для **льна, хлопка и синтетики**.

Максимальный вес белья составляет 2,5 кг для хлопка и 2 кг для синтетики.

**Не превышайте эти количества.**

Произведите дозировку моющего средства и добавок.

**При выборе программы автоматической стирки и сушки (программы нон-стоп) не используйте дозирующее приспособление/шарик для моющего средства. Пластик, из которого это приспособление изготовлено, может не выдержать высокую температуру в барабане при сушке.**



- Выберите температуру и программу стирки.
- Выберите время сушки в чёрном или сером секторе.
- Нажмите кнопку **ⓘ** ВКЛ/ВЫКЛ.

Бельё будет выстирано и высушено без дополнительного вмешательства.

# Программы стирки

## Стирка

### Нормальная стирка- хлопок

Программа	Температура	Ткань	Описание программы	Дополнительная функция	Макс. загрузка
<b>A</b>	<b>60°-95°</b>	БЕЛОЕ БЕЛЬЁ С ПРЕДВАРИТЕЛЬНОЙ СТИРКОЙ т.е. очень грязные рабочие халаты, простыни, скатерти, нижнее бельё, полотенца	Предварительная стирка при 40°C Стирка при 60°-95°C 3 полоскания Длинный отжим		5кг
<b>B</b>	<b>60°-95°</b>	БЕЛОЕ БЕЛЬЁ БЕЗ ПРЕДВАРИТЕЛЬНОЙ СТИРКИ т.е. простыни, полотенца, кухонные полотенца, нижнее бельё	Стирка при 60°-95°C 3 полоскания Длинный отжим		5кг
<b>B*</b>	<b>30°-60°</b>	ЦВЕТНОЕ БЕЛЬЁ БЕЗ ПРЕДВАРИТЕЛЬНОЙ СТИРКИ т.е. нижнее бельё, махровые полотенца, скатерти, полотенца для рук, простыни, рубашки, блузы	Стирка при 30°-60°C 3 полоскания Длинный отжим		5кг
<b>C</b> Полос- кания	<b>БЕЗ НАГРЕВА</b>	Дополнительные полоскания для выстиранного вручную белья	4 полоскания Длинный отжим		5кг
<b>D</b> Отжим		Обычный отжим для выстиранного вручную белья	Слив и длинный отжим		5кг

\* Программа **B** 60°C - это программа для ссылки, которая упоминается на этикетке, в соответствии с нормой 92/75/ЕЭС.

#### Важно!

- Программа **B** начинается коротким сливом, затем селектор программ автоматически переходит в положение забора воды.
- Не рекомендуется включать и выключать машину во время выполнения программы стирки. Это изменит запрограммированную программу и приведет к ухудшению результатов стирки.

# Программы стирки

## Стирка

### Программы бережной стирки для синтетики, тонких тканей и шерсти

Программа	Температура	Ткань	Описание программы	Дополнительная функция	Макс. загрузка
<b>G</b>	<b>30°-60°</b>	Синтетика Комбинации разных волокон с предварительной стиркой (большая степень загрязнения)	Предварительная стирка при 40°C Основная стирка при 30°-60°C 3 полоскания Остановка с водой в баке		2,5кг
<b>H</b>	<b>30°-60°</b>	Синтетика Комбинации разных волокон без предварительной стирки (средняя степень загрязнения)	Стирка при 30°-60°C 3 полоскания Остановка с водой в баке		2,5кг
<b>J</b> Короткий отжим		Короткий отжим	Слив и короткий отжим		2,5кг
<b>L</b>	<b>30°-40°</b>	Подлежащая машинной стирке шерсть  и комбинации шерсти с другими волокнами	Стирка при 30°-40°C 3 полоскания Остановка с водой в баке		1кг
<b>M</b>	<b>30°-40°</b>	Легкие ткани	Стирка при 30°-40°C 3 полоскания Остановка с водой в баке		2,5кг
<b>N</b> Полоскание	<b>БЕЗ НАГРЕВА</b>	Полоскания	3 полоскания Остановка с водой в баке		2,5кг
<b>P</b> Слив		Для слива воды последнего полоскания	Слив		-

В конце этих программ вода последнего полоскания не сливается, чтобы бельё не мялось. Для слива воды выберите программы **J** (Короткий отжим) или **P** (Слив).

Если вы автоматически стираете и сушите синтетику (программа нон-стоп), то будет выполнен короткий отжим со скоростью 850 об/мин и слив воды, после чего включится программа сушки.

#### Важно!

- Программы **H** для синтетики и **L** для шерсти начинаются коротким сливом, затем селектор программ автоматически переходит в положение забора воды.
- Не рекомендуется включать и выключать машину во время выполнения программы стирки. Это изменит запрограммированную программу и приведет к ухудшению результатов стирки.

# Программы стирки

## Сушка















Программа	Степень сушки	Тип ткани	Макс. загрузка	Скорость отжима	Время сушки, мин.
<b>F</b>	Сушка для хранения в шкафу (*)	Хлопок и лён (полотенца, футболки, банные халаты)	2,5 кг	<b>850</b>	<b>чёрный сектор</b> 90
			1 кг	<b>850</b>	60
<b>K</b>	Пригодна для белья, которое не будет гладиться	Синтетика и смешанные ткани (джерси, блузки, нижнее бельё, льняное бельё)	2 кг	<b>850</b>	<b>серый сектор</b> 110
			1 кг	<b>850</b>	70
<b>F</b>	Сушка для глажения Пригодна для глажения	Хлопок и лён (простыни, скатерти, рубашки и т.д.)	2,5 кг	<b>850</b>	<b>чёрный сектор</b> 70
			2 кг	<b>850</b>	50

(\*) Программа сушки ДЛЯ ХРАНЕНИЯ В ШКАФУ хлопчатобумажного белья является программой, на которую ссылаются данные энергопотребления в Табличке, что соответствует стандарту ЕЕС 92/75.



## Этикетки на белье с указаниями по стирке

Очень часто на белье есть этикетки с указаниями по стирке.

<p><b>НОРМАЛЬНАЯ СТИРКА</b></p>  <p><b>СТИРКА</b></p>  <p><b>БЕРЕЖНАЯ СТИРКА</b></p>	 <p>Стирка при 95°</p>	 <p>Стирка при 60°</p>	 <p>Стирка при 40°</p>	 <p>Стирка при 30°</p>	 <p>Ручная стирка</p>	 <p>Не стирать в воде</p>
 <p><b>ОТБЕЛИВАНИЕ</b></p>	 <p>Можно отбеливать в холодной воде</p>			 <p>Не отбеливать</p>		
 <p><b>ГЛАЖЕНИЕ</b></p>	 <p>Гладить при 200° макс.</p>	 <p>Гладить при 150° макс.</p>	 <p>Гладить при 110° макс.</p>	 <p>Не гладить</p>		
 <p><b>ХИМЧИСТКА</b></p>	 <p>Химчистка любым растворителем</p>	 <p>Химчистка бензином, чистым спиртом перхлоратом, R111 - R113</p>	 <p>Химчистка бензином, чистым спиртом, R113</p>	 <p>Не подлежит химчистке</p>		
 <p><b>СУШКА</b></p>	 <p>Сушка в разостланном виде</p>	 <p>Сушка без отжима</p>	 <p>Сушка на плечиках</p>	 <p>Нормальная температура</p>  <p>Низкая температура</p> <p>Можно сушить в машине</p>	 <p>Не сушить в машине</p>	

# Уход за машиной и чистка

## 1. Чистка корпуса машины

Корпус машины следует мыть раствором, предназначенным для **ручного полоскания посуды**. После мытья корпуса этим неагрессивным раствором промойте его еще раз чистой водой и вытрите.

**Важно:** Не используйте никаких моющих средств, содержащих спирт.

## 2. Уплотнение люка

Периодически проверяйте, чтобы в уплотнении люка не находились посторонние предметы, такие как скрепки, пуговицы, зубочистки.

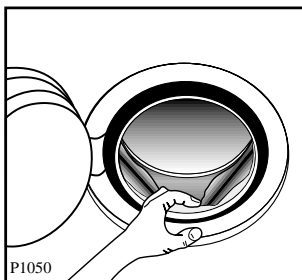

## 3. Чистка дозатора стирального порошка

Через некоторое время, стиральные порошки и добавки образуют на стенках дозатора отложения.

Поэтому, время от времени дозатор следует мыть проточной водой. Дозатор вынимается из машины при нажатии на верхнюю защелку, расположенную слева.

Для облегчения чистки дозатора снимите его верхнюю часть, как это показано на рисунке.

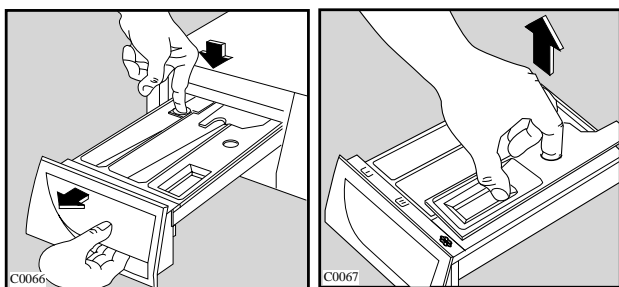

Стиральный порошок скапливается и в углублении дозатора. Для чистки углубления можно использовать старую зубную щетку.

После чистки установите дозатор на место, и включите программу стирки без белья.

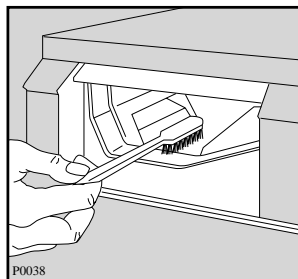

## 4. Чистка фильтра сливного шланга

На сетке фильтра скапливаются волокна белья. Необходима периодическая чистка сетки фильтра, так как засоренный фильтр затрудняет слив воды из машины.

Откройте крышку фильтра.

Поставьте поддон под фильтр, как указано на рисунке. Отверните сетку и выньте ее.

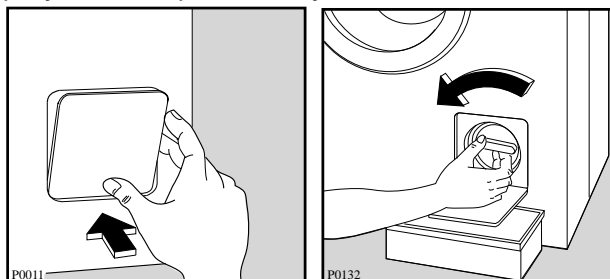

Промойте ее аккуратно проточной водой.

Установите сетку на место и закройте крышку.

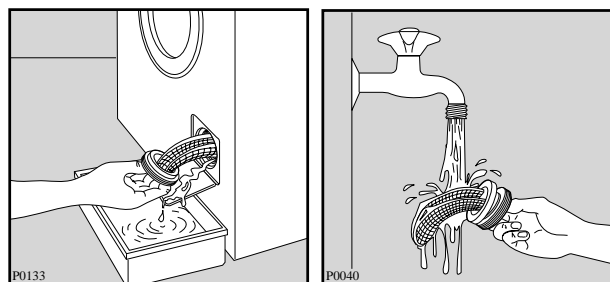



## 5. Чистка фильтра наливного шланга

При затруднительном заполнении водой, или если на это уходит больше времени, чем обычно, необходимо проверить чистоту фильтра наливного шланга.

Закройте водопроводный кран. Отвинтите шланг от крана, прочистите фильтр в шланге зубной щёткой. Привинтите шланг к крану.

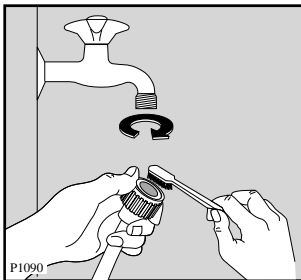

## 6. Аварийный слив воды

Если машина не сливает воду (сливной насос не работает или засорен сливной шланг), то для слива необходимо:

- отключить вилку от розетки;
- закрыть водопроводный кран;
- дождаться охлаждения воды (если необходимо);
- установить ёмкость под фильтр для сбора воды;
- слегка ослабить фильтр, чтобы вода могла постепенно стекать в ёмкость.

При невозможности доступа к сливному шлангу в случае встроенной установки машины в кухонную мебель необходимо слегка ослабить сливной фильтр, предварительно установив на пол тазик, чтобы в него постепенно стекала вода.

В завершении операции вновь затяните фильтр.

## 7. Предотвращение замерзания

Если машина установлена в помещении, где температура может опуститься ниже 0°C, необходимо выполнить следующее:

- Закрыть водопроводный кран и отвинтить наливной шланг от крана.
- Опустить конец сливного и наливного шланга в стоящий на полу тазик.
- Включить программу **P** “слив” и дождаться её завершения.
- Выключить машину.
- Вынуть вилку из розетки.
- Завинтить наливной шланг и установить сливной шланг.

При выполнении данных операций, оставшаяся в машине вода будет слита, что предотвратит образование льда в машине, а, следовательно, поломку её компонентов.

При включении машины убедитесь, что температура окружающей среды выше 0°C.

## Если машина не работает

Неисправности, которые вы можете устранить самостоятельно.

<b>Возможная неисправность</b>	<b>Вероятная причина</b>
<ul style="list-style-type: none"><li>• <b>Машина не включается:</b></li></ul>	<ul style="list-style-type: none"><li>• Плохо закрыт загрузочный люк.</li><li>• Плохо вставлена вилка в розетку питания.</li><li>• Перегорел главный предохранитель.</li><li>• Убедитесь, что была выбрана правильная программа.</li><li>• Не была нажата кнопка “Вкл./Выкл”.</li></ul>
<ul style="list-style-type: none"><li>• <b>Машина не заливает воду:</b></li></ul>	<ul style="list-style-type: none"><li>• Убедитесь, что открыт водопроводный кран.</li><li>• Убедитесь, что из крана поступает вода.</li><li>• Заливной шланг зажат или перегнут.</li><li>• Засорен фильтр заливного шланга.</li><li>• Плохо закрыт загрузочный люк.</li></ul>
<ul style="list-style-type: none"><li>• <b>Машина заливает и немедленно сливает воду:</b></li></ul>	<ul style="list-style-type: none"><li>• Конец сливного шланга расположен слишком низко. См. соответствующий параграф в разделе “Подключение к канализации”.</li></ul>
<ul style="list-style-type: none"><li>• <b>Машина не сливает воду и/или не отжимает:</b></li></ul>	<ul style="list-style-type: none"><li>• Сливной шланг зажат или перегнут.</li><li>• Была выбрана программа без слива воды из бака.</li><li>• Убедитесь, что сливной фильтр чист.</li></ul>
<ul style="list-style-type: none"><li>• <b>Вода на полу:</b></li></ul>	<ul style="list-style-type: none"><li>• Было использовано слишком большое количество порошка или его неправильный тип (слишком большое пенообразование).</li><li>• Проверить течи соединительных деталей заливного шланга. Не всегда можно обнаружить утечку воды из шланга, поэтому проверьте, влажен ли он.</li><li>• Сливной шланг может быть повреждён.</li></ul>
<ul style="list-style-type: none"><li>• <b>Машина вибрирует или шумит:</b></li></ul>	<ul style="list-style-type: none"><li>• Не были удалены внутренние упаковочные детали.</li><li>• Машина касается стен или мебели.</li><li>• Убедитесь, что опорные ножки прочно стоят на полу.</li><li>• Бельё неравномерно уложено в барабане.</li><li>• Слишком малое количество белья в барабане.</li></ul>
<ul style="list-style-type: none"><li>• <b>Загрузочный люк не открывается:</b></li></ul>	<ul style="list-style-type: none"><li>• Программа продолжает работу.</li><li>• Не разблокировался замок люка. Люк можно будет открыть через 1-2 минуты после окончания работы программы.</li><li>• Вода в баке.</li></ul>

Возможная неисправность	Вероятная причина
<ul style="list-style-type: none"> <li>• <b>Отжим начинается с задержкой или не выполняется:</b></li> </ul>	<ul style="list-style-type: none"> <li>• Сработала система электронного контроля дисбаланса, потому что бельё в барабане было уложено неравномерно. Бельё равномерно распределится в барабане при изменении направления вращения. Это может произойти несколько раз, прежде чем дисбаланс исчезнет и будет выполнен нормальный отжим. Если через 5 минут бельё не уложилось равномерно, то отжим не будет выполнен. В этом случае необходимо распределить бельё вручную и вновь выбрать программу отжима.</li> </ul>
<ul style="list-style-type: none"> <li>■ <b>Машина издаёт непривычный шум:</b></li> </ul>	<ul style="list-style-type: none"> <li>• Машина оборудована двигателем с коллектором, который издаёт шум, отличающийся от шума обычных двигателей. Данный двигатель обеспечивает плавное включение отжима и лучшее распределение белья в барабане, что положительно сказывается на устойчивости машины.</li> </ul>
<ul style="list-style-type: none"> <li>• <b>В машине не видно воды:</b></li> </ul>	<ul style="list-style-type: none"> <li>• Данные машины, продукты современной технологии, работают очень экономично, с пониженным расходом воды, обеспечивая, тем не менее, отличные результаты.</li> </ul>
<ul style="list-style-type: none"> <li>• <b>Неудовлетворительные результаты стирки:</b></li> </ul>	<ul style="list-style-type: none"> <li>• Недостаточное количество моющего средства или же его неправильный выбор.</li> <li>• Стойкие пятна не были обработаны перед стиркой.</li> <li>• Была выбрана неправильная температура.</li> <li>• Чрезмерная загрузка белья.</li> </ul>
<ul style="list-style-type: none"> <li>• <b>Остатки моющего средства после цикла стирки:</b></li> </ul>	<ul style="list-style-type: none"> <li>• Возможно, причиной являются нерастворимые компоненты, содержащиеся в современных моющих средствах. Это не является признаком неправильного полоскания. Очистите бельё щёткой и вытрясите его, при необходимости выстирайте вновь.</li> </ul>
<ul style="list-style-type: none"> <li>• <b>Остатки пены после последнего полоскания:</b></li> </ul>	<ul style="list-style-type: none"> <li>• Современные моющие средства могут образовывать пену даже после полоскания, но это не влияет на качество стирки.</li> </ul>
<ul style="list-style-type: none"> <li>• <b>Машина не сушит бельё, или же бельё недостаточно сухое:</b></li> </ul>	<ul style="list-style-type: none"> <li>• Не было выбрано время сушки.</li> <li>• Закрыт водопроводный кран.</li> <li>• Засорен сливной фильтр.</li> <li>• Неправильно выбрано время, в неправильном секторе.</li> <li>• Барабан перегружен.</li> </ul>

Если вы не в состоянии определить или устранить проблемы, то вы можете обратиться в наш Сервисный Центр. Запишите номер модели, заводской номер и дату покупки машины, так как эти сведения потребуются Сервисному Центру.

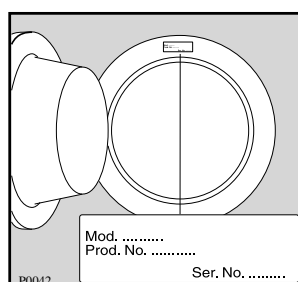

**☒ From the Electrolux Group. The world's No.1 choice.**

*The Electrolux Group is the world's largest producer of powered appliances for kitchen, cleaning and outdoor use. More than 55 million Electrolux Group products (such as refrigerators, cookers, vacuum cleaners, chain saws and lawn mowers) are sold each year to a value of approx. 14 billion USD in more than 150 countries around the world.*

**☒ From the Electrolux Group. The world's No.1 choice.**

*Electrolux-koncernen är världens största tillverkare av hushållsmaskiner och utrustning för kök, rengöring samt skogs- och trädgårdsskötsel. Mer än 55 miljoner produkter från Electrolux-koncernen (som kylskåp, spisar, tvättmaskiner, dammsugare, motorsågar och gräsklippare) säljs varje år till ett värde av 120 miljarder kronor i över 150 länder runt hela världen.*

**☒ From the Electrolux Group. The world's No.1 choice.**

*Electrolux-konserni on maailman suurin keittiö-, siivous- ja puutarhakoneiden valmistaja. Electroluxin tuotteita myydään yli 150 maassa ympäri maailmaa vuosittain yli 55 miljoonaa kappaletta (mm. jääkaappeja, liesiä, pesukoneita, pölynimureita, moottorisahoja sekä ruohonleikkureita) n. 14 miljardin dollarin arvosta.*

**☒ From the Electrolux Group. The world's No.1 choice.**

*Группа Электролюкс - крупнейший в мире производитель техники для кухни, работ по дому и вне дома. Ежегодно в более чем 150 странах мира продается более 55 миллионов изделий Электролюкс (таких как холодильники, кухонные плиты, стиральные машины, пылесосы, бензопилы и газонокосилки) на сумму около 14 миллиардов долларов США.*