

# Руководство по эксплуатации

СТИРАЛЬНАЯ МАШИНА

CIS

CIS

РУССКИЙ, 1

DE

Deutsch, 13

NL

Nederlands, 25

AVTF 129

## Содержание

### Установка, 2-3

Распаковка и выравнивание, 2

Подключение к водопроводной и электрической сети, 2-3

Пробный цикл стирки, 3

Технические характеристики, 3

### Описание стиральной машины, 4-5

Панель управления, 4

Как открыть и закрыть барабан, 5

Индикаторы, 5

### Запуск машины. Программы, 6

Краткие инструкции: Порядок запуска программы, 6

Таблица программ, 6

### Персонализация стирки, 7

Выбор температуры, 7

Выбор скорости отжима, 7

Функции, 7

### Моющие средства и белье, 8

Распределитель моющих средств, 8

Цикл отбеливания, 8

Подготовка белья, 8

Особенности стирки отдельных изделий, 8

Woolmark Platinum Care, 8

### Предупреждения и рекомендации, 9

Общие правила безопасности, 9

Утилизация, 9

Экономия и охрана окружающей среды, 9

### Обслуживание и уход, 10

Отключение воды и электричества, 10

Уход за стиральной машиной, 10

Уход за дверцей машины и барабаном, 10

Как чистить распределитель моющих средств, 10

Чистка насоса, 10

Проверка заливного шланга, 10

### Устранение неисправностей, 11

### Сервисное обслуживание, 12



ARISTON

# Установка

CIS

**!** Сохраните данное руководство. Оно должно быть в комплекте со стиральной машиной в случае продажи, передачи оборудования или при переезде на новую квартиру, чтобы новый владелец оборудования мог ознакомиться с правилами его функционирования и обслуживания.

**!** Внимательно прочитайте руководство: в нем содержатся важные сведения по установке и безопасной эксплуатации стиральной машины.

## Распаковка и выравнивание

### Распаковка

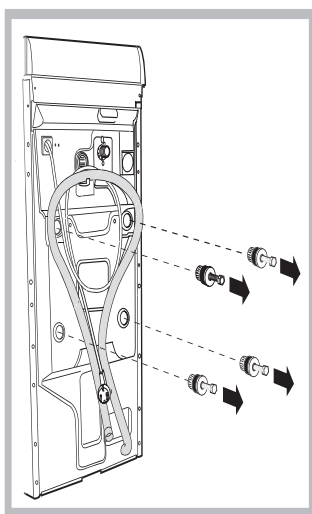

1. Распакуйте стиральную машину.
2. Убедитесь, что оборудование не было повреждено во время транспортировки. При обнаружении повреждений – не подключайте машину – свяжитесь с поставщиком немедленно.
3. Удалите четыре транспортировочных винта и резиновые пробки с прокладками, расположенные в задней части стиральной машины (см. рис.).

4. Закройте отверстия прилагающимися пластиковыми заглушками.
5. Сохраняйте все детали: они Вам понадобятся при последующей транспортировке стиральной машины.

**болты**, резиновые шайбы и большую металлическую поперечную планку. Закройте образовавшиеся отверстия пластмассовыми заглушками.

**!** Не разрешайте детям играть с упаковочными материалами.

### Выравнивание

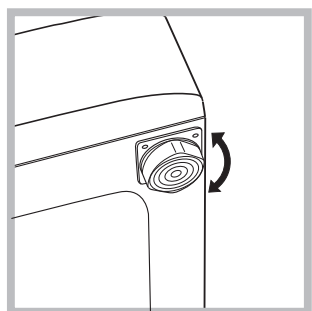

1. Установите стиральную машину на ровном и прочном полу, так чтобы она не касалась стен, мебели и прочих предметов.

2. После установки машины на место отрегулируйте ее устойчивое положение путем вращения передних ножек (см. рис.). Для этого сначала ослабьте контргайку, после завершения регулировки контргайку затяните. После установки машины на место проверьте по уровню горизонтальность верхней крышки корпуса, отклонение

горизонтали должно быть не более 2°.

Правильное выравнивание оборудования поможет избежать шума, вибраций и смещений во время работы машины.

Если стиральная машина стоит на полу, покрытом ковром, убедитесь, что ее основание возвышается над ковром. В противном случае вентиляция будет затруднена или вовсе невозможна.

### Установка машины на место и перемещение

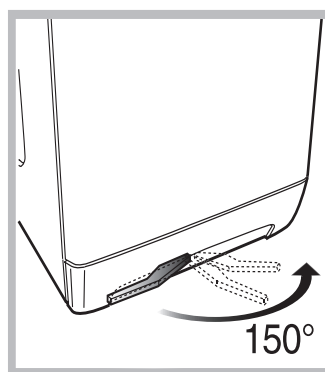

Ваша стиральная машина может быть оснащена специальными колесами для облегчения ее перемещения. Чтобы опустить колеса и передвинуть оборудование, просто потяните за рычаг, расположенный слева под основанием машины. После установки оборудования в

требуемое положение верните рычаг в исходное положение.

### Подключение к водопроводной и электрической сети

#### Подсоединение заливного шланга

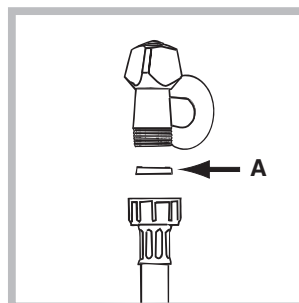

1. Вставьте прокладку А в конец заливного шланга и наведите его на вывод водопровода холодной воды с резьбовым отверстием 3/4 дюйма (см. рис.). Перед подсоединением откройте водопроводный кран и дайте стечь грязной воде.

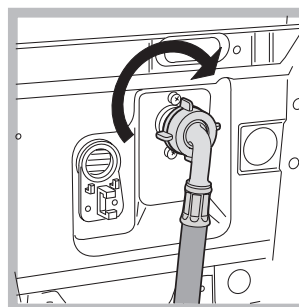

2. Подсоедините заливной шланг к стиральной машине, навинтив его на водоприемник, расположенный в задней верхней части справа (см. рис.).

3. Убедитесь, что шланг не перекошен и не пережат.

**!** Давление воды должно быть в пределах значений, указанных в таблице Технических характеристик (см. с. 3).

**!** Если длина водопроводного шланга окажется недостаточной, обратитесь в Авторизованный Сервисный центр.

### Подсоединение сливного шланга

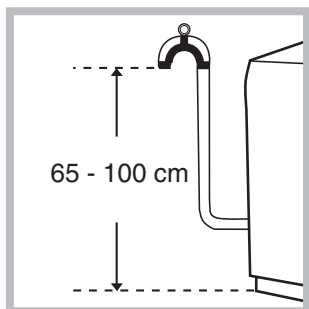

Повесьте загнутый конец сливного шланга на край раковины, ванны, или поместите в специальный вывод канализации. Шланг не должен перегибаться. Верхняя точка сливного шланга должна находиться на высоте 65-100 см от пола. Расположение сливного шланга должно обеспечивать разрыв струи при сливе (конец шланга не должен быть опущен в воду).

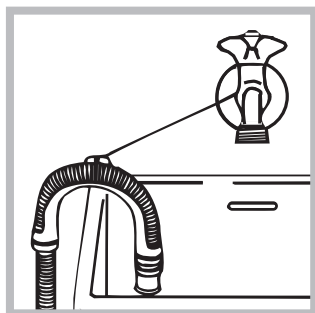

В случае крепления на край ванной или раковины, шланг вешается с помощью направляющей (входит в комплект поставки), которая крепится к крану (рис.).

**!** Не рекомендуется применение удлинителей для сливного шланга, при необходимости допускается его наращивание шлангом такого же диаметра и длиной не более 150 см.

### Подсоединение к электросети

Внимание! Оборудование обязательно должно быть заземлено!

1. Машина подключается к электрической сети при помощи двухполюсной розетки с заземляющим контактом (розетка не поставляется с машиной). Фазный провод должен быть подключен через автомат защиты сети, рассчитанный на максимальный ток (ток срабатывания) 16 А, и имеющий время срабатывания не более 0,1 с.
2. При наличии вблизи от предполагаемого места установки машины розетки с заземляющим контактом, имеющей трехпроводную подводку кабеля с медными жилами сечением не менее 1,5 кв. мм (или алюминиевыми жилами сечением не менее 2,5 кв. мм), доработка электросети не производится. При отсутствии указанной розетки и проводки следует провести их монтаж.
3. Прокладка заземления отдельным проводом не допускается.
4. Для доработки электрической сети рекомендуется применять провод типа ППВ 3x1,5 380 ГОСТ 6223-79. Допускается применение других марок кабеля, обеспечивающих пожаро- и электробезопасность при эксплуатации машины.

Перед включением машины в сеть убедитесь, что:

- розетка и проводка соответствуют требованиям, изложенным в данном разделе инструкции;
- напряжение и частота тока сети соответствуют данным машины;
- розетка и вилка одного типа;

- розетка заземлена в соответствии с нормами безопасности, описанными в данном разделе инструкции (допускается организация заземления рабочим нулем, при условии, что защитная линия не имеет разрыва и подключена напрямую в обвод каких-либо приборов (например, электрического счетчика).

Если вилка не подходит к розетке, ее следует заменить на новую, соответствующую розетке, или заменить питающий кабель. Замена кабеля должна производиться только квалифицированным персоналом.

Запрещается использование переходников, двойных и более розеток и удлинителей (они создают опасность возгорания). Если Вы считаете их использование необходимым, применяйте один единственный удлинитель, удовлетворяющий требованиям безопасности.

*Оборудование, подключенное с нарушением требований безопасности бытовых приборов большой мощности, изложенных в данной инструкции, является потенциально опасным.*

*Производитель не несет ответственности за ущерб здоровью и собственности, если он вызван несоблюдением указанных норм установки.*

### Первый цикл стирки

По завершении установки, перед началом эксплуатации необходимо произвести один цикл стирки со стиральным порошком, но без белья, по программе 90°C без предварительной стирки.

Технические характеристики	
<b>Модель</b>	AVTF 129
<b>Размеры</b>	ширина 40 см высота 85 см глубина 60 см
<b>Загрузка</b>	1 - 5 кг
<b>Электрические параметры</b>	напряжение 220/230 В 50 Гц max мощность 1850 Ватт
<b>Гидравлические параметры</b>	max давление 1 Мпа (10 бар) min давление 0,05 Мпа (0,5 бар) объем барабана 42 л
<b>Скорость отжима</b>	до 1200 об/мин
<b>Контрольные программы согласно нормативу IEC 456</b>	программа 3; температура 60°C; при загрузке до 5 кг.
	Машина соответствует следующим Директивам Европейского Экономического сообщества: - 73/223/ ЕЕС от 19.02.73 (низкого напряжения) и последующие модификации - 89/336 /ЕЕС от 03.05.89 (электромагнитной совместимости) и последующие модификации

CIS

Установка

Описание

Программы

Моющие средства

Меры безопасности

Обслуживание и уход

Неисправности

Сервис

# Описание стиральной машины

CIS

## Панель управления

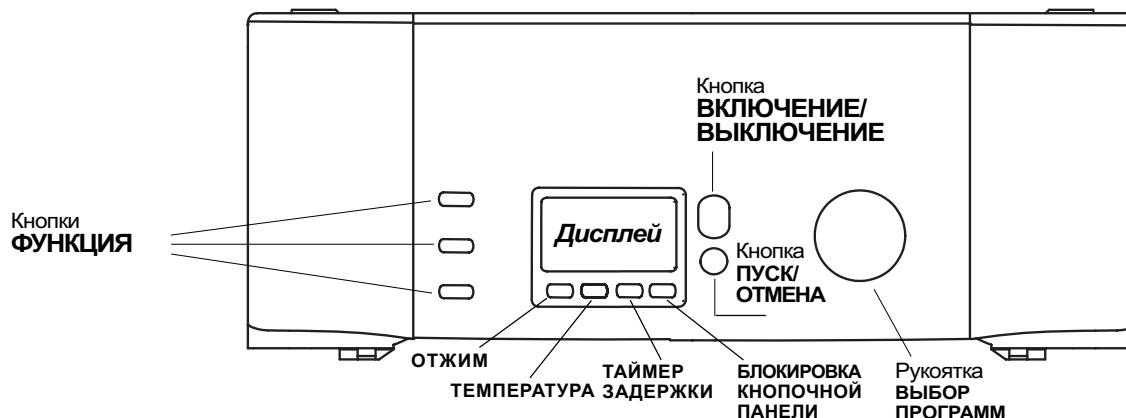

### Дисплей:

показывается последовательность выполнения цикла стирки и/или программирования (смотрите страницы 5-7)

Кнопка **ОТЖИМ** \* Регулирует скорость отжима или полностью исключает отжим (смотрите стр. 7).

Кнопка **ТЕМПЕРАТУРА**. Регулирует температуру стирки от 90° до 0°. (смотрите стр. 7).

Кнопка **ТАЙМЕР ЗАДЕРЖКИ**. Задерживает запуск цикла вплоть до 24 часов (смотрите стр. 7).

Кнопка **БЛОКИРОВКА КНОПОЧНОЙ ПАНЕЛИ** Блокирует все кнопки на панели управления вашей

\* Во избежание чрезмерных вибраций перед каждым отжимом машина равномерно распределяет белье в барабане. Это происходит за счет непрерывного вращения барабана со скоростью, слегка превышающей скорость стирки. Если после нескольких попыток белье не распределяется равномерно, машина производит отжим с более низкой скоростью.

При невозможности балансировки машина заменяет отжим операцией балансировки.

Возможные попытки балансировки могут продлить общую продолжительность цикла макс. на 10 минут.

стиральной машины в процессе стирки или в состоянии ожидания (*Stand-by*).

Кнопка **ВКЛЮЧЕНИЕ/ВЫКЛЮЧЕНИЕ** служит для включения и выключения стиральной машины (смотрите стр. 6).

Кнопка **ПУСК/ОТМЕНА** Служит для запуска программ или для отмены ошибочно заданных параметров (смотрите стр. 6).

**Рукоятка ПРОГРАММЫ**. Служит для выбора программ (на стр. 6).

## Как открывать и закрывать барабан



Рис.1



Рис.2

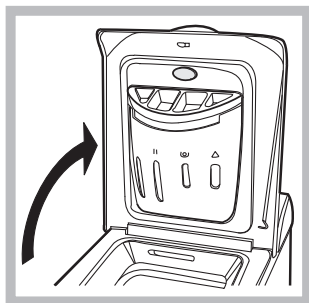

Рис. 3

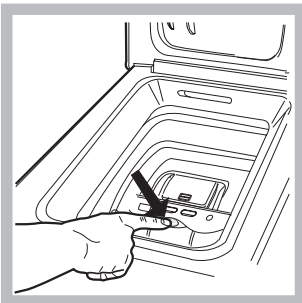

Рис. 4

### I- ОТКРЫВАНИЕ (рис. 1).

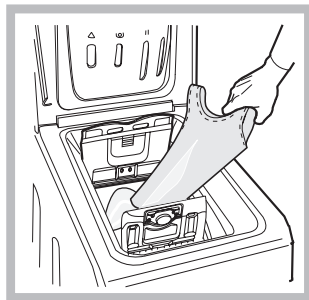
Поднимите внешнюю крышку и полностью ее откройте.

### II- Открывание барабана (Soft opening – Плавное открывание):

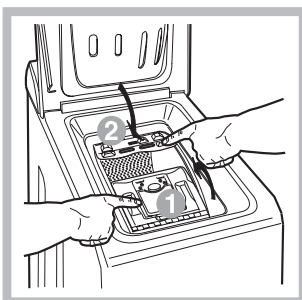
Нажмите кнопку, показанную на рис. 2, крышка барабана плавно откроется.

### III- ЗАГРУЗКА СТИРАЛЬНОЙ МАШИНЫ (рис. 3).

### IV- ЗАКРЫВАНИЕ (рис. 4).

- закройте полностью барабан, опуская сначала переднюю дверцу, а затем заднюю;

- затем удостоверьтесь, что крюки передней дверцы точно вошли в предназначенные места на задней дверце;

- после того, как крюки защелкнулись, нажмите обе дверцы слегка вниз, чтобы убедиться они закрыты плотно;

- и, наконец, закройте внешнюю крышку.

### V- ОКОНЧАТЕЛЬНЫЙ ОСТАНОВ БАРАБАНА (рис. 2)

По завершении стирки крышки барабана окажутся вверх для облегчения их открывания.

(Только для некоторых моделей).

## Дисплей

Дисплей – удобное устройство для программирования оборудования (см. с. 7), которое также информирует пользователя о цикле стирки и текущем состоянии машины.

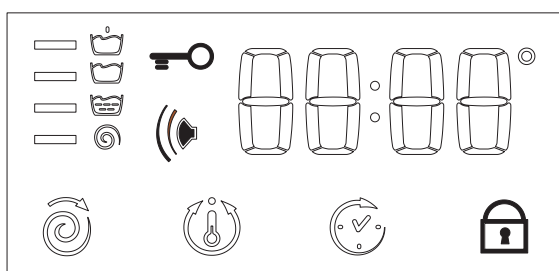
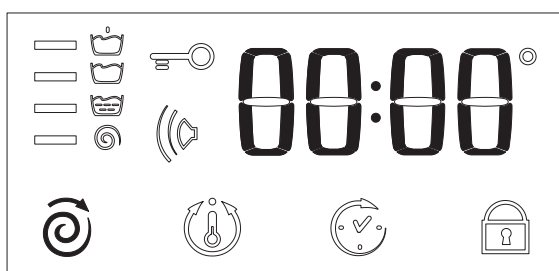
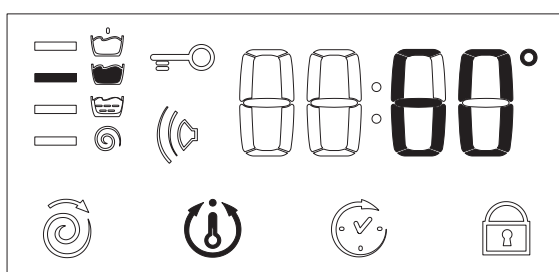
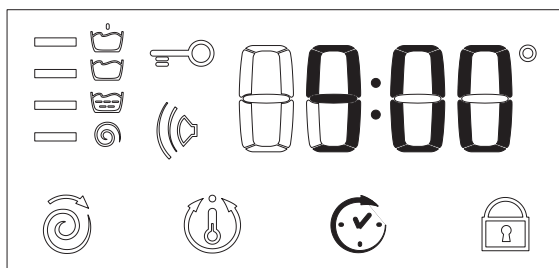

### **Блокировка кнопочной панели.**

Для вашей безопасности и для безопасности ваших детей можно заблокировать все кнопки на панели управления машины в процессе ее работы или в состоянии ожидания (запуск с задержкой - Stand-by) нажав кнопку этой функции на 2 секунды.

Для разблокировки кнопок нажмите эту кнопку еще раз на 4 секунды.

### **Индикатор ВКЛЮЧЕНИЕ/ЛЮК ЗАБЛОКИРОВАН:**

Горящий индикатор означает, что люк заблокирован во избежание его случайного открывания. во избежание повреждений перед тем как открыть люк, необходимо дождаться, когда замигает индикатор. По завершении программы появится сообщение “End” («конец цикла»).

!В случае неисправности на дисплее появляется код ошибки, например: F-01 *смотрите стр. 11.*

При нажатии кнопки ПУСК/СБРОС (Start/Reset) для запуска программы на дисплее показывается приблизительное время, остающееся до завершения цикла. В случае установки отложенного старта программы (пуск по таймеру, см. с. 7) дисплей будет показывать время, оставшееся до начала стирки.

В процессе выполнения цикла стирки дисплей показывает следующие сведения:

### Текущая фаза цикла:

- Предварительная стирка
- Отжим
- Стирка
- Полоскание

### Функции и дополнительные персонализированные программы:

Порядок выбора дополнительных функций и персонализированных программ смотрите ниже и на стр. 7.

**Зуммер.** Ваша стиральная машина оснащена зуммером для сигнализации выполнения различных функций или возможных ошибок: несовместимость функций, кнопки доп. функции/программы, запуск, конец цикла, обнуление

CIS

Установка

Описание

Программы

Моющие средства

Меры безопасности

Обслуживание и уход

Неисправности

Сервис



# Запуск машины. Программы





CIS

## Краткие инструкции: Порядок запуска программы

1. Включите стиральную машину, нажав кнопку . Все индикаторы загорятся на несколько секунд, затем погаснут.
2. Загрузите белье в барабан, засыпьте стиральное вещество и добавки (смотрите стр. 8), закройте крышки барабана и внешний люк.
3. Установите рукоятку программатора на нужную программу. На дисплее появится прогнозируемая продолжительность выбранного цикла. Температура и скорость отжима задаются автоматически в соответствии с выбранной программой (как изменить их см. на с.7).

4. Выберите дополнительные функции (см. стр. 7).
5. Запустите программу, нажав кнопку ПУСК/СБРОС (Start/Reset).  
Для отмены запуска держите нажатой кнопку ПУСК/СБРОС (Start/Reset) в течение 2-х секунд.
6. По завершении программы появится сообщение "End" («конец цикла»). По прошествии примерно 3 минут символ с ключом погаснет, после чего вы сможете открыть крышки барабана.
7. Выньте белье и оставьте крышки полуоткрытыми для сушки барабана. Включите стиральную машину, нажав кнопку .

## Таблица программ

Ткань и степень загрязнения	Программа	Температура	Моющее средство		Смягчитель	Отбеливание (Функция)/Отбеливатель	Длительность цикла, мин	Описание цикла стирки
			предв. стирка	основная стирка				
<b>Хлопок</b>								
сильным загрязнением	1	90°C	•	•	•		155	Предварительная стирка, стирка при высокой температуре, полоскание, промежуточный и окончательный отжим
Очень сильно загрязненное белое белье (простыни, скатерти и т.д.)								
Очень сильно загрязненное белое белье (простыни, скатерти и т.д.)								
Сильно загрязненное белое и прочно окрашенное цветное белье								
Слабо загрязненное белое и линяющее цветное белье (рубашки, маки и пр.)								
Слабо загрязненное линяющее цветное белье	5	30°C	•	•	•	Деликат./Обычный	88	Стирка при 30°C, полоскание, промежуточный и окончательный отжим
<b>Синтетика</b>								
Сильно загрязненная, прочно окрашенная цветная (детская одежда и пр.)	6	60°C	•	•	•	Деликатн.	97	Стирка при 60°C, полоскание, остановка с водой или деликатный отжим
Сильно загрязненная, прочно окрашенная цветная (детская одежда и пр.)	7	50°C	•	•	•	Деликатн.	93	Стирка при 50°C, полоскание, остановка с водой или деликатный отжим
Слабо загрязненная, деликатная цветная (любая одежда)	8	40°C	•	•	•	Деликатн.	83	Стирка при 40°C, полоскание, остановка с водой или деликатный отжим
Слабо загрязненная, деликатная цветная (любая одежда)	9	30°C	•	•	•	Деликатн.	33	Стирка при 30°C, полоскание и деликатный отжим
<b>Деликатные ткани</b>								
Шерсть	10	40°C	•	•	•	Деликатн.	48	Стирка при 40°C, полоскание и деликатный отжим
Особо деликатные ткани и одежда (занавеси, шелк, вискоза и пр.)	11	30°C	•	•	•	Деликатн.	55	Стирка при 30°C, полоскание, остановка с водой или слив
<b>ЧАСТИЧНЫЕ ПРОГРАММЫ</b>								
Полоскание					•			Полоскание и отжим
Деликатное полоскание					•			Полоскание, остановка с водой или слив
Отжим								Слив и сильный отжим
Деликатный отжим								Слив и деликатный отжим
Слив								Слив

### Примечание

- «Остановка с водой»: см. дополнительную функцию «Легкая глажка» на с. 31. Данные в таблице, являются справочными и могут меняться в зависимости от конкретных условий стирки (объем стирки, температура воды в водопроводной системе, температура в помещении и др.).
- По завершении стирки перед тем как открыть люк подождите 3 минуты до тех пор, пока крышки барабана окажутся сверху.

### Специальная программа

Повседневная стирка 30' мин (программа 9 для Синтетических тканей) предназначена для быстрой стирки слабозагрязненного белья: цикл длится всего 30 минут, что позволяет сэкономить время и электроэнергию. Установив эту программу (9 при температуре 30°C), Вы можете стирать различные виды тканей вместе (за исключением шерсти и шелка) при максимальной загрузке белья 3 кг. Мы рекомендуем использовать жидкое моющее средство.

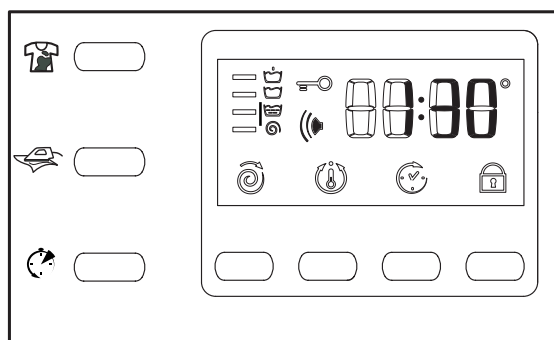

## Установка скорости отжима

Если, когда машина включена, Программатор установлена на программу, предусматривающую отжим, на дисплее устойчиво будет гореть символ . При нажатии кнопки на дисплее будет отображаться максимальная допустимая для выбранной программы скорость отжима и мигать символ загорится. Нажимая снова на эту кнопку, можно снизить значение скорости отжима, вплоть до его исключения (OFF). Чтобы вернуться к максимальной скорости отжима, нажмите кнопку еще раз. Выберите нужное значение скорости отжима; примерно через 2 секунды установка будет принята машиной, символ останется устойчиво гореть. Регулировку скорости отжима можно выполнять для всех программ стирки, кроме программы 11 и Слив.

## Выбор температуры

Если, когда машина включена, Программатор установлена на программу, для которой возможна регулировка температуры, на дисплее устойчиво будет гореть символ . При нажатии кнопки на дисплее будет отображаться максимально допустимая для выбранной программы температура и мигать символ . Нажимая снова на эту кнопку, можно снизить температуру, вплоть до ее отключения (OFF) — стирка в холодной воде. Чтобы вернуться к максимальной температуре, нажмите кнопку еще раз. Выберите нужное значение температуры; примерно через 2 секунды установка будет принята машиной, символ останется устойчиво гореть. Регулировку температуры можно выполнять для всех программ стирки.

## Регулировка таймера отсрочки (Delay Timer)

При нажатии кнопки на дисплее появится надпись (OFF), и будет мигать соответствующий символ. Снова нажмите на эту кнопку — на дисплее появится «1 ч» ("1h"), то есть отсрочка запуска на один час, и так далее, вплоть до 24 часов. Выберите желаемое значение отсрочки. Примерно через 2 секунды установка будет принята машиной, дисплей покажет заданное время отсрочки, символ останется устойчиво гореть.

Если теперь вы нажмете кнопку ПУСК/СБРОС (START/RESET), дисплей будет показывать уменьшающееся значение времени отсрочки (с шагом в 1 час) вплоть до запуска программы. На этом этапе можно изменить значение отсрочки только в меньшую сторону. Регулировку таймера отсрочки можно выполнять со всеми программами.

## Блокировка кнопочной панели (смотрите стр. 7).

## Функции

Различные функции стирки машины позволяют достичь желаемой чистоты и белизны вашего белья. Порядок выбора функций:

1. нажать кнопку нужной функции в соответствии с приведенной ниже таблицей;
2. включение соответствующей кнопки означает, что функция активирована.

Примечание: Частое мигание кнопки означает, что данная функция не может быть активирована для заданной программы.

Если будет выбрана функция, несовместимая с другой, ранее выбранной функцией, останется включенной только последняя выбранная функция.

Функции	Назначение	Использование	Доступна с программами:
<b>Супер стирка</b> 	Позволяет получить безупречно чистое белье, заметно более белое по сравнению со стандартом Класса А.	Опция не используется с функцией «БЫСТРАЯ СТИРКА».	1, 2, 3, 4 5, 6, 7, 8
<b>Легкая глажка</b> 	Уменьшение степени сминаемости тканей, облегчение последующего глажения.	Если вы задали эту дополнительную функцию, программы 6, 7, 8, 11 будут прерываться с бельем, замоченным в воде (функция против сминания), и кнопка <b>Легкая Глажка</b> будет мигать: - Для завершения цикла нажмите кнопку START/RESET или <b>Легкая Глажка</b> . - Чтобы закончить программу сливом установите рукоятку программатора на соответствующий символ  и нажмите кнопку ПУСК/СБРОС (Start/Reset).	<b>Все программы кроме 1, 2, 9, 10 Слив и отжим.</b>
<b>Быстрая стирка</b> 	Сокращает продолжительность цикла стирки примерно на 30%.	Опция не используется с функцией «СУПЕР СТИРКА».	1, 2, 3, 4 5, 6, 7, 8 <b>Полоскание.</b>

CIS

Установка

Описание

Программы

Мощные средства

Меры безопасности

Обслуживание и уход

Неисправности

Сервис

# Моющие средства и белье

CIS

## Распределитель моющих средств

Хороший результат стирки зависит также от правильной дозировки моющего средства: его избыток не гарантирует более эффективную стирку, напротив может привести к образованию налетов внутри машины и загрязнению окружающей среды.

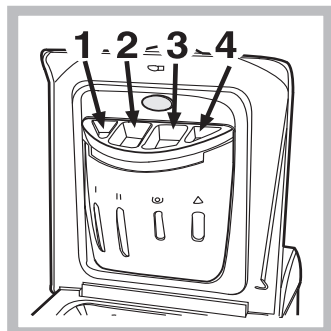

Выдвиньте распределитель и заполните его отделения моющим средством и смягчителем:

### Отделение 1: моющее средство для предварительной стирки (порошок)

#### ячейка 2: Стиральное вещество (порошок или жидкость)

Жидкое стиральное вещество следует помещать непосредственно в барабан в специальном круглом пластмассовом дозаторе.

#### ячейка 3: Добавки (ополаскиватель и т.д.)



Когда вы наливаете ополаскиватель в ячейку 3, обращайте внимание, чтобы не превысить максимальный уровень, указанный отметкой «max».

Ополаскиватель автоматически подается в барабан в процессе последнего ополаскивания. По завершении программы стирки в ячейке 3 остается вода. Она необходима для подачи в барабан очень густых ополаскивателей, т.е. для разбавления концентрированных ополаскивателей. Если в ячейке 3 останется воды больше нормального, это значит, что канал слива ополаскивателя в барабан засорился. Смотрите описание чистки ячеек на стр.10.

#### ячейка 4: Цикл отбеливания

**Обычный** отбеливатель используется для прочных белых тканей, **деликатный** - для цветных, синтетических тканей и для шерсти.

Не заливайте отбеливатель в ячейку-дозатор 4 выше отметки «макс.» (смотрите рисунок).

Для осуществления только отбеливания налейте отбеливатель в ячейку 4 и выберите программу Ополаскивание  (для х/б тканей) или Деликатное ополаскивание  (для синтетических тканей).

**!** Не используйте моющие средства, предназначенные для ручной стирки – образующаяся обильная пена ухудшает результат стирки и может вывести из строя стиральную машину.

## Подготовка белья

- Разберите белье:
  - в соответствии с типом ткани / обозначения на этикетке
  - по цвету: отделите цветное белье от белого.
- Выньте из карманов все предметы и проверьте хорошо ли держатся пуговицы.
- Не превышайте максимальные нормы загрузки барабана, указанные для сухого белья:
  - Прочные ткани: макс. 5 кг
  - Синтетические ткани: макс. 2,5 кг
  - Деликатные ткани: макс. 2 кг
  - Шерсть: макс. 1 кг

### Вес белья

- 1 простыня 400 – 500 г
- 1 наволочка 150 -200 г
- 1 скатерть 400 – 500 г
- 1 халат 900 –1,200 г
- 1 полотенце 150 -250 г

## Особенности стирки отдельных изделий

**Занавески:** сверните и положите в наволочку или в сетчатый мешочек. Стирайте отдельно, не превышая половины загрузки барабана. Выберите программу 11, автоматически исключающую отжим.

**Стеганные куртки и пуховики:** если пуховик на утином или гусином пуху, его можно стирать в стиральной машине. Выверните куртку наизнанку, загрузите в барабан не более 2-3 кг изделий. Повторите полоскание 1-2 раза, используйте деликатный отжим.

**Парусиновые туфли:** Парусиновые туфли предварительно очистите от грязи и стирайте с прочными тканями или джинсами, если позволяет цвет. Не стирайте с белыми вещами.

**Шерсть:** Для достижения наилучших результатов стирки загружайте не более 1 кг белья и используйте специальные жидкие средства, предназначенные для стирки шерстяных изделий.

## Woolmark Platinum Care



Ariston установил новый стандарт высокоэффективной стирки, признанный Компанией Woolmark с престижной маркой Woolmark Platinum Care. Если на вашей стиральной машине имеется логотип Woolmark Platinum Care, в ней можно стирать с отличным результатом шерстяные изделия на этикетке которых написано «только ручная стирка» (M.0303).

Выберите программу **10** для всех изделий с этикеткой «Ручная стирка»  и используйте специальные средства для стирки шерсти (max 1 кг).



**!** Стиральная машина спроектирована и изготовлена в соответствии с международными нормами безопасности. Внимательно прочитайте настоящие предупреждения, составленные в целях вашей безопасности.

## Общие правила безопасности

- Для домашнего использования. Данное изделие является бытовым электроприбором, не предназначенным для профессионального использования. Запрещается модифицировать его функции.
- Стиральная машина должна использоваться только взрослыми лицами, соблюдающими инструкции, приведенные в данном руководстве.
- Не касайтесь работающей машины, если ваши руки или ноги сырые; не пользуйтесь оборудованием босиком.
- Не тяните за питающий кабель, чтобы вынуть вилку из розетки: беритесь за вилку.
- Не открывайте распределитель моющих средств во время работы машины.
- Не касайтесь сливаемой воды, ее температура может быть очень высокой.
- При остановке машины разблокировка замка дверцы срабатывает с трехминутной задержкой. Не пытайтесь открыть дверцу в этом промежуток времени (а тем более во время работы оборудования!): это может повредить механизм блокировки.
- В случае неисправности при любых обстоятельствах не касайтесь внутренних частей машины, пытайтесь починить ее.
- Следите, чтобы дети не приближались к работающей стиральной машине.
- В процессе стирки дверца стиральной машины может нагреваться.
- Если необходимо переместить стиральную машину, выполняйте эту операцию вдвоем или втроем с предельной осторожностью. Никогда не пытайтесь поднять машину в одиночку — оборудование чрезвычайно тяжелое.
- Перед помещением в стиральную машину белья убедитесь, чтобы барабан был пуст.

## Утилизация

- Уничтожение упаковочного материала: соблюдайте действующие требования по утилизации упаковочных материалов.

- Утилизация старой стиральной машины: перед сдачей машины в утиль обрежьте питающий кабель и снимите дверцу.

## Экономия энергии и охрана окружающей среды

### Экономия моющих средств, воды, электроэнергии и времени

- Для экономии ресурсов следует максимально загружать стиральную машину. Один цикл стирки при полной загрузке вместо двух циклов с наполовину загруженным барабаном позволяет сэкономить до 50% электроэнергии.
- Цикл предварительной стирки необходим только для очень грязного белья. При цикле предварительной стирки расходуется больше стирального порошка, времени, воды и на 5 – 15% больше электроэнергии.
- Если вы обрабатываете пятна пятновыводителем или замочите белье перед стиркой, это поможет избежать стирки при высоких температурах. Использование программы стирки при 60°C вместо 90°C, или 40°C вместо 60°C позволяет сэкономить до 50% электроэнергии.
- Правильная дозировка стирального порошка в зависимости от жесткости воды, степени загрязнения и объема загружаемого белья помогает избежать нерационального расхода моющего средства и загрязнения окружающей среды: хотя стиральные порошки и являются биоразлагаемыми, они содержат вещества, отрицательно влияющие на экологию. Кроме того, по возможности избегайте использовать ополаскиватели.
- Использование стиральной машины утром или вечером уменьшит пиковую нагрузку на электросеть. С помощью функции «Таймер» (см. с. 7) можно запрограммировать начало стирки с вышеуказанной целью.
- Если белье должно сушиться в автоматической сушке, необходимо выбрать большую скорость отжима. Интенсивный отжим экономит время и электроэнергию при автоматической сушке.

CIS

Установка

Описание

Программы

Моющие средства

Меры безопасности

Обслуживание и уход

Неисправности

Сервис

# Обслуживание и уход

CIS

## Отключение воды и электричества

- Перекрывайте водопроводный кран после каждой стирки. Таким образом сокращается износ водопроводной системы стиральной машины и устраняется вероятность протечек.
- Всегда вынимайте вилку из розетки перед мойкой и обслуживанием машины.

## Уход за стиральной машиной

Внешние и резиновые части машины очищайте мягкой тканью с теплой мыльной водой. Не используйте растворители или абразивные чистящие средства.

## Уход за дверцей машины и барабаном

- После каждой стирки оставляйте дверцу машины полуоткрытой во избежание образования в барабане неприятных запахов и плесени.

## Чистка насоса

Стиральная машина имеет сливной насос самоочищающегося типа, который не требует очистки или особого обслуживания. Однако мелкие предметы (монеты, пуговицы и др.) могут случайно попасть в насос. Для их извлечения насос оборудован «уловителем» — фильтром, доступ к которому закрыт нижней передней панелью.

**!** Убедитесь, что цикл стирки закончился, и отключите оборудование от сети.

Как достать предметы, упавшие в пространство между барабаном и кожухом машины:

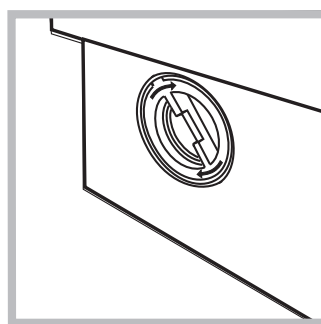
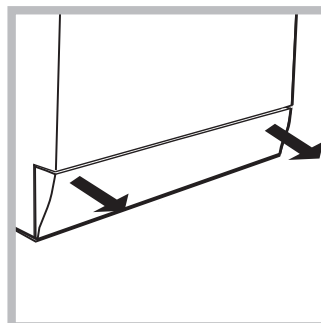

1. снимите нижний плинтус в передней части стиральной машины, потянув обеими руками за его края (смотрите рисунок);

2. выверните крышку фильтра, вращая ее против часовой стрелки (см. рис.): из насоса может вылиться немного воды — это нормальное явление.

3. тщательно прочистите фильтр изнутри;

4. заверните крышку обратно;

5. установите на место переднюю панель, предварительно убедившись, что крюки вошли в соответствующие петли.

## Проверка заливного шланга

Проверяйте шланг не реже одного раза в год. При любых признаках течи или повреждения немедленно замените шланг. Во время работы машины неисправный шланг, находящийся под давлением воды, может внезапно лопнуть.

**!** Никогда не используйте шланги, бывшие в употреблении.

## Как чистить распределитель моющих средств

### Разборка:

Слегка нажмите на большую кнопку на передней стороне распределителя и вытяните его вверх (рис. 1).



Рис. 1

### Чистка:

Затем промойте распределитель под струей воды (рис. 3), используя старую зубную щетку. Выньте пару сифонов, вставленных в вершину отделений 1 и 2 (рис. 4), проверьте не забиты ли они и промойте их.



Рис. 2



Рис. 3

### Сборка:

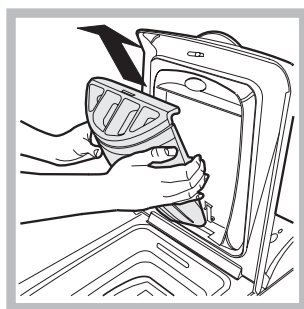
Установите пару сифонов в специальные отверстия и затем поместите распределитель на место, вставляя его до щелчка (рис. 4, 2 и 1).

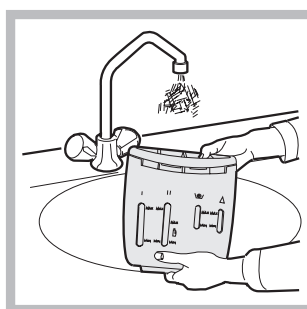

Рис. 4

# Неисправности и методы их устранения

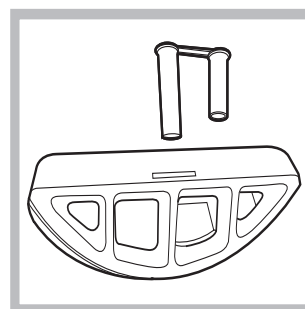

В случае неудовлетворительных результатов стирки или возникновения неисправностей, прежде чем обратиться в Авторизованный Сервисный центр (см. с. 12), прочитайте этот раздел. В большинстве случаев Вы можете решить возникшие проблемы сами.

## Обнаруженная неисправность:

## Возможные причины / Методы устранения:

Стиральная машина не включается.

- Вилка не вставлена в розетку или вставлена плохо, не обеспечивая контакта.
- В доме отключено электричество.

Цикл стирки не запускается.

- Крышки или люк плохо закрыты (на дисплее появляется надпись «door» (люк))
- Не была нажата кнопка .
- Не была нажата кнопка ПУСК/СБРОС (Start/Reset).
- Закрыт кран подачи воды.
- Была запрограммирована отсрочка запуска программы (об использовании таймера см. на с. 7).

Стиральная машина не заливает воду (На дисплее появляется сообщение H<sub>2</sub>O).

- Заливной шланг не подсоединен к крану.
- Шланг пережат.
- Закрыт кран подачи воды.
- В доме нет воды.
- Недостаточное водопроводное давление.
- Не была нажата кнопка ПУСК/СБРОС (Start/Reset).

Стиральная машина непрерывно заливает и сливает воду.

- Сливной шланг расположен ниже 65 или выше 100 см. от пола (см. с. 3).
  - Конец сливного шланга погружен в воду (см. с. 3).
  - Настенный слив не имеет сливной трубы.
- Если сливной шланг встроен в канализацию, имейте в виду, что на верхних этажах может создаваться «сифонный эффект» — машина одновременно сливает и заливает воду. Для предотвращения подобного эффекта устанавливается специальный клапан (антисифон).

Стиральная машина не производит слив и отжим.

- Выбранная программа не предусматривает слив воды — для некоторых программ необходимо включить слив вручную (см. с. 6).
- Активизирована дополнительная функция Легкая глажка: для завершения программы нажмите кнопку ПУСК/СБРОС (Start/Reset) (см. с. 7).
- Сливной шланг пережат (см. с. 3) или засорен.
- Засор в канализации.

Сильная вибрация при отжиге.

- При установке стиральной машины барабан был разблокирован неправильно (см. с. 3).
- Стиральная машина плохо выровнена (см. с. 3).
- Зазор между машиной и стеной/мебелью недостаточен (см. с. 3).

Протечки воды из стиральной машины.

- Плохо закреплен заливной шланг (гайка на конце шланга неплотно затянута и неправильно установлена прокладка (см. с. 3)).
- Распределитель моющих средств забит остатками моющих средств (о чистке распределителя см. с. 10).
- Плохо закреплен сливной шланг (см. с. 3).

В случае неисправности на дисплее появляется код ошибки, например: F-01

- Выключите машину и выньте штепсельную вилку из электророзетки, подождите 1 минуту и вновь включите машину. Если неисправность не устраняется, обратитесь в Технический Сервис.

Избыточное пенообразование.

- Используется моющее средство, неподходящее для автоматических стиральных машин с фронтальной загрузкой.
- Передозировка моющего средства.

Если после проверки машина продолжает работать не должным образом, обратитесь в **Авторизованный Сервисный центр** за помощью. (см. с. 12)

СIS

Установка

Описание

Программы

Моющие средства

Меры безопасности

Обслуживание и уход

Неисправности

Сервис

# Сервисное обслуживание

CIS

## **Перед тем как обратиться в Авторизованный Сервисный центр:**

- Убедитесь, что вы не можете устранить неисправность самостоятельно (см. с. 11).
- Запустите программу повторно для проверки исправности машины.
- В противном случае обратитесь в Авторизованный Сервисный центр по телефону, указанному в гарантийном документе.

**!** *Не пользуйтесь услугами лиц, не уполномоченных Производителем.  
При ремонте требуйте использования оригинальных запасных частей.*

## **При обращении в Авторизованный Сервисный центр сообщите:**

- тип неисправности;
- номер гарантийного документа (сервисной книжки, сервисного сертификата и т.п.);
- модель машины (Мод.) и серийный номер (S/N), указанные в информационной табличке, расположенной на задней панели стиральной машины.

### AVTF 129

## INHALTSVERZEICHNIS

### Installation, 14-15

Auspacken und Aufstellen, 14  
Wasser- und Elektroanschlüsse, 14-15  
Erster Waschgang, 15  
Technische Daten, 15

### Beschreibung des Waschvollautomaten, 16-17

Schalterblende, 16  
So öffnen und schließen Sie die Wäschetrommel, 17  
Display, 17

### Inbetriebnahme und Programme, 18

Kurz zusammengefasst: Waschprogramm starten, 18  
Programmtabelle, 18

### Individualisierungen, 19

Einstellen der Schleuder, 19  
Einstellen der Temperatur, 19  
Einstellung der Startvorwahl, 19  
Funktionen, 19

### Waschmittel und Wäsche, 20

Waschmittelschublade, 20  
Bleichen, 20  
Vorsortieren der Wäsche, 20  
Besondere Wäscheteile, 20  
Woolmark Platinum Care, 20

### Vorsichtsmaßnahmen und Hinweise, 21

Allgemeine Sicherheit, 21  
Entsorgung, 21  
Energie sparen und Umwelt schonen, 21

### Reinigung und Pflege, 22

Wasser- und Stromversorgung abstellen, 22  
Reinigung des Gerätes, 22  
Pflege der Gerätetür und Trommel, 22  
Reinigung der Pumpe, 22  
Kontrolle des Wasserzulaufschlauchs, 22  
So kann der Waschmittelbehälter gereinigt werden, 22

### Störungen und Abhilfe, 23

### Kundendienst, 24

Bevor Sie sich an den Kundendienst wenden, 24



# Installation

DE

! Es ist äußerst wichtig, diese Bedienungsanleitung sorgfältig aufzubewahren, um sie jederzeit zu Rate ziehen zu können. Sorgen Sie dafür, dass sie im Falle eines Umzugs oder Übergabe an einen anderen Benutzer das Gerät stets begleitet, damit auch der neue Inhaber die Möglichkeit hat, diese zu Rate zu ziehen.

! Lesen Sie bitte folgende Hinweise aufmerksam durch, sie liefern wichtige Informationen hinsichtlich der Installation, dem Gebrauch und der Sicherheit.

## Auspacken und Aufstellen

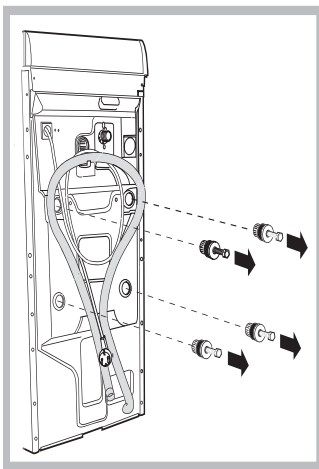

### Auspacken

1. Gerät auspacken.
2. Sicherstellen, dass der Waschvollautomat keine Transportschäden erlitten hat. Im Falle einer Beschädigung Gerät bitte nicht anschließen, sondern den Kundendienst anfordern.
3. Die vier Transportschutzschrauben aus-schrauben und das an der Rückwand befindliche Gummiteil nebst entspre-

- chendem Distanzstück abnehmen (siehe Abbildung).
4. Die Löcher mittels der mitgelieferten Kunststoffstöpsel schließen.
  5. Sämtliche Teile aufbewahren: Sollte der Waschvoll-automat erneut transportiert werden müssen, müssen diese Teile wieder eingesetzt werden.

**Zur Beachtung:** Im Falle einer Wiederverwendung sind die kürzeren Schrauben oben einzusetzen.

! Verpackungsmaterial ist kein Spielzeug für Kinder

### Standfläche

1. Der Waschvollautomat muss auf einem ebenen, festen Untergrund aufgestellt werden, ohne ihn an Wände, Möbelteile oder ähnliches anzulehnen.

2. Sollte der Boden nicht perfekt eben sein, müssen die Unebenheiten durch An- bzw. Ausdrehen der vorderen Stellfüße ausgeglichen werden (siehe Abbildung), der auf der Arbeitsfläche zu ermittelnde Neigungsgrad darf 2° nicht überschreiten.

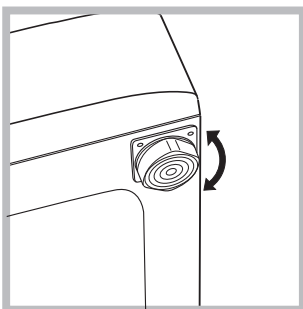

Eine präzise Nivellierung verleiht dem Gerät die erforderliche Stabilität, durch

die Vibrationen, Betriebsgeräusche und ein Verrücken des Gerätes vermieden werden. Bei Teppichböden müssen die Stellfüße so reguliert werden, dass ein ausreichender Freiraum zur Belüftung unter dem Waschvollautomaten gewährleistet ist.

### Aufstellen, Versetzen.

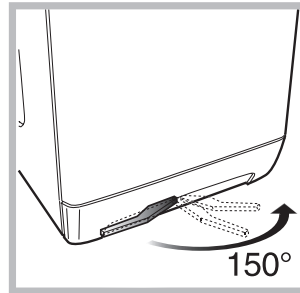

Sollte Ihr Geraet mit einem Spezialgestell mit einzieh-baren Raedern ausgestattet sein, kann das Geraet muehelos verschoben wer- den. Um dieses Gestell herunter zu lassen, ziehen Sie den links unter dem Sockel befindlichen Hebel, und versetzen dann die

Waschmaschine. Bringen Sie das Radgestell anschließend wieder in die ursprüngliche Stellung zurück. Das Gerät steht so fest und sicher auf dem Boden. Siehe Abbildung.

## Wasser- und Elektroanschlüsse

### Anschluss des Zulaufschlauches

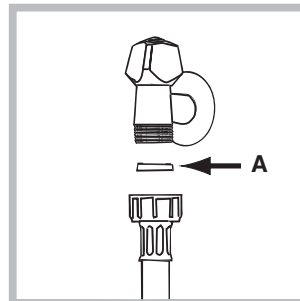

1. Legen Sie die Gummi-dichtung A in das Anschlussstück des Zulauf-schlauches ein und drehen Sie dieses an einen mit Gewindeanschluss von 3/4 G versehenen Kaltwasser-hahn (siehe Abbildung). Lassen Sie das Wasser vor dem Anschluss so lange auslaufen, bis klares Wasser austritt.

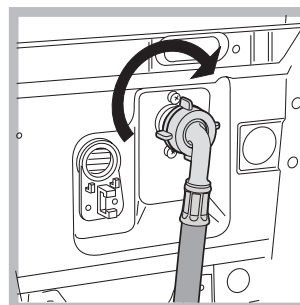

2. Schließen Sie das andere Ende des Schlauch-es an den oben rechts am Rückteil des Wasch-vollautomaten befindlichen Wasseranschluss an (siehe Abbildung).

3. Der Schlauch darf hierbei nicht eingeklemmt oder abgeknickt werden.

! Der Wasserdruck muss innerhalb der Werte liegen, die in der Tabelle der Technischen Daten angegebenen sind (siehe nebenstehende Seite).

! Sollte der Zulaufschlauch nicht lang genug sein, dann wenden Sie sich bitte an einen Fachhändler oder an einen autorisierten Fachmann.

### Anschluss des Ablaufschlauches

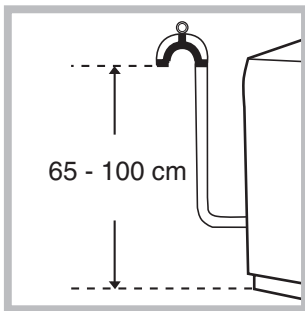

Schließen Sie den Ablaufschlauch, ohne ihn dabei zu krümmen, an eine Ablaufleitung, oder an einen in der Wand in einer Mindesthöhe von 65 - 100 cm angelegten Ablauf an;

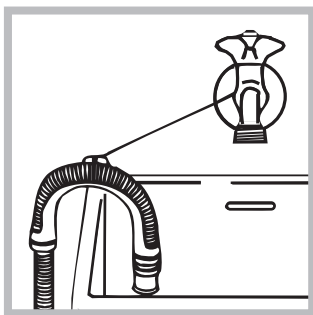

oder hängen Sie ihn in ein Becken oder eine Wanne ein; befestigen Sie ihn in diesem Falle mittels der mitgelieferten Führung an dem Wasserhahn (siehe Abbildung). Das freie Ablaufschlauchende darf nicht unter Wasser bleiben.

! Verlängerungsschläuche sollten nicht eingesetzt werden, sollte dies jedoch absolut unvermeidlich sein, muss die Verlängerung denselben Durchmesser des Originalschlauchs aufweisen und 150 cm nicht überschreiten.

### Elektronanschluss

Vor Einfügen des Steckers in die Steckdose ist sicherzustellen, dass:

- die Steckdose über eine normgerechte Erdung verfügt;
- die Steckdose die in nebenstehender Datentabelle angegebene Höchstlast des Gerätes trägt;
- die Stromspannung den in nebenstehender Datentabelle aufgeführten Werten entspricht;
- der Stecker in die Steckdose passt. Andernfalls muss der Stecker (oder die Steckdose) ersetzt werden.

! Der Waschvollautomat darf nicht im Freien installiert werden, auch nicht, wenn es sich um einen geschützten Platz handelt. Es ist gefährlich, Ihren Vollwaschautomaten Gewittern und Unwettern auszusetzen.

! Die Steckdose sollte nach installiertem Gerät leicht zugänglich sein.

! Verwenden Sie bitte keine Verlängerungen oder Mehrfachstecker.

! Das Kabel darf nicht gebogen bzw. eingeklemmt werden.



! Das Versorgungskabel darf nur durch autorisierte Fachkräfte ausgetauscht werden.

Achtung! Der Hersteller weist jede Haftung zurück, falls diese Vorschriften nicht eingehalten werden sollten.

### Erster Waschgang

Lassen Sie nach der Installation bzw. vor erstmaligem Gebrauch erst einen Waschgang (mit Waschmittel) ohne Wäsche durchlaufen. Stellen Sie hierzu das 90°C-Waschprogramm ohne Vorwäsche ein.

### Technische Daten

<b>Modell</b>	AVTF 109
<b>Abmessungen</b>	Breite 40 cm Höhe 85 cm Tiefe 60 cm
<b>Fassungsvermögen</b>	1 bis 5 kg
<b>Elektroanschlüsse</b>	Spannung 220/230 Volt 50 Hz max. Leistungsaufnahme 1850 W
<b>Wasseranschlüsse</b>	Höchstdruck 1 MPa (10 bar) Minstdruck 0,05 MPa (0,5 bar) Trommelvolumen 42 Liter
<b>Schleudertouren</b>	bis zu 1200 U/min.
<b>Prüfprogramme gemäß IEC456</b>	Programm 3; Temperatur 60°C; bei einer Lademenge von 5 kg.
 	Dieses Gerät entspricht den folgenden EG-Richtlinien: - 73/23/EWG vom 19.02.73 (Niederspannung) und nachfolgenden Änderungen - 89/336/EWG vom 03.05.89 (elektromagnetische Verträglichkeit) und nachfolgenden Änderungen - 2002/96/CE

DE

Installation

Beschreibung

Waschprogramme

Waschmittel

Vorsichtsmaßnahmen

Wartung und Pflege

Störungen

Kundendienst

# Beschreibung des Waschvollautomaten

## Schalterblende

DE

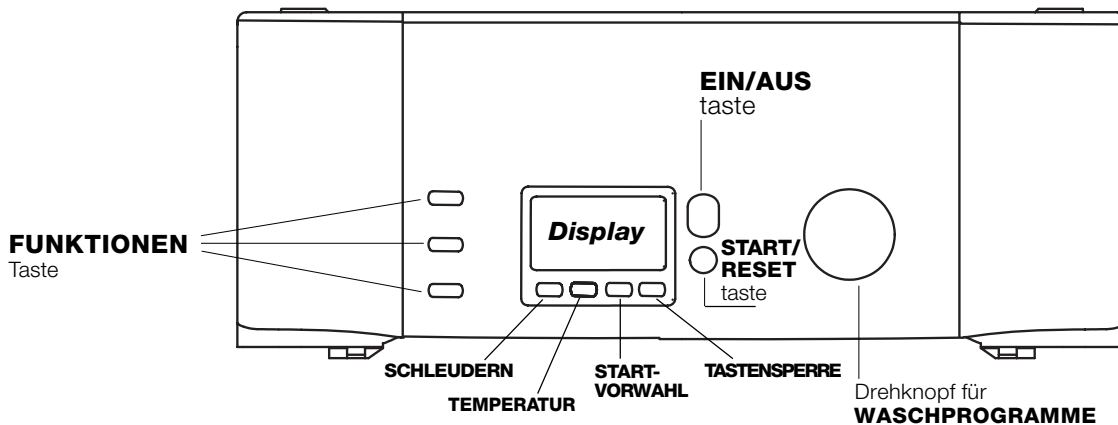

**Display** zur Programmierung des Waschvollautomaten und Ansicht des Programmablaufs (siehe nebenstehende Seite).

Taste **"SCHLEUDERN"** \* zur Geschwindigkeitsregelung oder gänzlichen Ausschaltung der Schleuder (siehe Seite 19).

Taste **"TEMPERATUR"** zur Änderung der Waschttemperaturen (siehe Seite 19).

Taste **STARTVORWAHL**: Mit dieser Taste kann der Start des eingestellten Programms um bis zu 24 Std. verzögert werden (siehe Seite 19).

Die Taste **TASTENSPERRE** dient zur Sperre sämtlicher

Tasten Ihres Waschvollautomaten während des Betriebs bzw. des Standby-Betriebs.

Taste **"EIN/AUS"** zur Ein- und Ausschaltung des Waschvollautomaten (siehe Seite 18).

Taste **"START/RESET"** um die Programme zu starten bzw. zu löschen, falls unkorrekt eingestellt (siehe Seite 18).

Drehknopf **WASCHPROGRAMME** zur Programmwahl Die Wahlschalter sind flächenbündig angebracht: Durch leichten Druck auf die Knopfmitte können Sie herausgezogen werden. Während des Programmablaufs bleibt der Schalter feststehend.

\* Um zu starke Vibrationen, bzw. eine Unwucht beim Schleudern, zu vermeiden, sorgt das Gerät für eine gleichmäßige Verteilung der Wäscheladung durch eine laufende Rotation der Trommel bei einer etwas höheren Geschwindigkeit, als die des Waschganges. Sollte es trotz mehrerer Versuche nicht gelingen, die Wäscheladung gleichmäßig zu verteilen, schleudert das Gerät die Wäsche bei reduzierter Schleudergeschwindigkeit.

## So öffnen und schließen Sie die Wäschetrommel

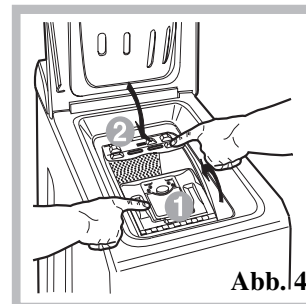
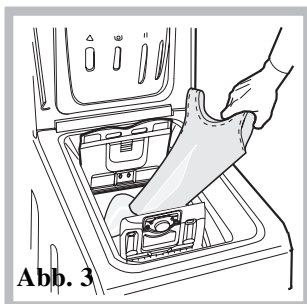
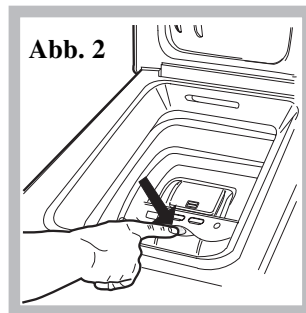
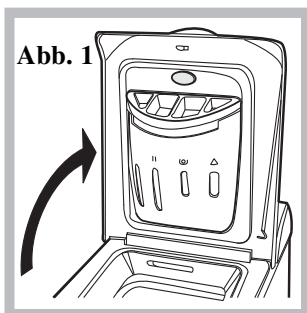

**A) Öffnen (Abb. 1)** Öffnen Sie den äußeren Deckel ganz.

**B) Öffnen der Trommel (Soft opening):**

Drücken Sie mit einem Finger leicht auf die auf der Abb. 2 ersichtliche Taste; die Trommel öffnet sich ganz sanft.

**C) Einfüllen der Wäsche (Abb. 3)**

**D) Schliessen (Abb. 4)**

- Schließen Sie sorgfältig die Wäschetrommel. Schließen Sie zuerst den vorderen Flügel und drücken Sie anschließend den hinteren Flügel auf.
- Stellen Sie sicher, dass sich die Haken des vorderen Flügels ordnungsgemäß in den entsprechenden Sitzen der hinteren Flügel befinden.
- Nach hörbarem Einrasten der Haken drücken Sie leicht auf beide Türen; sie dürfen nicht aufspringen.
- Schließen Sie abschließend den äußeren Deckel.

**E) Endposition der Trommel (Abb. 2)**

Zum bequemen Be- und Entladen wird die Trommel nach Abschluss des Waschganges wieder mit der Öffnung nach oben platziert. (Nur bei einigen Modellen).

## Display

Das Display ist nicht nur ein praktisches Mittel zur Programmierung des Gerätes (*siehe Seite 19*), es liefert auch Informationen über den Waschgang und seinen Ablauf.

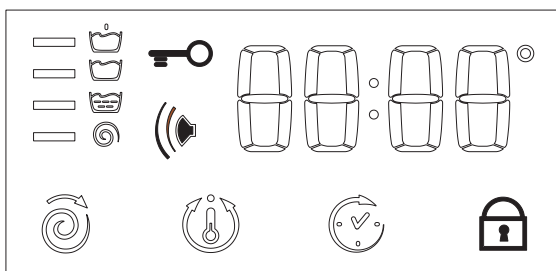
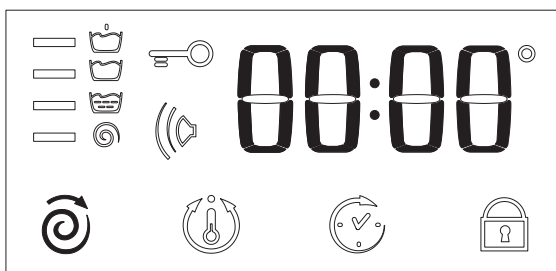
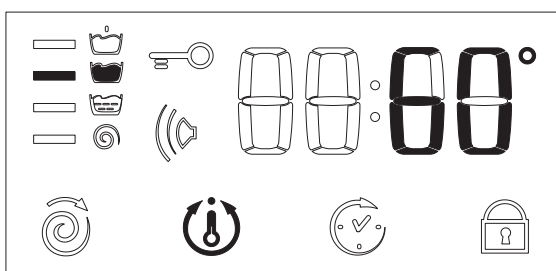
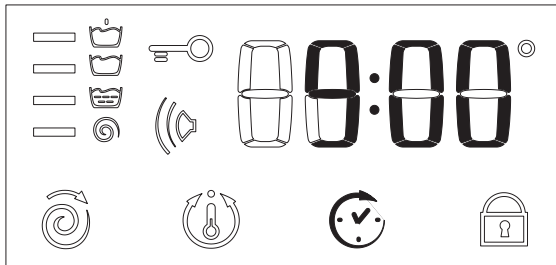

Nach Drücken der Taste START/RESET, durch das das Waschprogramm in Gang gesetzt wird, wird auf dem Display die bis zum Ende des Waschgangs noch verbleibende Zeit angezeigt. Sollte ein zeitverschobener Start eingestellt worden sein („Startvorwahl“, *siehe Seite 19*), dann wird dies auf dem Display angezeigt.

Während des Waschgangs wird Folgendes angezeigt:

### Laufende Programmphase:

- Vorwäsche
- Hauptwäsche
- Spülen
- Schleudern

### Individualisierungs-Funktionen und -optionen:

Zur Wahl dieser Funktionen und Optionen siehe unten und *Seite 19*.

### Buzzer:

Ihr Gerät ist mit einem Warnsummer ausgestattet, der den Ablauf der verschiedenen Funktionen oder eventuelle Störungen anzeigt: Unvereinbarkeit, Tasten Optionen/ Programme, Start, Ende des Waschvorgangs, Reset.

### Tastensperre:

Zu Ihrer Sicherheit und der Ihrer Kinder können die Tasten während des Betriebs des Gerätes, oder während des Standby-Betriebs (verzögerter Start - Standby-Betrieb) gesperrt werden. Drücken Sie hierzu die Taste "FUNKTIONEN" für 2 Sekunden. Um die Sperre zu beseitigen, drücken Sie die Taste für ca. 4 Sekunden.

### Füllfenstersicherung:

Durch Leuchten des Symbols meldet das Gerät, dass das Füllfenster gesperrt ist, um ein versehentliches Öffnen zu vermeiden. Warten Sie bitten, bis das Symbol erlischt, um eine evtl. Beschädigung des Fensters zu vermeiden. Dieses Modell ist mit einer Vorrichtung ausgestattet, dank derer das Füllfenster während der ersten Programmphase noch geöffnet werden kann. Dies ist möglich, wenn das Symbol nicht eingeschaltet ist.

Nach Ablauf des gesamten Waschprogramms erscheint die Anzeige „**End**“.

! Im Falle eventueller Anomalien wird ein Fehlercode eingeblendet, wie zum Beispiel: F-01, (*siehe Seite 23*).

DE

Installation

Beschreibung

Waschprogramme

Waschmittel

Vorsichtsmaßnahmen

Wartung und Pflege



Störungen

Kundendienst





# Inbetriebnahme und Programme

DE

## Kurz zusammengefasst: Waschprogramm starten

1. Maschine durch Drücken der Taste  einschalten. Sämtliche Symbole leuchten für einige Sekunden auf, um dann wieder zu erlöschen.
2. Geben Sie Ihre Wäsche in die Waschmaschine, füllen Sie das Waschmittel und/oder den Weichspüler (siehe Seite 20) ein und schließen Sie anschließend die Türen.
3. Das gewünschte Programm mittels des Wahlschalters einstellen. Auf dem Display wird die voraussichtliche Programm- und Schleuderdauer angezeigt. Temperatur und Schleuder werden je nach gewähltem Programm automatisch eingestellt (evtl. Änderung *siehe Seite 19*).
4. Wählen Sie eine beliebige Funktion (*siehe Seite 19*).
5. Programm durch Druck auf die Taste START/RESET in Gang setzen. Um dieses zu löschen, Taste START/RESET für mindestens 2 Sekunden gedrückt halten.
6. Bei Programmabschluss erscheint die Anzeige „End“. Wäsche herausnehmen und Füllfenster leicht offen lassen, damit die Trommel trocknen kann.
7. Maschine durch Drücken der Taste  ausschalten.

## Programmtabelle

Gewebeart und Verschmutzungsgrad	Waschprogramme	Temperatur	Waschmittel		Weichmacher	Option Flecken/ Bleichmittel	Programm-Dauer (Minuten)	Beschreibung des Waschprogramms
			Vorw.	Hauptw.				
<b>Baumwolle</b>								
Stark verschmutzte Kochwäsche (Bettücher, Tischdecken usw.)	1	90°C	•	•	•		152	Vorwäsche, Hauptwäsche, Spülen, Zwischen- und Endschleudern
Stark verschmutzte Kochwäsche (Bettücher, Tischdecken usw.)	2	90°C		•	•	Mildes/ Normales	144	Hauptwäsche, Spülen, Zwischen- und Endschleudern
Widerstandsfähige, stark verschmutzte Weiß- und Buntwäsche	3	60°C		•	•	Mildes/ Normales	159	Hauptwäsche, Spülen, Zwischen- und Endschleudern
Leicht verschmutzte Weißwäsche und empfindliche Buntwäsche (Oberhemden, Maschenware usw.)	4	40°C		•	•	Mildes/ Normales	93	Hauptwäsche, Spülen, Zwischen- und Endschleudern
Leicht verschmutzte empfindliche Buntwäsche	5	30°C		•	•	Mildes/ Normales	85	Hauptwäsche, Spülen, Zwischen- und Endschleudern
<b>Synthetik</b>								
Stark verschmutzte, farbechte Buntwäsche (Babywäsche usw.)	6	60°C		•	•	Mildes	94	Hauptwäsche, Spülen, Knitterschutz oder sanftes Schleudern
Stark verschmutzte, farbechte Buntwäsche (Babywäsche usw.)	7	50°C		•	•	Mildes	90	Hauptwäsche, Spülen, Knitterschutz oder sanftes Schleudern
Zarte Farben (leicht verschmutzte Wäsche jeder Art).	8	40°C		•	•	Mildes	80	Hauptwäsche, Spülen, Knitterschutz oder sanftes Schleudern
Zarte Farben (leicht verschmutzte Wäsche jeder Art).	9	30°C		•	•		32	Hauptwäsche, Spülen und sanftes Schleudern
<b>Wolle/Seide</b>								
Wolle	10	40°C		•	•	Mildes	60	Hauptwäsche, Spülen und sanftes Schleudern
Sehr zarte Feinwäsche (Gardinen, Seide, Viskose, usw.)	11	30°C		•	•		67	Hauptwäsche, Spülen, Knitterschutz oder Wasser abpumpen
<b>TEILPROGRAMME</b>								
Spülen					•	•		Spülen und Schleudern
Sanftes Spülen					•	•		Spülen, Knitterschutz oder Abpumpen
Schleudern								Abpumpen und energisches Schleudern
Sanftes Schleudern								Abpumpen und sanftes Schleudern
Abpumpen								Abpumpen

## Anmerkungen

- Zum Knitterschutz: siehe "Bügelleicht", auf *nebenstehender Seite*. Bei den in der Tabelle aufgeführten Daten handelt es sich um Richtwerte.
- Warten Sie nach Ende des Waschvorgangs 3 Minuten, bevor Sie das Gerät öffnen, damit sich die Türen der Trommel nach oben stellen

## Spezialprogramm

**Kurzprogramm 30'** (Programm 9 für Kunstfasern) Kurzprogramm für die tägliche Wäsche leicht verschmutzter Teile: in nur 30 Minuten, zur Einsparung von Zeit und Energie. Stellen Sie dieses Waschprogramm (9 bei 30°C) ein, dann können, bei einer maximalen Lademenge von 3 kg, Gewebe unterschiedlicher Art (mit Ausnahme von Wolle und Seide) zusammen gewaschen werden. *Es ist ratsam, flüssige Waschmittel einzusetzen.*



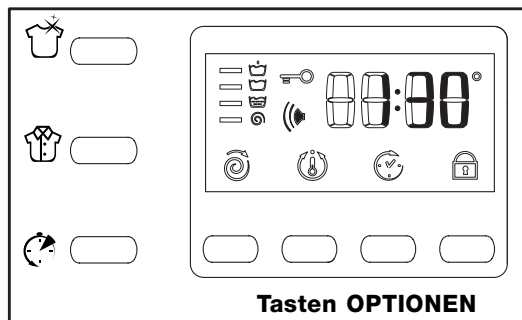

## Einstellen der Schleuder

Befindet sich der WAHLSCHALTER bei Einschalten des Waschautomaten auf einer Position, bzw. einem Programm, das einen Schleudergang vorsieht, dann schaltet die Ikone auf Dauerlicht. Durch drücken der Taste wird die für das eingestellte Programm maximal zulässige Schleuderdrehzahl angezeigt und die Ikone schaltet auf Blinklicht. Durch erneutes drücken dieser Taste kann die Schleuderdrehzahl bis auf OFF (Schleuderstop), reduziert werden. (Drücken Sie die Taste erneut, schaltet die Schleuderdrehzahl wieder hoch.) Geben Sie die Taste frei, sobald die gewünschte Schleuderdrehzahl eingblendet wird. Nach ca. 2 Sekunden wird diese gespeichert: Das Symbol schaltet auf Dauerlicht. Obiges gilt für alle Programme mit Ausnahme des Programms 11 und Abpumpen.

## Einstellen der Temperatur

Befindet sich der WAHLSCHALTER beim Einschalten des Waschautomaten auf einer Position bzw. einem Programm, das die Einstellung einer Temperatur vorsieht, dann schaltet die Ikone auf Dauerlicht. Durch drücken der Taste wird die für das eingestellte Programm maximal zulässige Temperatur angezeigt und die Ikone schaltet auf Blinklicht. Durch erneutes drücken dieser Taste kann die Temperatur bis auf OFF (Kaltwäsche), reduziert werden. (Drücken Sie die Taste erneut, schaltet die Temperatur wieder hoch.) Geben Sie die Taste frei, sobald die gewünschte Temperatur eingblendet wird. Nach ca. 2 Sekunden wird diese gespeichert: Das Symbol schaltet auf Dauerlicht. Obiges gilt für alle Waschprogramme.

## Einstellung der Startvorwahl

Drücken Sie die Taste , auf dem Display wird die Anzeige OFF eingblendet und das entsprechende Symbol schaltet auf Blinklicht. Drücken Sie diese Taste erneut, erscheint die Anzeige "1h", das entspricht einer Zeitverzögerung des Programmstarts von einer Stunde. Durch mehrmaliges drücken dieser Taste kann eine Zeitverzögerung bis auf "24h" gewählt werden. Geben Sie die Taste frei, wenn die von Ihnen gewünschte "Startvorwahl" eingblendet wird; diese wird nach ca. 2 Sekunden gespeichert, auf dem Display wird die für das eingestellte Waschprogramm vorgesehene Zeit angezeigt. Das Symbol bleibt eingeschaltet.

Drücken Sie nun die Taste START - RESET. Die eingestellte "Startvorwahl" wird angezeigt. In dieser Phase kann die "Startvorwahl" nur noch durch eine Reduzierung der Zeit geändert werden. Die Einstellung der Startvorwahl ist bei allen Programmen möglich.

## Tastensperre (siehe Seite 17).

## Funktionen

Die verschiedenen Waschfunktionen, die Ihnen Ihr Waschvollautomat bietet, ermöglichen es Ihnen, hygienisch saubere und weiße Wäsche zu erhalten, die Ihren Wünschen entsprechen. Aktivierung der Funktionen:

1. Die Taste der gewünschten Funktion gemäss untenstehender Tabelle drücken;
2. Das Einschalten bzw. Aufleuchten der entsprechenden Taste zeigt an, dass die Funktion aktiviert wurde.

Anmerkung: Sollte die Taste jedoch auf Blinklicht schalten, bedeutet dies, dass die Funktion zu dem eingestellten Programm nicht zugeschaltet werden kann.

Wird eine Funktion eingestellt, die zu der bereits eingestellten nicht zugeschaltet werden kann, bleibt nur die zuletzt gewählte aktiv.

Optionen	Wirkung	Anleitungen zur Anwendung	Aktiv mit den Programmen:
 <b>Super Wash</b>	Für einwandfrei saubere, sichtbar weißere Wäsche des Klasse A-Standards.	Nicht vereinbar mit der Option KURS	1, 2, 3, 4, 5, 6, 7, 8
 <b>Bügelleicht</b>	Reduziert die Knitterbildung und erleichtert so das Bügeln.	Wird diese Funktion gewählt, werden die Programme 6, 7, 8, 11 unterbrochen, das Wasser wird nicht abgepumpt, die Wäsche bleibt im Wasser liegen (Knitterschutz), die Taste BÜGELLEICHT  schaltet auf Blinklicht: - Zur Vervollständigung des Waschzyklus drücken Sie die Taste START/RESET, oder die Taste BÜGELLEICHT ; - nur das Wasser abpumpen: Knopf auf das entsprechende Symbol  drehen und die Taste START/RESET drücken.	Alle, mit Ausnahme 1, 2, 9, 10, Abpumpen und Schleudern.
 <b>Kurz</b>	Verkürzt die Dauer des Waschvorgangs um ca. 30%.	Nicht vereinbar mit der Option SUPER WASH.	1, 2, 3, 4, 5, 6, 7, 8

# Waschmittel und Wäsche

DE

## Waschmittelschublade

Ein gutes Waschergebnis hängt auch von einer korrekten Waschmitteldosierung ab: Eine zu hohe Dosierung bedeutet nicht unbedingt reinere Wäsche, sie trägt nur dazu bei, die Maschineninnenteile zu verkrusten und die Umwelt zu belasten.

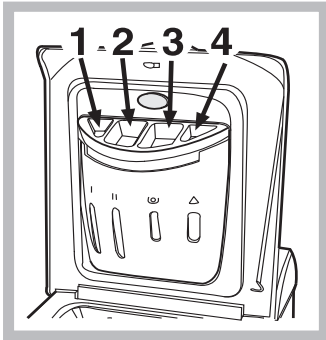

Schublade herausziehen und Waschmittel oder Zusätze wie folgt einfüllen:

**In Kammer 1: Waschpulver für die Vorwäsche (kein Flüssigwaschmittel)**

**In Kammer 2: Waschmittel für die Hauptwäsche (Waschpulver oder Flüssigwaschmittel)**

Flüssigwaschmittel nur kurz vor dem Start einfüllen.

! Verwenden Sie keine Handwaschmittel, sie verursachen eine zu hohe Schaumbildung.



**Kammer 3: Zusätze (Weichspüler usw.)**

Achten Sie bei Einfüllen des Weichspülers in die Kammer 3 darauf, dass Sie die angegebene Höchstmenge "max." nicht überschreiten. Der Weichspüler wird beim letzten Spülgang automatisch in die Wäschetrommel eingespült. Nach Abschluss des Waschprogramms bleibt in Kammer 3 ein kleiner Rückstand an Wasser. Dieser ist zur Einspülung sehr dickflüssiger bzw. zur Verdünnung konzentrierter Weichspüler erforderlich. Sollte in der Kammer 3 mehr Wasser als normal zurückbleiben, so ist die Entnahmeverrichtung verstopft. Zur Reinigung derselben verweisen wir auf Seite 22.

**Zusätzliche Kammer 4: Bleichmittel**

## Bleichen

! **Normale** Bleichmittel sind für strapazierfähige Weißwäsche zu verwenden, **milde** Bleichmittel dagegen für Buntwäsche, Feinwäsche und Wolle. Mitgelieferte, zusätzliche Kammer 4 in Kammer 1 einsetzen. Bei der Dosierung des Bleichmittels darf der auf dem Zentralstift mit "max" gekennzeichnete Höchststand (siehe Abbildung) nicht überschritten werden.

Soll nur gebleicht werden, dann füllen Sie das Bleichmittel in die Kammer 4 ein und stellen das Programm "Spülen"  (für Baumwollgewebe) oder "Schonspülen"  (für Feinwäsche) ein.

## Vorsortieren der Wäsche

- Sortieren Sie die Wäsche nach:
  - Gewebeat / Waschetikettensymbol
  - und Farben: Buntwäsche von Weißwäsche trennen.
- Entleeren Sie alle Taschen.
- Das angegebene Gewicht, das sich auf die maximale Ladung an Trockenwäsche bezieht, sollte nicht überschritten werden:
  - Widerstandsfähige Gewebe: max 5 kg
  - Kunstfasergewebe: max 2,5 kg
  - Feinwäsche: max 2 kg
  - Wolle: max 1 kg

## Wie schwer ist Wäsche?

- 1 Bettuch 400-500 gr
- 1 Kissenbezug 150-200 gr
- 1 Tischdecke 400-500 gr
- 1 Bademantel 900-1.200 gr
- 1 Handtuch 150-250 gr

## Besondere Wäscheteile

**Gardinen:** Gardinen zusammengefaltet in einem Kissenbezug oder in einem netzartigen Beutel waschen. Waschen Sie diese allein, ohne das Gesamtgewicht für halbe Füllung zu übersteigen. Stellen Sie das Programm 11 ein, das ein automatisches Ausschließen der Schleuder vorsieht.



**Skijacken und Anoraks:** Sind diese mit Gänse- oder Daunenfedern gefüttert, können sie im Waschvollautomaten gewaschen werden. Ziehen Sie die Teile auf links, achten Sie auf eine maximale Beladung von 2/3 kg, wiederholen Sie 2/3 Spülgänge und stellen Sie die Schleuder auf Schonschleudern ein.

**Tennisschuhe:** Entfernen Sie Schlammreste. Tennisschuhe können zusammen mit Jeans oder sonstigen widerstandsfähigen Teilen, nicht jedoch mit Weißwäsche, gewaschen werden.

**Wolle:** Verwenden Sie Spezialwaschmittel; Lademenge von 1 kg bitte nicht überziehen. von 1 kg bitte nicht überziehen.

## Woolmark Platinum Care

### Schonend wie Waschen von Hand.

 Ariston hat einen neuen Standard hochwertiger Leistungen geschaffen, der von The Woolmark Company mit dem prestigevollen Warenzeichen Woolmark Platinum Care zugelassen wurde. Befindet sich auf Ihrem Waschvollautomaten das Logo Woolmark Platinum Care, können Teile aus Schurwolle, die mit dem Pflegeetikett "Handwäsche" ausgezeichnet sind, darin gewaschen werden (M.0303): Verwenden Sie für alle mit "Handwäsche"  (max 1Kg).

# Vorsichtsmaßnahmen und Hinweise

! Der Waschvollautomat wurde nach den strengsten internationalen Sicherheitsvorschriften entworfen und gebaut. Nachstehende Hinweise werden aus Sicherheitsgründen geliefert und sollten aufmerksam gelesen werden.

## Allgemeine Sicherheit

- Dieses Gerät wurde für den nicht professionellen Einsatz im privaten Haushalt konzipiert und seine Funktionen dürfen nicht verändert werden.
- Der Waschvollautomat darf nur von Erwachsenen und gemäß den Anleitungen dieses Handbuchs bedient werden.
- Berühren Sie das Gerät nicht, wenn Sie barfuß sind, und auch nicht mit nassen oder feuchten Händen oder Füßen.
- Ziehen Sie den Gerätestecker nicht am Kabel aus der Steckdose, sondern nur am Stecker selbst.
- Öffnen Sie die Waschmittelschublade nicht, wenn das Gerät in Betrieb ist.
- Berühren Sie nicht das Ablaufwasser, es kann sehr heiß sein.
- Öffnen Sie das Füllfenster nicht mit Gewalt: Der Sicherheits-Schließmechanismus könnte hierdurch beschädigt werden.
- Bei etwaigen Störungen versuchen Sie bitte nicht, Innenteile selbst zu reparieren.
- Halten Sie Kinder stets von dem in Betrieb befindlichen Gerät fern.
- Während des Waschganges kann das Füllfenster sehr heiß werden.
- Muss der Waschvollautomat versetzt werden, sollten hierfür mindestens 2/3 Personen verfügbar sein. (Vorsichtig vorgehen). Versuchen Sie es niemals allein, das Gerät ist äußerst schwer.
- Vergewissern Sie sich, dass die Trommel völlig leer ist, bevor Sie die Wäsche einfüllen.

## Entsorgung

- Entsorgung des Verpackungsmaterials: Befolgen Sie die lokalen Vorschriften, Verpackungsmaterial kann wiederverwertet werden.
- Entsorgung von Elektroaltgeräten  
Gemäß der Europäischen Richtlinie 2002/96/EC über Elektro- und Elektronik-Altgeräte (WEEE) dürfen Elektrohaushalts-Altgeräte nicht über den herkömmlichen Haushaltsmüllkreislauf entsorgt werden. Altgeräte müssen separat gesammelt werden, um die Wiederverwertung und das Recycling der beinhalteten Materialien zu optimieren und die

Einflüsse auf die Umwelt und die Gesundheit zu reduzieren. Das Symbol „durchgestrichene Mülltonne“ auf jedem Produkt erinnert Sie an Ihre Verpflichtung, dass Elektrohaushaltsgeräte gesondert entsorgt werden müssen.

Endverbraucher können sich an Abfallämter der Gemeinden wenden, um mehr Informationen über die korrekte Entsorgung ihrer Elektrohaushaltsgeräte zu erhalten.

- Entsorgung des Altgerätes:  
Machen Sie das Gerät vor der Entsorgung unbrauchbar. Schneiden Sie das Kabel ab und nehmen Sie das Füllfenster ab.

## Energie sparen und Umwelt schonen

### Technologie im Dienste der Umwelt

Glauben Sie, durch das Füllfenster hindurch wenig Wasser zu sehen? Dank der neuen Indesit-Technik genügt die halbe Wassermenge für eine maximale Sauberkeit: eine Maßnahme die zum Schutze der Umwelt angestrebt wurde.

### Waschmittel, Wasser, Energie und Zeit sparen

- Verschwendung von Strom, Wasser, Waschmittel und Zeit kann man vermeiden, indem man die Waschmaschine mit der empfohlenen Höchstwäschemenge benutzt. Bei einer vollen Auslastung Ihres Waschvollautomaten können Sie bis zu 50% Energie sparen.
- Vorwäsche ist nur bei stark verschmutzter Wäsche erforderlich. Durch Vermeidung einer solchen kann Waschmittel, Zeit, Wasser und 5-15% Energie gespart werden.
- Flecken sollten mit einem Fleckenmittel vorbehandelt werden, oder weichen Sie die Wäsche vor der Wäsche ein. Hierdurch können hohe Waschttemperaturen vermieden werden. Ein 60°C-Programm anstelle eines 90°C-Programms, oder ein 40°C-Programm anstelle eines 60°C-Programms hilft bis zu 50% Energie zu sparen.
- Dosieren Sie Waschmittel sparsam je nach Wasserhärte, Verschmutzungsgrad und Wäschemenge, um die Umwelt nicht über Gebühr zu belasten: obwohl sie biologisch abbaubar sind, beinhalten Sie dennoch Stoffe, die die Umwelt belasten. Auch Weichmacher sollten höchst sparsam eingesetzt werden.
- Waschen Sie am späten Nachmittag oder in den ersten Morgenstunden, hierdurch tragen sie dazu bei, die Belastung der Elektrizitätswerke zu mindern. Die Option ‚Delay Timer‘ (siehe Seite 19) hilft Ihnen in dieser Hinsicht außerordentlich.
- Soll die Wäsche in einem Wäschetrockner getrocknet werden, dann stellen Sie eine hohe Schleudergeschwindigkeit ein. Je trockener die Wäsche geschleudert wird, desto niedriger ist der zum Trocknen erforderliche Energieverbrauch.

DE

Installation

Beschreibung

Waschprogramme

Waschmittel

Vorsichtsmaßnahmen

Wartung und Pflege

Störungen

Kundendienst

# Reinigung und Pflege

DE

## Wasser- und Stromversorgung abstellen

- Wasserhahn nach jedem Waschvorgang zudrehen. Hierdurch wird der Verschleiß der Wasseranlage verringert und Wasserlecks vorgebeugt.
- Ziehen Sie den Stecker aus der Steckdose, bevor Sie Ihren Waschvollautomaten reinigen.

## Reinigung des Gerätes

Die Gehäuseteile und die Teile aus Gummi können mit einem mit warmer Spülmittellaug angefeuchteten Tuch gereinigt werden. Vermeiden Sie Löse- und Scheuermittel.

## Pflege der Gerätetür und Trommel

- Lassen Sie die Füllstertür stets leicht offen stehen, um die Bildung unangenehmer Gerüche zu vermeiden.

## Reinigung der Pumpe

Ihr Gerät ist mit einer selbstreinigenden Pumpe ausgerüstet, eine Wartung ist demnach nicht erforderlich. Es könnte doch einmal vorkommen, dass kleine Gegenstände (Münzen, Knöpfe) in die zum Schutz der Pumpe dienende Vorkammer (befindlich unter der Pumpe) fallen. ! Vergewissern Sie sich, dass der Waschgang abgeschlossen ist und ziehen Sie den Stecker heraus.

! Vergewissern Sie sich, dass der Waschgang abgeschlossen ist und ziehen Sie den Stecker heraus.

Zum Herausholen von in den Vorraum gefallenen Gegenständen:

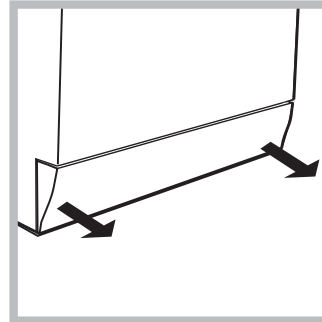

1. Die Abdeckung (befindlich an der Gerätefront) mit Hilfe eines Schraubenziehers abnehmen (siehe Abbildung);

2. den Deckel gegen den Uhrzeigersinn abdrehen (siehe Abbildung): es ist ganz normal, wenn etwas Wasser austritt;

3. das Innere gründlich reinigen;

4. den Deckel wieder aufschrauben;

5. die Abdeckung wieder anbringen. Stellen Sie hierbei sicher, dass die Haken

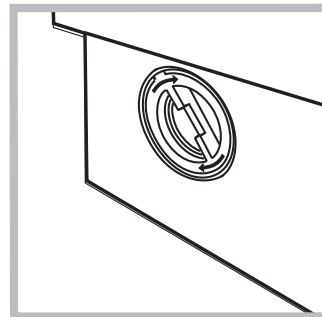

in die Schlitze eingreifen, bevor Sie die Abdeckung fest andrücken.

## Kontrolle des Wasserzulaufschlauchs

Kontrollieren Sie den Zulaufschlauch mindestens einmal im Jahr. Weist er Risse bzw. Brüche auf, muss er ausgetauscht werden. Der starke Druck während des Waschprogramms könnte zu plötzlichem Platzen führen.

! Verwenden Sie niemals bereits gebrauchte Schläuche.

## So kann der Waschmittelbehälter gereinigt werden

### Abnehmen:

Drücken Sie leicht auf den vorne im Behälter befindlichen Knopf und ziehen Sie den Behälter dann nach oben heraus (Abb. 1).



Abb. 1

### Reinigen:

Reinigen Sie ihn unter fließendem Wasser (Abb. 3), eventuell unter Zuhilfenahme einer alten Zahnbürste, ziehen Sie das im oberen Teil der Kammern 1 und 2 befindliche Siphonpaar heraus (Abb. 4) und kontrollieren Sie, ob dieses verstopft ist. Spülen Sie es eventuell gründlich aus.



Abb. 2



Abb. 3

### Anbringen:

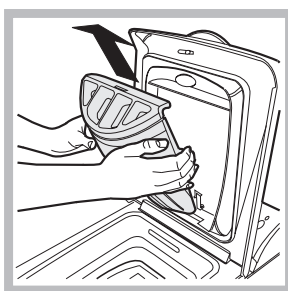
Vergessen Sie nicht, auch das Siphonpaar wieder einzusetzen, bevor Sie den Waschmittelbehälter wieder einhängen. (Abb. 4, 2. 1).

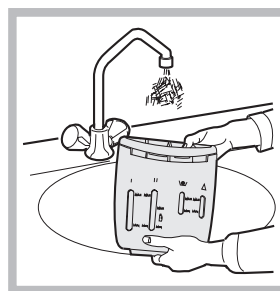

Abb. 4

Es kann immer einmal vorkommen, dass Ihr Waschvollautomat nicht funktioniert. Bevor Sie sich an den Technischen Kundendienst wenden (*siehe Seite 24*), vergewissern Sie sich zuerst, ob es sich nicht um eine Kleinigkeit handelt, die Sie selbst beheben können. Ziehen Sie hierzu nachstehendes Verzeichnis zu Rate.

## Störungen:

**Der Waschvollautomat schaltet sich nicht ein.**

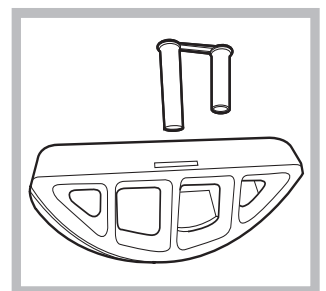
**Der Waschgang startet nicht.**

**Der Waschvollautomat lädt kein Wasser (Auf dem Display ist die Anzeige H<sub>2</sub>O eingeblendet).**

**Der Waschvollautomat lädt laufend Wasser und pumpt es laufend ab.**

**Der Waschvollautomat pumpt nicht ab und schleudert nicht.**

**Der Waschvollautomat vibriert zu stark während des Schleuderns.**

**Der Waschvollautomat ist undicht.**

**Im Falle eventueller Anomalien wird ein Fehlercode eingeblendet, wie zum Beispiel: F-01,**

**Es bildet sich zu viel Schaum.**

## Mögliche Ursachen / Lösungen:

- Der Stecker steckt nicht in der Steckdose, oder nicht so, dass der Kontakt hergestellt wird.
- Der Strom ist ausgefallen.
- Das Füllfenster ist nicht richtig geschlossen (Display-Anzeige: „door“).
- Die Taste  wurde nicht gedrückt.
- Die Taste START/RESET wurde nicht gedrückt.
- Der Wasserhahn ist nicht auf.
- Es wurde ein verzögerter Start gewählt („Startvorwahl“, *siehe Seite 19*).
- Der Zufuhrschlauch ist nicht am Wasserhahn angeschlossen.
- Der Schlauch ist geknickt.
- Der Wasserhahn ist nicht auf.
- Es ist kein Wasser da.
- Der Druck ist unzureichend.
- Die Taste START/RESET wurde nicht gedrückt.
- Der Ablaufschlauch befindet sich nicht auf der vorgeschriebenen Höhe, d.h. 65 - 100 cm vom Boden (*siehe Seite 15*).
- Das Schlauchende liegt unter Wasser (*siehe Seite 15*).
- Der Mauerablauf wurde nicht mit einer Entlüftungsöffnung versehen. Konnte die Störung durch diese Kontrollen nicht behoben werden, dann drehen Sie den Wasserhahn zu, schalten das Gerät aus und fordern den Kundendienst an. Falls Sie in einer der obersten Etagen eines Gebäudes wohnen, kann es vorkommen, dass sich im Syphon ein Vakuum bildet, und der Waschvollautomat ständig Wasser ansaugt und wieder abpumpt. Zur Lösung dieser Probleme bietet der Handel spezielle Syphonventile.
- Das Programm siehe kein Abpumpen vor: bei einigen Programmen muss diese Funktion manuell gestartet werden (*siehe Seite 18*).
- Die Funktion ‚Bügelleicht‘ wurde eingestellt: zur Beendigung des Programms Taste START/RESET drücken (*siehe Seite 19*).
- Der Ablaufschlauch ist geknickt (*siehe Seite 15*).
- Die Ablaufleitung ist verstopft.
- Die Trommel wurde bei der Installation nicht korrekt befreit (*siehe Seite 14*).
- Der Waschvollautomat steht nicht eben (*siehe Seite 14*).
- Der Waschvollautomat steht zu eng zwischen der Wand und einem Möbel (*siehe Seite 14*).
- Der Zulaufschlauch wurde nicht ordnungsgemäß aufgeschraubt (*siehe Seite 14*).
- Die Waschmittelschublade ist verstopft (*zur Reinigung siehe Seite 22*).
- Der Ablaufschlauch wurde nicht ordnungsgemäß befestigt (*siehe Seite 15*).
- Schalten Sie das Gerät aus und ziehen Sie den Netzstecker; warten Sie daraufhin ca. 1 Minute und schalten Sie es wieder ein. Bleibt die Störung bestehen, kontaktieren Sie bitte den Kundendienst.
- Das Waschmittel ist für Waschmaschinen nicht geeignet (es muss mit der Aufschrift "Für Waschmaschinen", "Für Handwäsche und Waschmaschinen" usw. versehen sein).
- Es wurde zu hoch dosiert.

DE

Installation

Beschreibung

Waschprogramme

Waschmittel

Vorsichtsmaßnahmen

Wartung und Pflege

Störungen

Kundendienst



**Bevor Sie sich an den Kundendienst wenden:**

- Kontrollieren Sie zuerst, ob das Problem nicht allein gelöst werden kann (*siehe Seite 23*);
- Starten Sie das Programm erneut, um sicherzustellen, dass die Störung auch wirklich behoben wurde;
- Ist dies nicht der Fall, dann kontaktieren Sie den autorisierten Kundendienst unter der auf dem Garantieschein befindlichen Telefonnummer.

! Wenden Sie sich auf keinen Fall an nicht autorisierte Techniker.

**Geben Sie bitte Folgendes an:**

- die Art der Störung;
- das Maschinenmodell (Mod.);
- die Seriennummer (S/N).

Diese Daten entnehmen Sie bitte dem auf der Rückseite der Maschine befindlichen Typenschild.

**NL****Nederlands****AVTF 129**

### **Inhoud**

#### **Installatie, 26-27**

Uitpakken en waterpas zetten, 26  
Water- en elektrische aansluiting, 26-27  
Eerste wasprogramma, 27  
Technische gegevens, 27

#### **Beschrijving van de wasmachine, 28-29**

Bedieningspaneel, 28  
Hoe openen en sluiten van de trommel, 28  
Display, controlelampjes, 29

#### **Start en programma's, 30**

In het kort: een programma starten, 30  
Tabel van de programma's, 30

#### **Persoonlijk instellen, 31**

Toerental centrifuge, 31  
Temperatuur, 31  
Uitgestelde start, 31  
Functies, 31

#### **Wasmiddel en wasgoed, 32**

Wasmiddellaatje, 32  
Prepareren van het wasgoed, 32  
Speciale stukken, 32  
Woolmark Platinum Care, 32

#### **Voorzorgsmaatregelen en raadgevingen, 33**

Algemene veiligheid, 33  
Het afvoeren, 33  
Bezuiniging en bescherming van het milieu, 33

#### **Onderhoud, 34**

Afsluiten van water en stroom, 34  
Schoonmaken van de wasmachine, 34  
Het wasmiddellaatje schoonmaken, 34  
Reinigen van deur en trommel, 34  
Reinigen van de pomp, 34  
Controleer de slang van de watertoevoer, 34  
Hoe reinigt u het wasmiddellaatje, 34

#### **Storingen en oplossingen, 35**

#### **Service, 36**

Voordat u er de installateur bijhaalt, 36

# Installatie

NL

! Het is belangrijk dit boekje te bewaren zodat u het kunt raadplegen wanneer u maar wilt. In het geval dat u de machine verkoopt, of u verhuist, moet het boekje bij de machine blijven zodat de nieuwe gebruiker de functies en betreffende raadgevingen kan leren kennen.

! Lees de instructies met aandacht: u vindt er belangrijke informatie betreffende het installeren, gebruik en veiligheid.

## Uitpakken en waterpas zetten

### Uitpakken

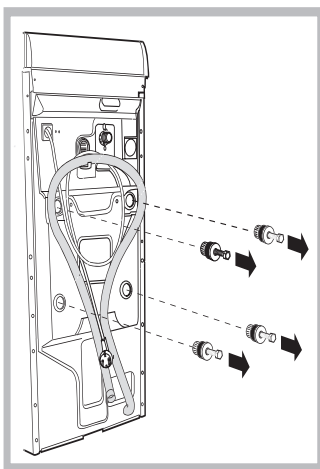

1. Pak de wasmachine uit.
2. Controleer of de wasmachine geen schade heeft geleden gedurende het vervoer. Indien dit wel het geval is moet hij niet worden aangesloten en moet u contact opnemen met de handelaar.
3. Verwijder de vier transportbouten met de rubberen ring en

bijbehorende afstandstukken die zich aan de achterkant bevinden (zie afbeelding).

4. Sluit de gaten af met de bijgeleverde plastic doppen.
5. Bewaar alle stukken: mocht de wasmachine ooit worden vervoerd, dan moeten deze weer worden aangebracht.

**Belangrijk:** bij hergebruik moeten de kortere schroeven aan de bovenkant worden gemonteerd.

! Het verpakkingsmateriaal is geen speelgoed voor kinderen.

### Waterpassen

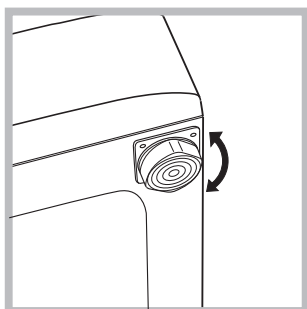

door de stelvoetjes aan de voorkant in- of uit te schroeven

1. Installeer de wasmachine op een rechte en stevige vloer en laat hem niet leunen tegen een muur, meubel of dergelijken.
2. Als de vloer niet perfect horizontaal is kunt u de onregelmatigheid opheffen

door de stelvoetjes aan de voorkant in- of uit te schroeven

(zie afbeelding); de hoek, gemeten ten opzichte van de aanrecht, mag de 2° niet overschrijden.

Een correcte waterpas geeft de machine stabiliteit en vermijdt trillingen, lawaai en het zich verplaatsen gedurende het functioneren van de machine. In het geval van vaste vloerbedekking of een tapijt regelt u de stelvoetjes zodanig dat onder de wasmachine genoeg plaats is voor ventilatie.

### Plaatsen, verplaatsen.

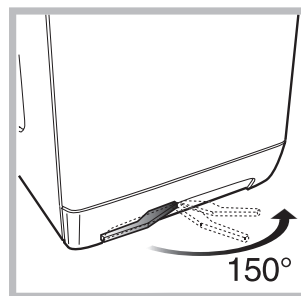

Als uw wasmachine is uitgerust met speciale in- en uitklapbare wielen, kunt u de wasmachine makkelijk verplaatsen. Om dit onderstel tevoorschijn te halen en de machine zonder moeite te kunnen verplaatsen, trekt u aan de hendel links onder

onder de plint. Zodra u de machine verplaatst heeft, moet u hem weer waterpas zetten. Daarna staat de machine stevig op zijn plaats (zie afbeelding).

## Water- en elektrische aansluiting

### Aansluiting van de watertoevoerslang

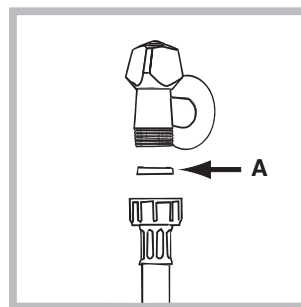

1. Plaats de pakking A op het uiteinde van de waterslang en schroef hem op een koudwaterkraan met een mondstuk met schroefdraad van 3/4 gas (zie afbeelding).

Voordat u hem aansluit moet u het water laten lopen totdat het helder is.

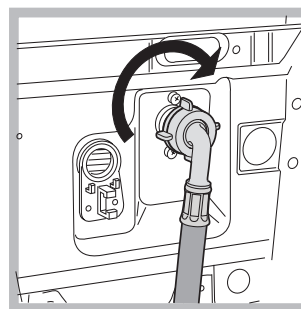

2. Verbind de slang aan de wasmachine door hem op de betreffende watertoevoer aan te schroeven, rechtsboven aan de achterkant (zie afbeelding).
3. Let erop dat er geen knellingen of kronkels in de slang zijn.

! De waterdruk van de kraan moet binnen de waarden van de tabel Technische Gegevens liggen (zie bladzijde hiernaast).

! Als de slang niet lang genoeg is moet u zich wenden tot een gespecialiseerde handelaar of een bevoegde installateur.

### Aansluiting van de afvoerbuïs

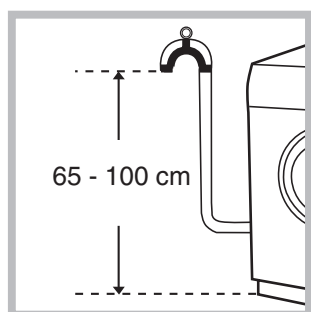

Verbind de buïs, zonder hem te buïgen, aan een afvoerleiding of aan een afvoer in de muur tussen 65 en 100 cm van de grond af;

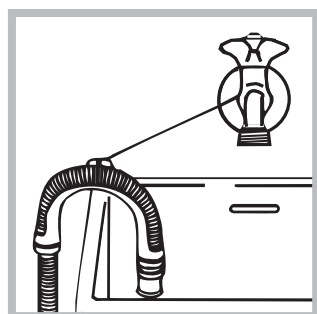

of hang hem op de rand van een wasbak of bad, en bind de bijgeleverde leiding aan de kraan (zie afbeelding). Het uiteinde van de afvoerslang mag niet onder water hangen.

! Gebruik geen verlengstuk voor de slang ; indien dit niet te vermijden is moet het verlengstuk dezelfde doorsnee hebben als de originele slang en hij mag niet langer zijn dan 150 cm.

### Elektrische aansluiting

Voordat u de stekker in het stopcontact steekt moet u zich ervan verzekeren dat:

- het stopcontact geaard is en voldoet aan de geldende normen;
- het stopcontact het maximum vermogen van de machine kan verdragen, zoals aangegeven in de tabel Technische Gegevens (zie hiernaast);
- het voltage correspondeert met de waarden die zijn aangegeven in de tabel Technische Gegevens (zie hiernaast);
- het stopcontact geschikt is voor de stekker van de machine. Indien dit niet zo is moet de stekker of het stopcontact vervangen worden.

! De wasmachine mag niet buiten worden geïnstalleerd, ook niet op een plaats die beschut is, aangezien het gevaarlijk is hem aan regen en onweer bloot te stellen.

! Als de wasmachine is geïnstalleerd moet het stopcontact gemakkelijk te bereiken zijn.

! Gebruik geen verlengsnoeren of dubbelstekkers.



! Het snoer mag niet in bochten of geknikt liggen.

! De voedingskabel mag alleen door een bevoegde installateur worden vervangen.

Belangrijk! De fabrikant is niet aansprakelijk wanneer deze normen niet gerespecteerd zijn.

### Eerste wasprogramma

Voordat u de machine gaat gebruiken moet u hem een wascycle laten uitvoeren met wasmiddel maar zonder wasgoed, met het programma van 90° zonder voorwassen.

Technische gegevens	
<b>Model</b>	AVTF 29
<b>Afmetingen</b>	breedte cm 40 hoogte cm 85 diepte cm 60
<b>Vermogen</b>	van 1 tot 5 kg
<b>Elektrische aansluitingen</b>	spanning 220/230 Volt 50 Hz max. aansluitwaarde 1850 W
<b>Aansluiting waterleiding</b>	max. druk 1 MPa (10 bar) min. druk 0,05 MPa (0,5 bar) Inhoud trommel 42 liters
<b>Snelheid centrifuge</b>	tot 1200 toeren per minuut
<b>Controle-programma's volgens de norm IEC456</b>	programma 3; temperatuur 60°C; uitgevoerd met 5 kg lading.
 <p>Deze apparatuur voldoet aan de volgende EEC voorschriften: -73/23/EEC van 19/02/73 (Laagspanning) en successievelijke modificaties -89/336/EEC van 03/05/89 (Elektromagnetische compatibiliteit) en successievelijke modificaties -2002/96 CE</p> 	

NL

Installatie

Beschrijving

Programma's

Wasmiddel

Voorzorgsmaatregelen

Onderhoud

Storingen

Service

# Beschrijving van de wasmachine

NL

## Bedieningspaneel

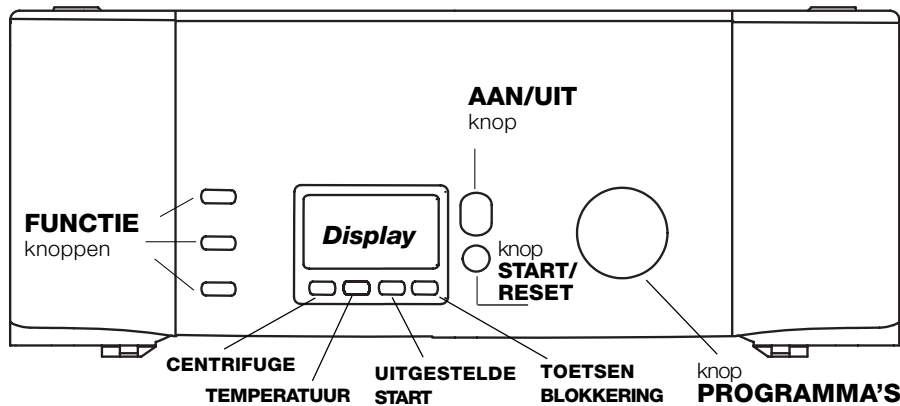

**Display** voor het programmeren van de wasmachine en voor het volgen van de voortgang van het wasprogramma (zie blz. hiernaast).

**FUNCTIE** knoppen voor het kiezen van de functies. De knop van de gekozen functie blijft verlicht.

**TOERENTAL CENTRIFUGE \*** knop voor het regelen van de snelheid van de centrifuge tot aan het uitsluiten ervan (zie blz. 31).

**TEMPERatuur** knop voor het veranderen van de wastemperatuur (zie blz. 31).

**UITGESTELDE START** knop voor het uitstellen van de start van het ingestelde programma tot een maximum van 24 uren (zie blz. 31).

\* Om overmatige trillingen te vermijden verdeelt de automaat de lading voor het centrifugeren op een gelijkmatige manier. Dit gebeurt door de trommel voortdurend te laten draaien op een snelheid die iets hoger ligt dan de wassnelheid. Als na herhaaldelijke pogingen, de lading nog steeds niet goed is gebalanceerd, dan zal de wasautomaat de centrifuge op een lagere snelheid uitvoeren dan was voorzien. Als de lading zeer uit balans is, zal de wasautomaat een verdeling uitvoeren in plaats van een centrifuge. De herhaaldelijke balanceerpogingen kunnen de totale duur van de cyclus verlengen tot aan maximaal 10 minuten.

**TOETSEN BLOKKERING** voor het blokkeren van alle knoppen op uw wasmachine terwijl hij bezig is of in Stand-by.

**AAN/UIT** knop voor het in- en uitschakelen van de wasmachine (zie blz. 30).

**START/RESET** knop voor het starten van de programma's of voor het annuleren als u per ongeluk verkeerd heeft ingesteld (zie blz. 30).

**Knop** voor het kiezen van de programma's. De knoppen zijn van het verzonken soort: om ze naar voren te halen drukt u licht op het midden. Gedurende het programma blijft de knop stilstaan.

## Hoe openen en sluiten van de trommel

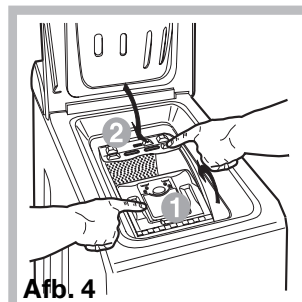
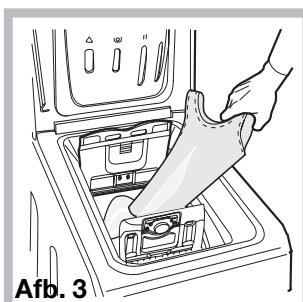
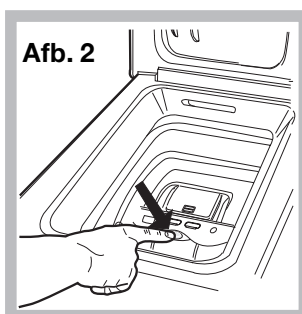
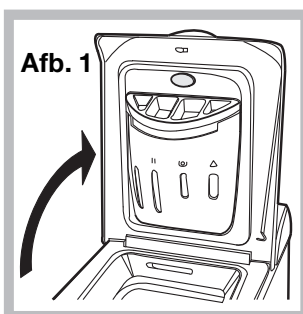

**A) Openen (Afb. 1).** Licht het deksel van de wasmachine op en zet het helemaal open.

**B) Trommel openen (Soft opening):** Druk met een vinger de knop aangegeven in Afb. 2 en de trommel opent zich gedoceed.

**C) Stop het wasgoed in de trommel. (Afd 3).**

**D) Sluiten (Afb 4).**

- sluit de trommel goed af door eerst de voorste en daarna de achterste klep naar beneden te brengen;
- zorg ervoor dat de sluitingen van de vorste klep goed in de daarvoor bestemde ruimtes van de achterste klep vallen;
- controleer, nadat u de "Klik" van de sluiting hebt gehoord, of de twee kleppen niet losschieten wanneer u er lichtjes op drukt;
- sluit uiteindelijk ook het deksel van de wasmachine.

**E) Endposition de trommel (Afb. 2)**

Aan het einde van het wasprogramma wacht 3 minuten voordat u de wasmachine opent, de wastrommel

## Display

Behalve dat het een nuttig instrument is voor het programmeren van de machine (zie blz. 31) geeft de display informatie betreffende het voortschrijden van het programma.

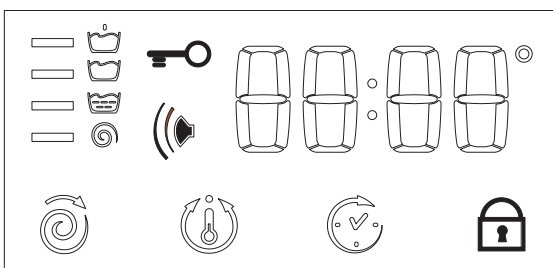
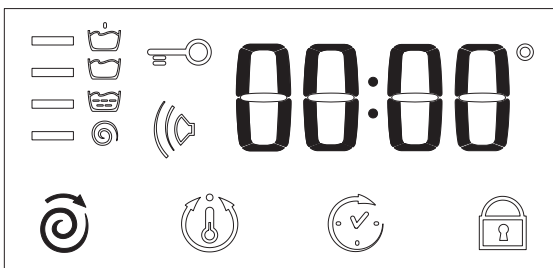
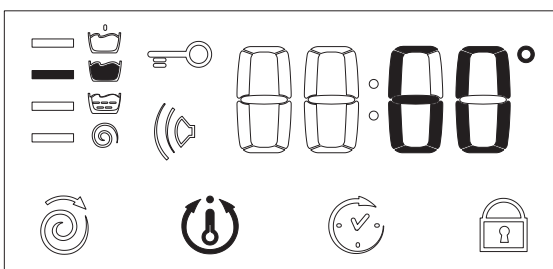
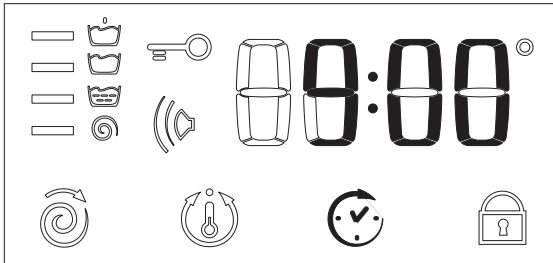

Nadat u de knop START/RESET heeft ingedrukt voor het starten van het programma ziet u op de display de tijd die resteert tot aan het einde van het wasprogramma. Als u een uitgestelde start heeft ingesteld (Uitgestelde start, zie blz. 31) wordt deze getoond.

Gedurende het wasprogramma worden getoond:

### Fase die bezig is:

- Voorwassen
- Wassen
- Spoelen
- Centrifuge

### Functies en Opties van persoonlijk instellen:

Voor het kiezen van de functies en opties, zie hieronder en op blz. 31.

### Buzzer:

Uw machine is voorzien van een geluidssignaal dat het uitvoeren van de verschillende functies aangeeft of eventuele stoornissen: incompatibiliteit, knoppen opties/programma's, start, einde cycle, reset.

### Toetsen Blokkering:

Voor de veiligheid van uw kinderen en uzelf kunt u alle knoppen blokkeren gedurende het functioneren van de machine of als de machine zich in de wachtstand bevindt (uitgestelde start-Stand-by), door de bedrijfsknop 2 seconden ingedrukt te houden. Voor het disactiveren houdt u hem ongeveer 4 seconden ingedrukt.

### Deur geblokkeerd:

Het symbool geeft aan dat de deur is geblokkeerd om eventuele ongelukken te voorkomen. Om schade te voorkomen moet u wachten tot het symbool uitgaat en dan pas de deur openen.

Dit model is voorzien van een systeem dat het mogelijk maakt de deur ook gedurende de eerste fase van het programma open te maken. Dit is mogelijk als het symbool niet aan is.

Aan het einde van het programma ziet u het woord END.

! In het geval van storingen verschijnt een codenummer van de storing, b.v.: F-01, (zie blz. 35).

NL

Installatie

Beschrijving

Programma's

Wasmiddel

Voorzorgs-  
maatregelen

Onderhoud

Storingen

Service



# Start en Programma's

NL

## In het kort: een programma starten

- Schakel de machine in met de knop . Alle symbolen gaan een paar seconden aan en gaan dan weer uit.
- Belaadt de wasmachine, voeg het wasmiddel en eventuele wasverzachter toe (zie blz. 32), en sluit de wastrommel en klep.
- Kies met de knop het gewenste programma. Op de display ziet u de geschatte tijdsduur. Temperatuur en centrifuge worden automatisch ingesteld

op basis van het programma (voor het veranderen zie blz. 31).

- Het kiezen van de functies (zie blz. 31).
- Start het programma met de START/RESET knop. Voor het annuleren houdt u de START/RESET knop minstens 2 seconden ingedrukt.
- Aan het einde van het programma verschijnt het woord END. Haal het wasgoed eruit en laat de deur op een kier staan zodat de trommel kan drogen.
- Schakel de machine uit met de knop .

## Tabel van de programma's

Soort stof en vuil	Programma's	Temperatuur	Wasmiddel		Wasverzachter	Duur van de cycle (min.)	Beschrijving wascycle
			Voorwas	Was			

### Katoen

Zeer vuile witte was (lakens, tafellakens enz.)	1	90°C	•	•	•	155	Voorwas, was, spoelingen, centrifuge tussendoor en einde
Zeer vuile witte was (lakens, tafellakens enz.)	2	90°C		•	•	147	Was, spoelingen, centrifuge tussendoor en einde
Zeer vuil wit en gekleurd wasgoed	3	60°C		•	•	157	Was, spoelingen, centrifuge tussendoor en einde
Weinig vuil wit wasgoed en fijn gekleurd wasgoed (overhemden, truien enz.)	4	40°C		•	•	96	Was, spoelingen, centrifuge tussendoor en einde
Fijn gekleurd wasgoed weinig vuil	5	30°C		•	•	88	Was, spoelingen, centrifuge tussendoor en einde





### Synthetisch

Zeer vuile gekleurde stevige stoffen (babygoed enz.)	6	60°C		•	•	97	Was, spoelingen, kreukvrij of licht centrifuge
Zeer vuile gekleurde stevige stoffen (babygoed enz.)	7	50°C		•	•	93	Was, spoelingen, kreukvrij of licht centrifuge
Licht gekleurde stoffen (ieder soort weinig vuil wasgoed)	8	40°C		•	•	83	Was, spoelingen, kreukvrij of licht centrifuge
Licht gekleurde stoffen (ieder soort weinig vuil wasgoed)	9	30°C		•	•	33	Was, spoelingen en licht centrifuge

### Wolwas

Wol	10	40°C		•	•	48	Was, spoelingen en licht centrifuge
Speciaal fijne stoffen (gordijnen, zijde, viscose enz.)	11	30°C		•	•	55	Was, spoelingen, kreukvrij of afpompen

### PROGRAMMA ONDERDELEN

Spoelen					•		Spoelingen en centrifuge
Licht spoelen					•		Spoelingen, kreukvrij of afpompen
Centrifugeren							Afpompen en energieke centrifuge
Licht centrifugeren							Afpompen en licht centrifuge
Afpompen							Afpompen

### N.B.

- Kijk voor de beschrijving van kreukvrij: Zie Gemakkelijk Strijken, *bladzijde hiernaast*. De gevens in de tabel hebben een indicatieve waarde.
- Aan het einde van het wasprogramma wacht 3 minuten voordat u de wasmachine opent, de wastrommel positioneert zich automatisch met de opening naar boven.

### Speciaal programma

*Dagelijkse was 30'* (programma 9 voor synthetische stoffen) is bedoeld voor het snel wassen van kledingstukken die weinig vuil zijn: het duurt slechts 30 minuten en bespaart dus elektriciteit en tijd. Met programma (9 met 30 °C) kunt u verschillende soorten stoffen tesamen wassen (behalve zijde en wol) met een lading van max. 3 kg.

*Het beste is om hierbij vloeibaar wasmiddel te gebruiken.*

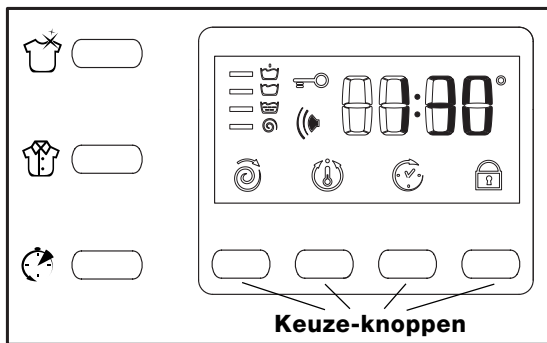

## Toerental centrifuge

Als bij het starten van de machine de KNOP zich bevindt op een programma dat centrifuge inhoudt, verschijnt het symbool niet knipperend. Als u op de toets drukt wordt de maximum snelheid van de centrifuge getoond die is toegestaan bij het ingestelde programma en het symbool gaat knipperen. Als u nogmaals drukt gaan de waarden omlaag tot aan OFF, hetgeen betekent dat de centrifuge is uitgesloten (druk nogmaals om tot de hoogste waarde terug te keren); stop op de gewenste snelheid en na ongeveer 2 seconden wordt de keuze bevestigd: het symbool knippert niet. Het instellen van de centrifuge is actief bij alle programma's behalve 11 en Waterafvoer.

## Temperatuur

Als bij het starten van de machine de KNOP zich bevindt op een programma dat voorziet in het regelen van de temperatuur, verschijnt het symbool niet knipperend. Als u op de toets drukt wordt de maximum temperatuur getoond die is toegestaan bij het ingestelde programma en het symbool gaat knipperen. Als u nogmaals drukt gaat de temperatuur omlaag tot OFF, hetgeen koude was betekent (druk nogmaals om naar de hoogste waarde terug te keren); stop op de gewenste waarde en na ongeveer 2 seconden wordt de keuze bevestigd: het symbool knippert niet. Het instellen van de temperatuur is actief bij alle wasprogramma's.

## Uitgestelde start

Door op de toets te drukken ziet u op de display het woord OFF verschijnen en het betreffende symbool gaat knipperen.

Als u nogmaals op de toets drukt verschijnt "1h" hetgeen een uur uitgesteld betekent en zo verder tot aan 24h; stop op de gewenste tijd van uitstel en na ongeveer 2 seconden wordt de keuze bevestigd; vervolgens ziet u op de display de tijdsduur die voor het ingestelde programma is voorzien en het symbool blijft aan.

Als u nu op de START/RESET toets drukt verschijnt de gekozen tijd van uitstel die ieder uur minder wordt tot aan het begin van de cycle; u kunt in deze fase het uitstel alleen maar korter maken.

Het regelen van de Delay Timer is actief bij alle programma's.

## Toetsen Blokkering (zie blz. 29).

## Functies

De verschillende functies van de wasmachine zorgen voor een heldere en witte was zoals door u gewenst. Voor het activeren van de functies:

1. druk op de knop die bij de gewenste functie hoort, volgens de hiervolgende tabel;
2. het oplichten van de betreffende knop geeft aan dat de functie actief is.

N.B.: Snel knipperen van de knop geeft aan dat de bijbehorende functie van het ingestelde programma niet gekozen kan worden.

Als een functie wordt ingesteld die niet past bij een andere eerder ingestelde functie, dan blijft alleen de laatste keuze actief.

Optie	Effect	Notities voor het gebruik	Actief bij de programma's:
 Super Wash	Voor een perfecte was, duidelijk witter dan de standaard in Klasse A.	Deze optie is niet geschikt voor de KORT PROGRAMMA.	1, 2, 3, 4, 5, 6, 7, 8
 Gemakkelijk strijken	Vermindert het kreuken van de stoffen en vergemakkelijkt het strijken.	Met deze optie worden de programma's 6, 7, 8, 11 en Delicate spoeling onderbroken met de was in de week (kreukvrij) en de knop GEMAKKELIJK STRIJKEN knippert: - voor het afmaken van de cycle drukt u op de START/RESET knop of op de knop GEMAKKELIJK STRIJKEN. - voor alleen waterafvoer zet u de knop op het symbool  en drukt u op de START/RESET knop.	Allen behalve 1, 2, 9, 10, Centrifugeren, Licht centrifugeren, Afpompen.
 Kort programma	Reduceert de duur van het wasprogramma met ongeveer 30%.	Deze optie is niet geschikt voor de SUPER WASH.	1, 2, 3, 4, 5, 6, 7, 8

# Wasmiddel en wasgoed

NL

## Wasmiddellaatje

Een goed resultaat van de was hangt ook af van een juiste dosis wasmiddel: te veel maakt het wassen niet beter en blijft in het wasgoed hangen terwijl het slecht is voor het milieu.

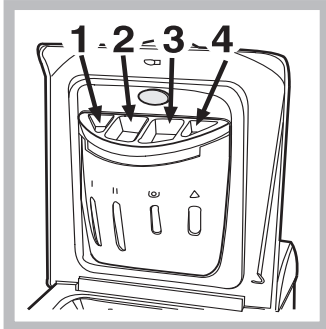

Trek het laatje naar voren en giet het wasmiddel en/of de verdere toevoegingen erin als volgt.

### bakje 1: voorwasmiddel (poeder)

### bakje 2: wasmiddel (poeder of vloeibaar)

Het vloeibare wasmiddel wordt erin gegoten vlak voor de start.

! Gebruik nooit middelen voor handwas aangezien die te veel schuim vormen.

### bakje 3: Naspoelmiddelen (wasverzacher enz.)

Wanneer u de wasverzacher in vakje 3 giet, let er dan op dat u het "max" niveau niet overschrijdt. De wasverzacher wordt automatisch in de machine toegevoegd gedurende de laatste spoeling. Aan het einde van het programma blijft er in vakje 3 een laagje water staan. Dit water dient voor het gebruik van erg dikke wasverzachers, oftewel voor het verdunnen van geconcentreerde wasverzachers. Als in vakje 3 meer water blijft staan dan normaal, dan betekent dit dat de afvoer is verstopt. Schoonmaken van de machine zie blz. 22.

### extra bakje 4: Bleekwater

## Bleekprogramma

! Het **traditionele** bleekmiddel kan alleen voor stevig wit wasgoed gebruikt worden, terwijl het **delicate** bleekmiddel geschikt is voor gekleurde stoffen, synthetische stoffen en wol.

Plaats het bijgeleverde extra bakje 4 in bakje 1. Let er bij het gieten van het bleekwater op dat het niveau "max", aangegeven op de centrale pin, niet wordt overschreden (zie afb.).

Als u alleen wilt bleken giet u het bleekmiddel in het extra bakje 4 en stelt u het programma  Spoelen.

## Prepareren van het wasgoed

- Verdeel het wasgoed volgens:
  - het soort stof / het symbool op het etiket.
  - de kleuren: scheid gekleurd goed van de witte was.
- Maak de zakken leeg en controleer de knopen.
- Ga niet boven het aangegeven gewicht, berekend voor droog wasgoed:
  - stevige stoffen: max 5 kg
  - synthetische stoffen max 2,5 kg
  - fijne stoffen max 2 kg
  - Wol: max 1 kg

## Hoeveel weegt het wasgoed?

- 1 laken 400-500 gr.
- 1 sloop 150-200 gr.
- 1 tafelkleed 400-500 gr.
- 1 badjas 900-1200 gr.
- 1 handdoek 150-200 gr.

## Speciale stukken

**Gordijnen:** vouw de gordijnen nauwkeurig en doe ze in een kussensloop of net. Was ze apart zonder ooit de halve lading te overschrijden. Gebruik programma 11 dat automatisch de centrifuge uitsluit.

### Donzen dekbedden en met dons gevulde

**windjacks:** als de vulling uit ganzenveren of eenden-dons bestaat kunt u ze wassen in de wasmachine. Keer de stukken binnenste buiten en ga niet boven een max. lading van 2-3 kg; herhaal de spoeling een of twee keer en gebruik de delicate centrifuge.

**Tennisschoenen:** verwijder modder. Ze kunnen tegelijk met jeans en sterke stoffen worden gewassen, maar niet tegelijk met de witte was.

**Wol:** Gebruik voor de beste resultaten een wasmiddel dat speciaal voor wol is bestemd en laad niet meer dan 1 kg wollen goed in de machine.

## Woolmark Platinum Care

### Voorzichtig als ware het met de hand gewassen.



Ariston heeft een nieuwe standaard van superieure prestaties geïntroduceerd, door The Woolmark Company erkend met het prestigieuze kenmerk Woolmark Platinum Care. Als op de wasmachine het logo Woolmark Platinum Care voorkomt kunt u met een gerust hart uw wollen goed wassen dat het etiket "Handwas" bevat (M.0303): Stel voor alle "Handwas"  stukken programma 10 in, met gebruik van wasmiddel voor wol (max 1 Kg).

# Voorzorgsmaatregelen en raadgevingen



! De wasmachine is ontworpen en geproduceerd volgens de internationale veiligheidsnormen. Deze aanwijzingen worden voor uw eigen veiligheid gegeven en zij moeten met aandacht worden gelezen.

## Algemene veiligheid

- Dit apparaat is gemaakt voor huishoudelijk gebruik, niet-professioneel, en zijn functies mogen niet veranderd worden.
- De wasmachine mag alleen door volwassen personen en volgens de instructies in dit boekje worden gebruikt.
- Raak de machine niet aan als u blootsvoets bent of met natte of vochtige handen of voeten.
- Trek de stekker nooit aan het snoer uit het stopcontact, maar altijd door de stekker aan te pakken.
- Open het wasmiddellaatje niet terwijl de machine in werking is.
- Raak het afvoerwater niet aan aangezien het nogal warm kan zijn.
- Forceer nooit de deur: het veiligheidsmechanisme, dat tegen per ongeluk openen beschermt, kan beschadigd worden.
- Probeer in geval van storingen nooit zelf interne mechanismen van de machine te repareren.
- Zorg ervoor dat kleine kinderen niet te dicht bij de machine komen als deze in werking is.
- De glazen deur kan heet worden.
- Als de machine verplaatst moet worden doe dit dan met twee of drie personen en met grote voorzichtigheid. Nooit alleen want de machine is zwaar.
- Voordat u het wasgoed in de machine laadt, controleer dat hij leeg is.

## Het afvoeren

- Het afvoeren van het verpakkingsmateriaal: houd u zich aan de plaatselijke normen zodat het materiaal gerecycled kan worden.
- De Europese Richtlijn 2002/96/EC over Vernietiging van Elektrische en Electronische Apparatuur, vereist dat oude huishoudelijke elektrische apparaten niet mogen vernietigd via de normale ongesorteerde afvalstroom. Oude apparaten moeten apart worden ingezameld om zo het hergebruik van de gebruikte materialen te optimaliseren en de negatieve invloed op de gezondheid en het milieu te reduceren. Het symbool op het product van de "afvalcontainer met een kruis erdoor" herinnert u aan uw verplichting, dat

wanneer u het apparaat vernietigt, het apparaat apart moet worden ingezameld.

Consumenten moeten contact opnemen met de lokale autoriteiten voor informatie over de juiste wijze van vernietiging van hun oude apparaat.

## Bezuiniging en bescherming van het milieu

### Maximale reiniging

Als er weinig water door de glazen deur te zien is komt dat doordat met de nieuwe Indesit technologie minder dan de helft water voldoende is voor maximum reinheid van de was: een doel dat is bereikt ten gunste van de milieu-bescherming.

### Bezuinigen op wasmiddel, water, energie en tijd

- Teneinde geen energiebronnen te verkwisten moet de machine altijd met maximum lading worden gebruikt. U spaart 50% energie met een volle lading i.p.v. twee half volle ladingen.
- Voorwassen is alleen nodig voor erg vuil wasgoed. Door dit te vermijden bespaart u wasmiddel, tijd, water en ongeveer 5 tot 15% energie.
- Door vlekken met een ontvlekkingsmiddel te behandelen of in de week te zetten kunt u met minder hoge temperaturen wassen. Een programma op 60°C in plaats van op 90°C of op 40°C in plaats van 60°C zorgt voor een besparing van 50% aan energie.
- Doseer het wasmiddel op basis van de hardheid van het water, de vuilheidsgraad en de hoeveelheid wasgoed, zo vermijdt u onnodig energieverbruik en beschermt u het milieu. ook al zijn de wasmiddelen biologisch afbreekbaar, toch bevatten ze elementen die het evenwicht in de natuur verstoren. Bovendien moet u zoveel mogelijk wasverzachters vermijden.
- Door zoveel mogelijk te wassen met goedkope stroomtarieven (s' nachts) werkt u mee aan het reduceren van de belasting van de elektrische centrale. De optie Delay Timer (zie blz. 31) is van groot belang voor de uitvoering van het wasprogramma gedurende de nacht.
- Als u na het wassen het wasgoed in een dryer wilt drogen, kunt u een hoge snelheid centrifuge kiezen. Weinig water in het wasgoed spaart tijd en energie bij het droogprogramma.

NL

Installatie

Beschrijving

Programma's

Wasmiddel

Voorzorgsmaatregelen

Onderhoud

Storingen

Service

# Onderhoud

NL

## Afsluiten van water en stroom

- Doe de kraan dicht na iedere wasbeurt. Hiermee reduceert u de kans op lekkage.
- Sluit altijd eerst de stroom af voordat u de wasmachine gaat schoonmaken en gedurende onderhoudswerkzaamheden.

## Schoonmaken van de wasmachine

De buitenkant en de rubber onderdelen kunnen met een spons en lauw sopje worden schoongemaakt. Nooit schuurmiddelen of oplosmiddelen gebruiken!

## Het wasmiddellaatje schoonmaken

Verwijder het laatje door het op te lichten en naar voren te trekken (zie afbeelding). Was het onder stromend water: dit moet u regelmatig doen.

## Reinigen van kleppe en trommel

- Laat de deur altijd op een kier staan om mufte lucht te vermijden.

## Reinigen van de pomp

De wasmachine is voorzien van een zelfreinigende pomp en hoeft dus niet te worden schoongemaakt. Het kan echter gebeuren dat kleine voorwerpen (geldstukken, knopen) in het voorvakje terecht komen dat de pomp beschermt en zich aan de onderkant bevindt.

! Verzeker u ervan dat het wasprogramma klaar is en trek de stekker uit het stopcontact

Om de voorwerpen die in de voorkamer zijn gevallen te ontruimen:

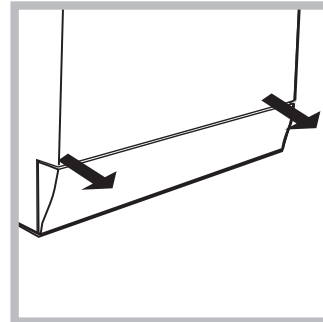

1. verwijder het paneeltje aan de voorkant van de wasmachine met behulp van een schroevendraaier (zie afbeelding);
2. draai de deksel eraf, tegen de klok in draaiend (zie afbeelding): het is normaal dat er een beetje water uit komt;
3. maak de binnenkant goed schoon;
4. schroef de deksel er weer op;
5. monteer het paneeltje weer, met de haakjes in de

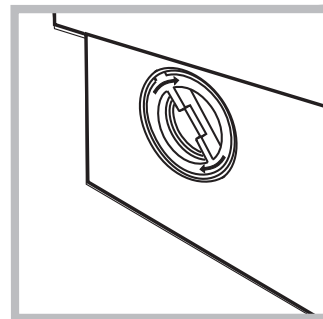

betreffende openingen voordat u het paneeltje tegen de machine aan drukt.

## Controleer de slang van de watertoevoer

Controleer minstens eens per jaar de slang van de watertoevoer. Als er barstjes in zitten moet hij vervangen worden: gedurende het wassen kan de hoge waterdruk onverwachts scheurtjes veroorzaken.

! Nooit reeds eerder gebruikte slangen gebruiken.

## Hoe reinigt u het wasmiddellaatje

### Demonteren:

Druk licht op de grote knop aan de voorkant van het wasmiddellaatje en trek hem naar boven (afb. 1).

### Reinigen:

Reinig het laatje onder de kraan (afb. 3) met een oude tandenborstel. Haal de beide sifonnetjes uit het bovenste gedeelte van vakje 1 en 2 (afb. 4) los, controleer of deze niet verstopt zijn en spoel ze schoon.

### Hermonteren:

Vergeet niet de sifonnetjes weer op de juiste plaats terug te doen en haak het laatje uiteindelijk terug in de wasmachine (afb. 4, 2, 1).



Afb. 1

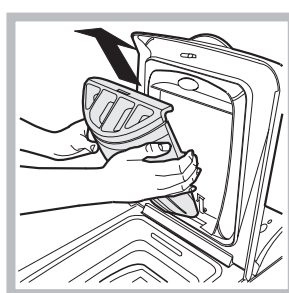

Afb. 2

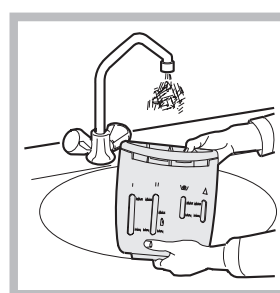

Afb. 3

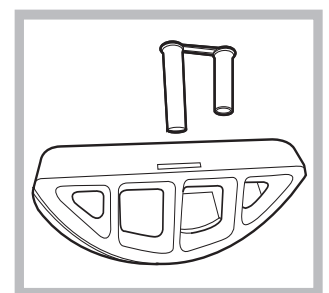

Afb. 4

Het kan gebeuren dat de machine niet werkt. Voordat u de installateur opbelt (zie blz.36), controleert u of het een storing betreft die gemakkelijk te verhelpen is met behulp van de volgende lijst.

## Storingen:

**De wasmachine gaat niet aan.**

**Het wasprogramma start niet.**

**De wasmachine neemt geen water (Op de display ziet u H2O).**

**De wasmachine blijft water aan- en afvoeren.**

**De wasmachine pompt het water niet af of centrifugeert niet.**

**De machine trilt erg tijdens het centrifugeren.**

**De wasmachine lekt.**

**In het geval van storingen verschijnt een codenummer van de storing, b.v.: F-01**

**Er ontstaat teveel schuim.**

## Mogelijke oorzaken / Oplossing:

- De stekker is niet in het stopcontact of niet ver genoeg ingestoken om contact te maken.
- Er is geen stroom.

- De deur is niet goed dicht (op de display ziet u het woord DOOR).
- De knop  is niet ingedrukt.
- De START/RESET knop is niet ingedrukt.
- De waterkraan is niet open.
- Uitgestelde start is ingesteld ("Uitgestelde start", zie blz. 31).

- De watertoevoerslang is niet aangesloten aan de kraan.
- De slang ligt gekneld.
- De kraan is niet open.
- In huis mankeert het water.
- Er is geen voldoende druk.
- De START/RESET knop is niet ingedrukt.

- De afvoerslang is niet geïnstalleerd op 65 tot 100 cm afstand van de grond (zie blz. 27).
- Het uiteinde van de afvoerslang ligt onder water (zie blz. 27).
- De afvoer in de muur heeft geen ontluchting.

Als na deze controle het probleem niet is opgelost, doet u de waterkraan dicht, de machine uit en belt u de installateur. Als u op een van de hoogste verdiepingen van een flatgebouw woont kan zich een probleem met het hevelen voordoen, waarbij de machine voortdurend water aan- en afvoert. Om deze storing te verhelpen bestaan er speciale in de handel verkrijgbare ventielen.

- Het programma voorziet niet in afvoer: bij enkele programma's moet dit met de hand worden gestart (zie blz. 30).
- De optie 'Gemakkelijk Strijken' is actief: voor het afmaken van het programma drukt u op de START/RESET knop (zie blz. 31).
- De afvoerslang ligt gekneld (zie blz. 27).
- De afvoerleiding is verstopt.

- De trommel is bij het installeren niet op de juiste wijze ontgrendeld (zie blz. 26).
- De wasmachine staat niet recht (zie blz. 26).
- De wasmachine staat te nauw tussen meubel en muur (zie blz. 26).

- De slang van de watertoevoer is niet goed aangeschroefd (zie blz.26).
- Het wasmiddellaatje is verstopt (voor schoonmaken zie blz. 34).
- De afvoerslang is niet goed bevestigd (zie blz. 27).

- Doe de automaat uit en haal de stekker uit het stopcontact. Wacht circa 1 minuut en doe hem weer aan. Als de storing voortzet, dient u de Servicedienst in te schakelen.

- Het wasmiddel is niet bedoeld voor wasmachines (er moet "voor wasmachine", "handwas en wasmachine", of dergelijke op staan).
- De dosering is te veel.

NL

Installatie

Beschrijving

Programma's

Wasmiddel

Voorzorgsmaatregelen

Onderhoud

Storingen

Service



**Voordat u er de installateur bijhaalt:**

- Kijk eerst even of u het probleem zelf kunt oplossen (*zie blz. 35*);
- Start het programma om te controleren of de storing is verholpen;
- Is dit niet het geval dan neemt u contact op met de bevoegde dichtsbijzijnde Technische Dienst via het telefoonnummer dat op het garantiebewijs/gebruiksaanwijzing staat.

! Nooit een niet-bevoegde installateur erbij halen.

**Vermeld:**

- het soort storing;
- het model van de machine (Mod.);
- het serienummer (S/N).

Deze informatie vindt u op het typeplaatje aan de achterkant van de wasmachine.